

DIESE ANLEITUNG LESEN UND AUFBEWAHREN

EVERDURE

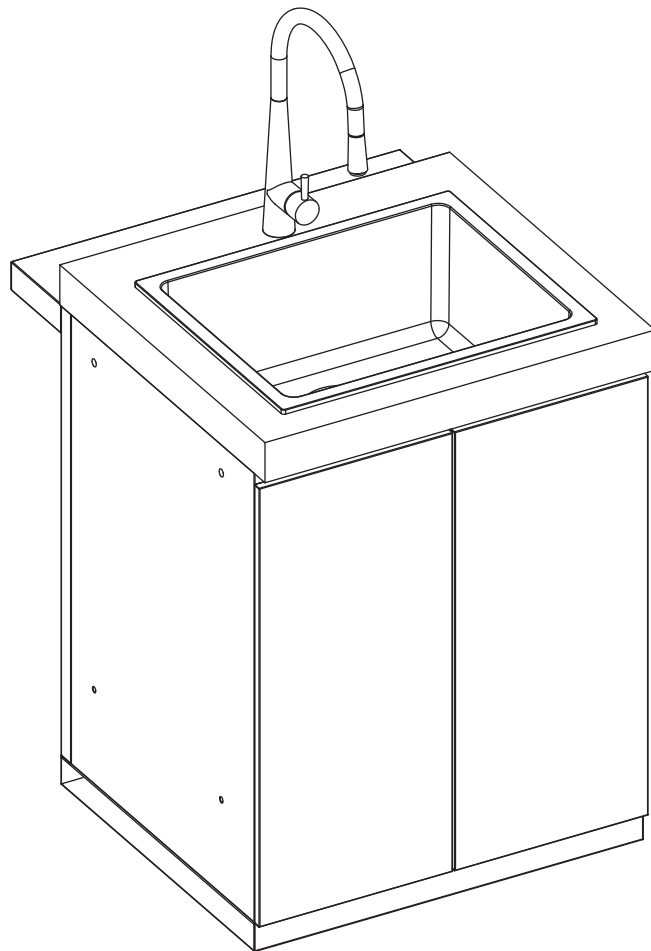

**BEDIENUNGS-, WARTUNGS-
UND SICHERHEITSHINWEISE
SPÜLBECKENMODUL
(EKMSINK / EKMSINKBP)**

Aufgrund der fortlaufenden Weiterentwicklung können sich die gezeigten Produkte ohne Vorankündigung ändern.

INHALT

Wichtige Sicherheitshinweise	4
Technische Daten	4
Reinigung & Lagerung	5
Teileliste	6
Aufbau des Moduls	7-11
Anleitung zum Verbinden von Modulen	12-15

Hinweis: In dieser Bedienungsanleitung wird das Spülbeckenmodul als „Gerät“ bezeichnet.

Lesen Sie diese Anleitung und befolgen Sie die Hinweise sorgfältig, um sicherzustellen, dass Sie das Gerät richtig zusammenbauen und Schäden vermeiden. Vergewissern Sie sich vor dem Zusammenbau des Geräts, dass alle Bauteile und Zubehörteile vorhanden sind. Legen Sie den gesamten Inhalt auf eine saubere, weiche, flache Oberfläche, um Kratzer am Gerät zu vermeiden.

EU-Verordnung zur Allgemeinen Produktsicherheit Verordnung (EU) Nr . 2023/988)



Als Importeur sind wir Bevollmächtigter des Herstellers und dafür verantwortlich, dass **nur sichere Produkte** in der EU in Verkehr gebracht oder auf dem Binnenmarkt bereitgestellt werden.

In unseren Bedienungsanleitungen finden Sie entsprechende Sicherheitshinweise, CE-Kennzeichen, Konformitätserklärungen, relevante Produktinformationen wie Bilder und/oder Typ und entsprechende andere **Nachweise zur Produktsicherheit**.

Folgende Daten gelten gemäß Artikeln 9 (6) und 11 (3) der Verordnung:

montargo GmbH
Geschäftsführer Kai Telsnig
Dörnbergstraße 27-29
34233 Fuldata, Deutschland

Verantwortliche Person oder Stelle:
Kai Telsnig

Dörnbergstraße 27-29
34233 Fuldata, Deutschland
Tel.: +49 561-981 86 - 0
info@montargo.de

www.montargo.de

WICHTIGE SICHERHEITSHINWEISE:**ACHTUNG:****ACHTUNG**

ERSTICKUNGSGEFAHR - KLEINTEILE

NICHT FÜR KINDER UNTER 3 JAHREN GEEIGNET

- **NICHT** auf das Gerät klettern, treten oder darauf stehen.
- Verwenden Sie das Gerät **NICHT** für einen anderen als den vorgesehenen Verwendungszweck.
- Überschreiten Sie **NICHT** das maximale Gewicht für die Arbeitsplatte von 70 kg.
- Stellen Sie das Gerät auf eine ebene Fläche. Wenn es auf einer schrägen Fläche gelagert oder bewegt wird, kann es instabil werden und Verletzungen und/oder Schäden am Gerät verursachen.
- Bringen Sie immer Beinstabilisatoren an, wenn das Gerät am gewünschten Platz steht.
- Um Schäden am Gewinde zu vermeiden, verwenden Sie kein Elektrowerkzeug und ziehen Sie die Schrauben nicht zu fest an.
- Benutzen oder lagern Sie dieses Gerät nicht in Bereichen mit hohem Salzgehalt (Meeresumgebung) oder in Bereichen mit ätzenden Dämpfen oder Flüssigkeiten (wie z. B. Swimmingpools), da diese Chemikalien zu einer Verschlechterung des Gerätematerials führen können (und die Garantie erlischt). Achten Sie darauf, dass das Modul so platziert wird, dass es stets vor Witterungseinflüssen geschützt ist.
- Wir empfehlen Ihnen, das Modul regelmäßig zu warten und in gutem Zustand zu halten. Dies können Sie erreichen, indem Sie die Pflegehinweise in diesem Heft befolgen.
- Zum Anheben und Drehen des Geräts beim Zusammenbau sind zwei Personen notwendig.
- Versuchen Sie nicht, das Gerät allein zu montieren.
- Halten Sie alle Bauteile und Kleinteile von Kindern fern.
- Sichern Sie beim Transport des Geräts alle darauf abgestellten Gegenstände, um Schäden oder Verletzungen zu vermeiden.

TECHNISCHE DATEN:

EKMSINK / EKMSINKBP	BREITE	TIEFE	HÖHE	GEWICHT	MAX. GEWICHT DER
	mm	mm	mm	kg	ARBEITSPLATTE
	680	620	920	29	70

REINIGUNG:

Oberflächen können mit einem milden Haushaltsreiniger und einem sauberen Tuch gereinigt werden (keine Scheuermittel oder scharfen Reinigungsmittel verwenden). **Es ist ratsam, Reinigungsmittel zunächst an unauffälligen Stellen des Geräts zu testen. NIEMALS** Farbverdünner oder ähnliche Lösungsmittel zur Reinigung verwenden und **NIEMALS** kaltes Wasser über heiße Oberflächen gießen. Anschließend die Oberfläche trocknen. Verwenden Sie **KEINE** Hochdruck- oder Dampfreiniger, da dies zu Schäden an der Oberfläche des Moduls führt, welche sich lösen und abheben kann.

LAGERUNG:

Wenn das Gerät nicht in Gebrauch ist, **MUSS** es abgedeckt und vor Witterungseinflüssen geschützt werden (vorzugsweise mit einer dafür vorgesehenen Abdeckung).

VERPACKUNG:

- Entfernen Sie alle äußeren Verpackungen und nehmen Sie das Gerät vor dem Gebrauch aus der Verpackung.
- Alle inneren Kartons und Verpackungen im Inneren des Geräts entfernen.
- Gemäß der örtlichen Bestimmungen recyceln.

WICHTIGE SICHERHEITSHINWEISE (WASSER):

Dieses Modul mit Waschbecken und Wasserhahn ist für die Installation durch einen zugelassenen Installateur vorgesehen. Die folgenden Teile sind NICHT im Lieferumfang des Moduls enthalten:

1. Wasserfestes Silikon zur Abdichtung der Spüle auf der Arbeitsplatte.
2. Wasserleitungen für den Wasserhahn (der Wasserhahn endet in 2 kurzen flexiblen Schläuchen).
3. Abwasserleitung von der Spüle (Spüle wird nur mit Abwasseranschluss geliefert).

Die Installation muss den örtlichen Vorschriften entsprechen.

Bitte beachten Sie auch die Installationsanleitung, die mit der Mischbatterie und der Spüle geliefert wird.

TEILELISTE:

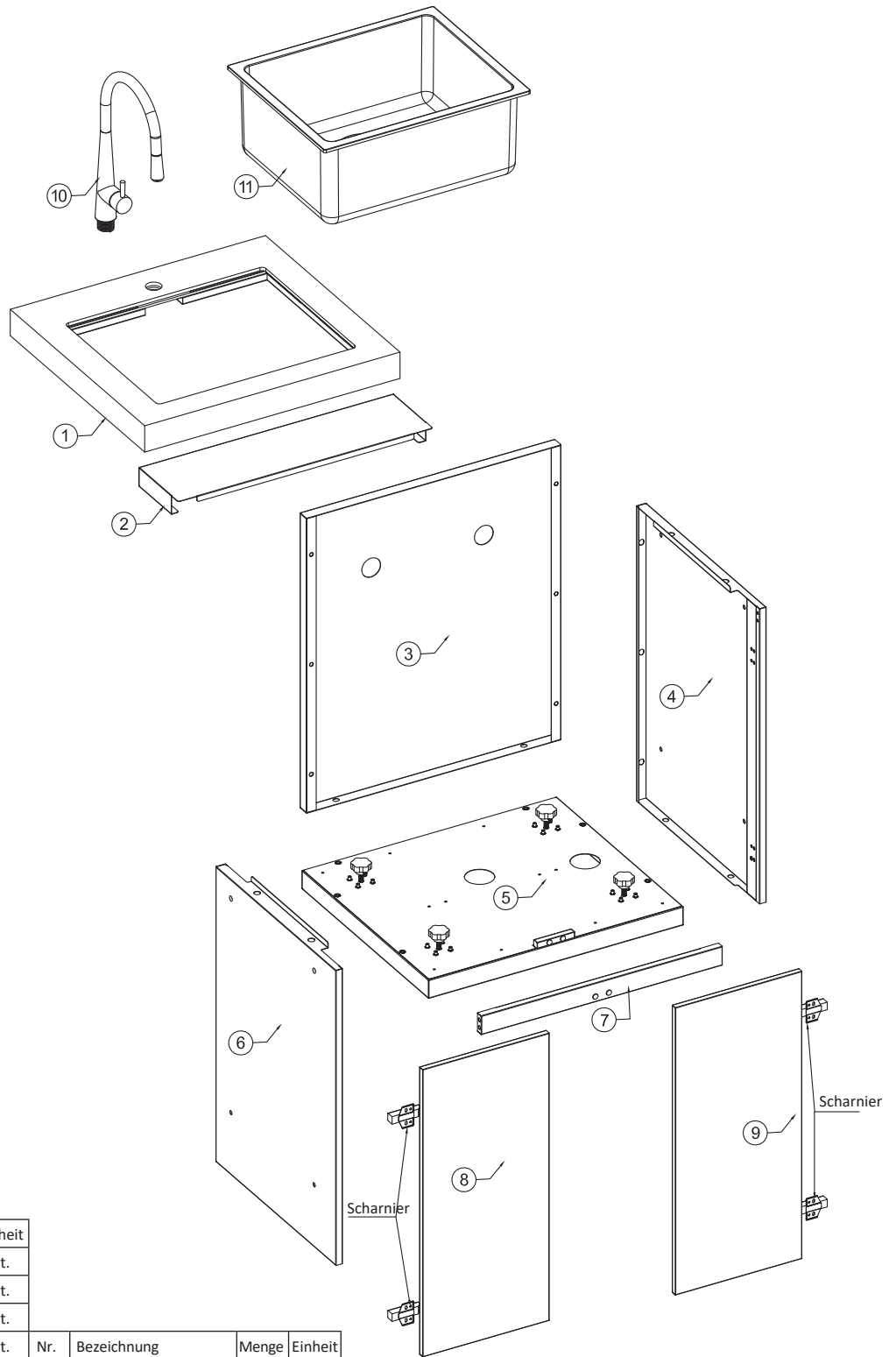

Benötigtes Werkzeug:

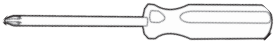

Kreuzschraubendreher

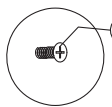
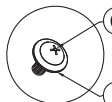
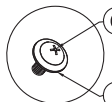
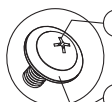
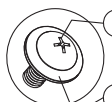
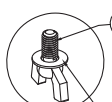
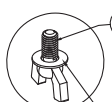
-  D Flachkopfschraube M4*12 16 St.
-  C Schraube M4*12 4 St.
-  E Scheibe Ø12 4 St.
-  B Schraube M6*16 12 St.
-  F Scheibe Ø18-Ø6.5 12 St.
-  A Schraube M8*16 4 St.
-  G Scheibe Ø18-Ø8.5 4 St.

Nr.	Bezeichnung	Menge	Einheit	Nr.	Bezeichnung	Menge	Einheit
1	Arbeitsplatte	1	St.				
2	Hintere Verkleidung	1	St.				
3	Rückwand	1	St.				
4	Rechte Seitenwand	1	St.	A	Schraube M8*16	4	St.
5	Bodenplatte	1	St.	B	Schraube M6*16	12	St.
6	Linke Seitenwand	1	St.	C	Schraube M4*12	4	St.
7	Querträger	1	St.	D	Flachschraube M4*12	16	St.
8	Linke Tür	1	St.	E	Scheibe Ø12	4	St.
9	Rechte Tür	1	St.	F	Scheibe Ø18 - Ø6.5	12	St.
10	Armatur	1	St.	G	Scheibe Ø18 - Ø8.5	4	St.
11	Spülbecken	1	St.				

Bitte wenden Sie sich an Ihren Fachhändler, wenn Sie Fragen zu Ersatzteilen haben.

MONTAGEANLEITUNG DES MODULS:

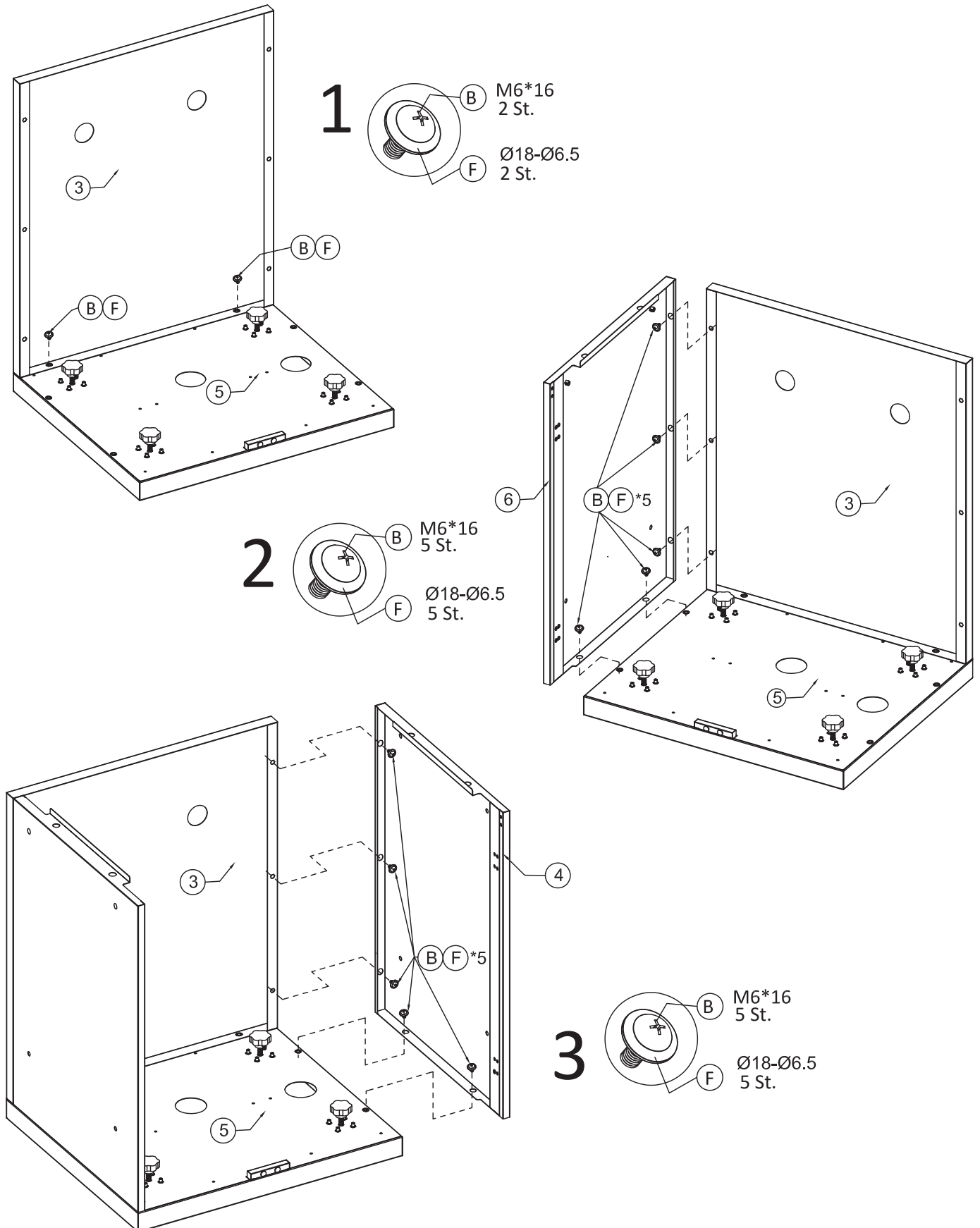

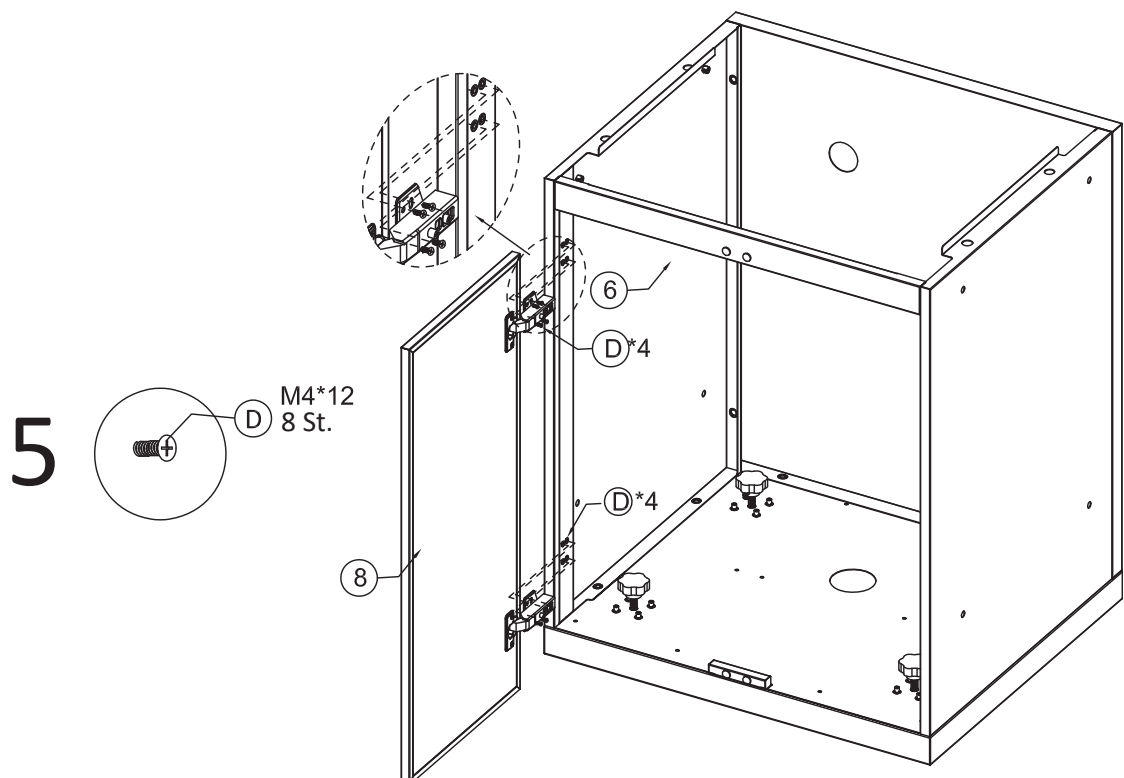
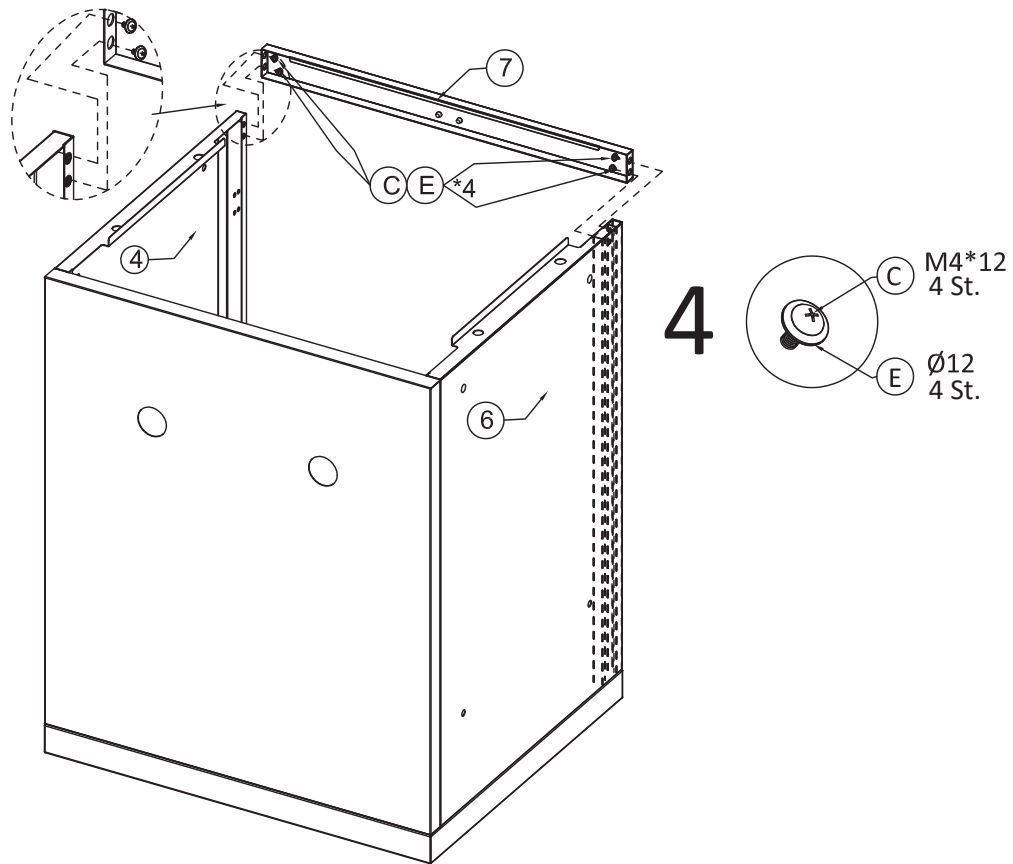

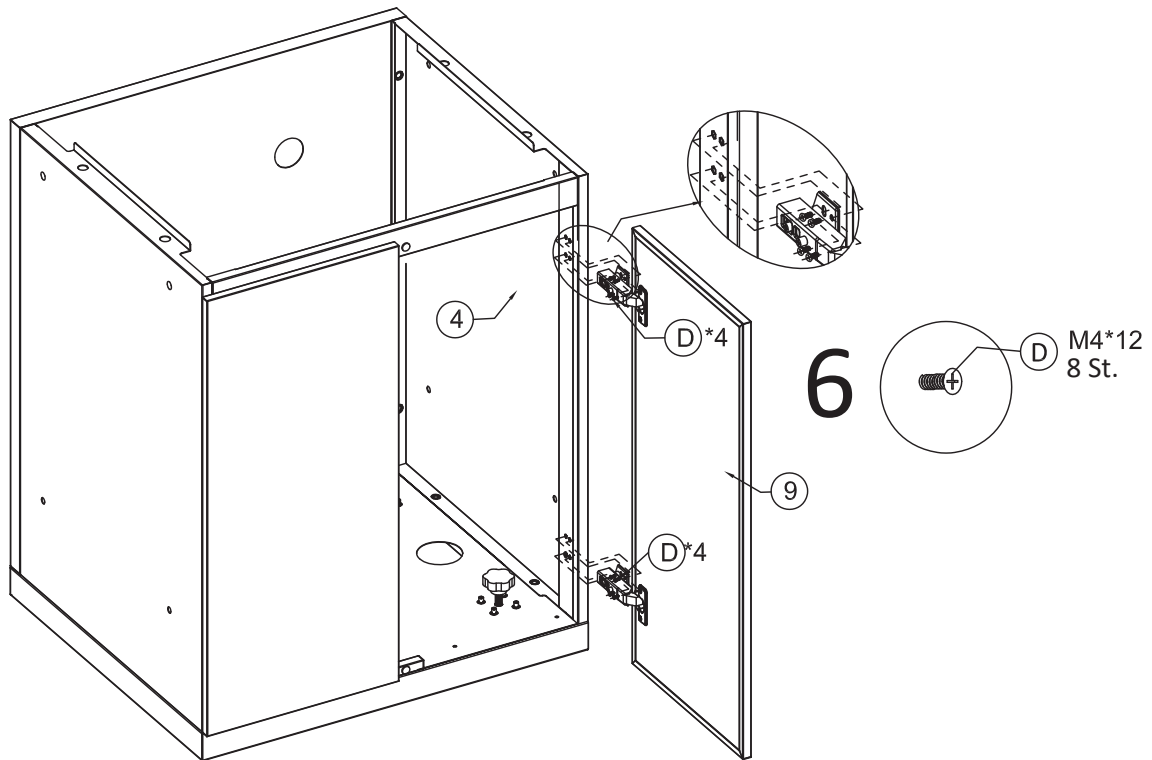

Mit dieser Schraube wird
der Abstand von links
nach rechts eingestellt

Mit dieser Schraube wird
der Abstand von vorne
nach hinten eingestellt

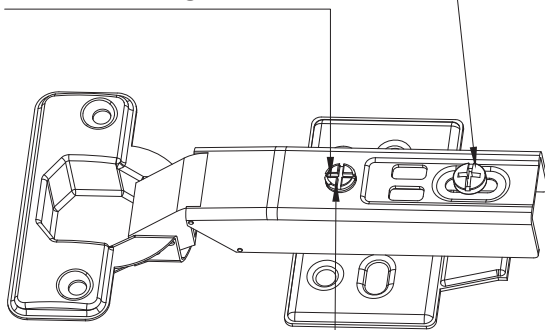

Wenn zwei Scharniere kombiniert werden,
kann die Höhe des Produkts durch Verstellen
einer Schraube angepasst werden.

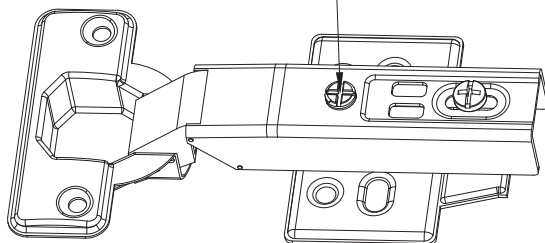

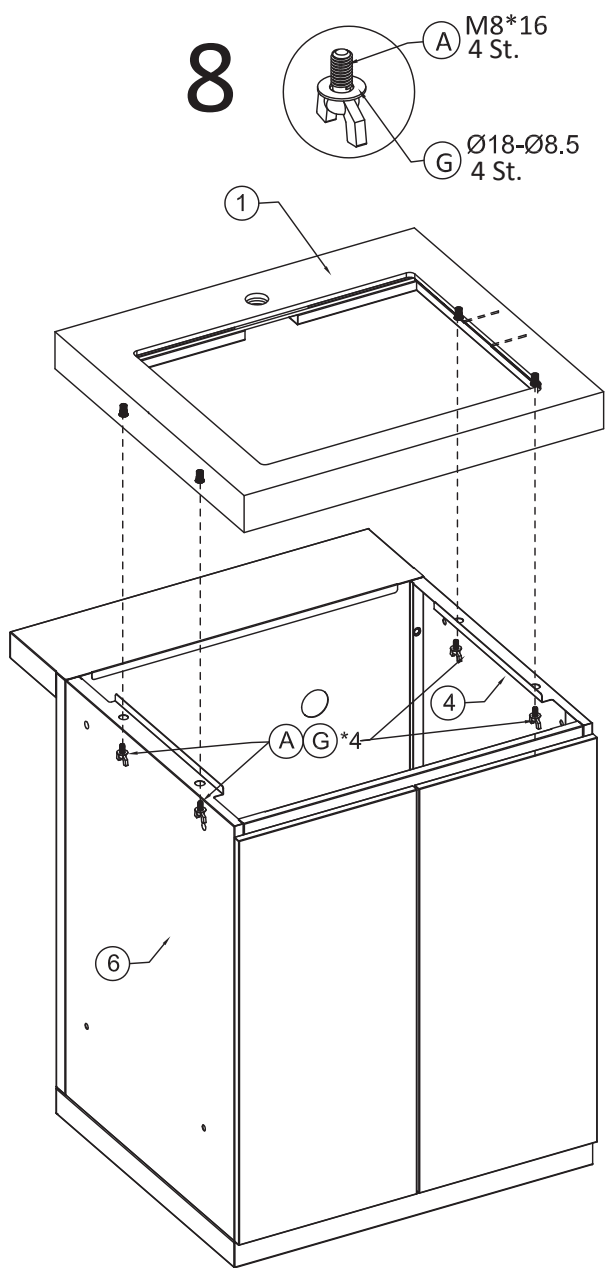

7

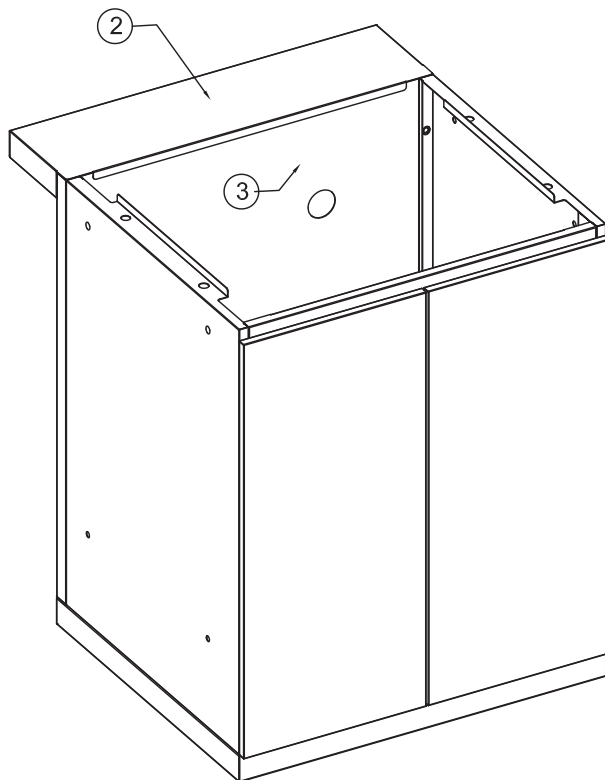

9

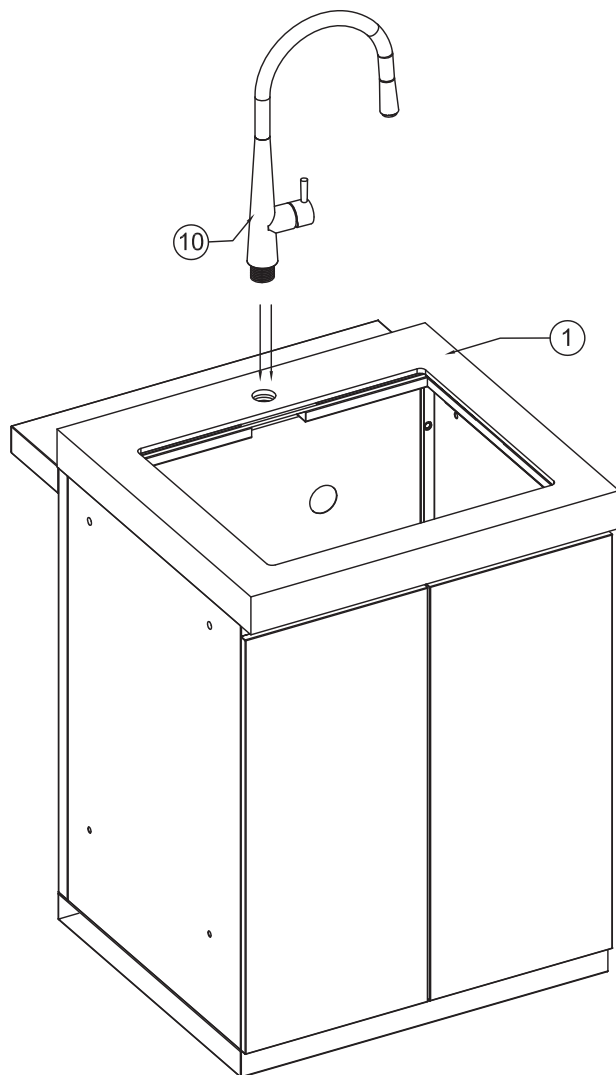

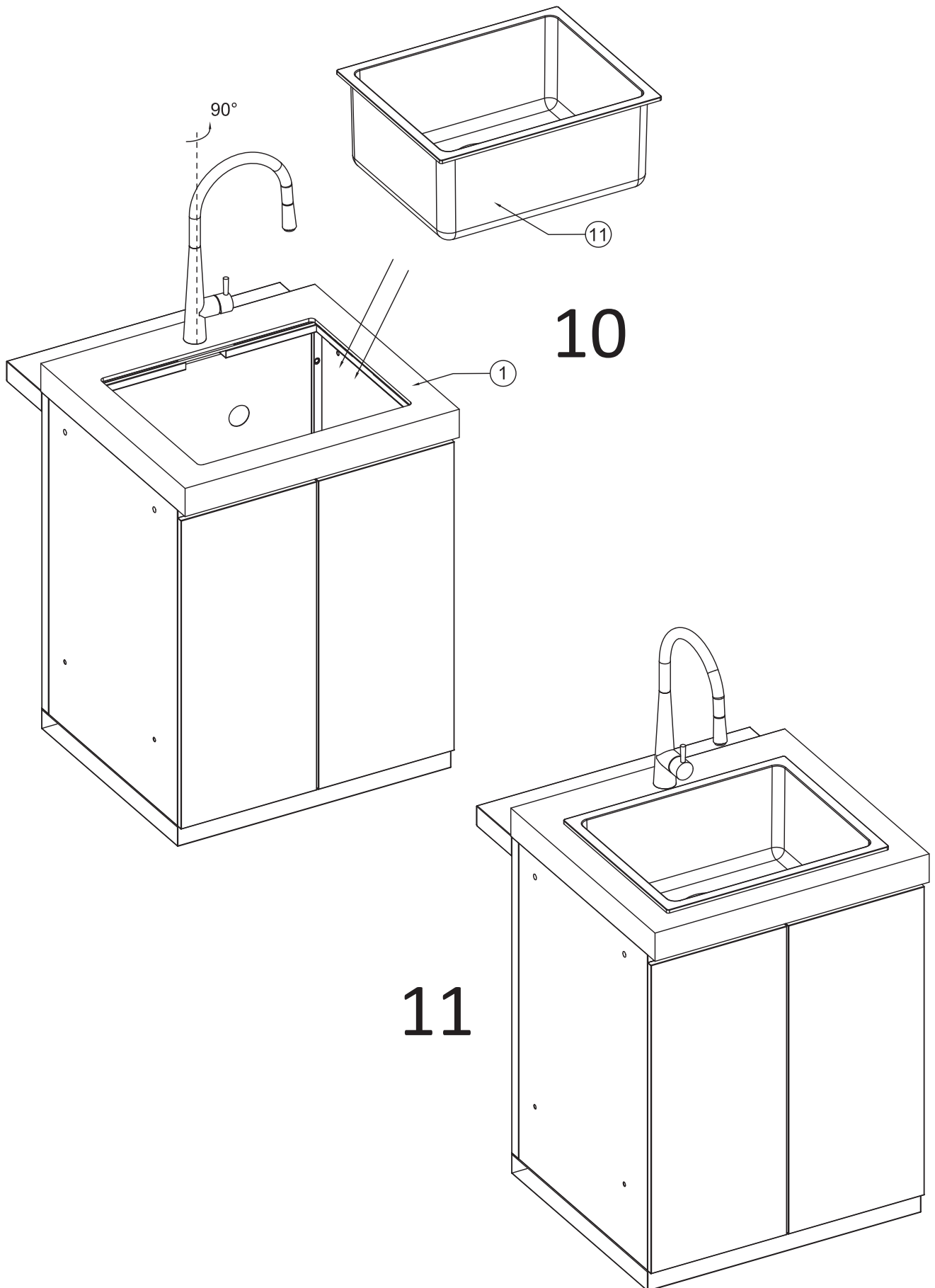

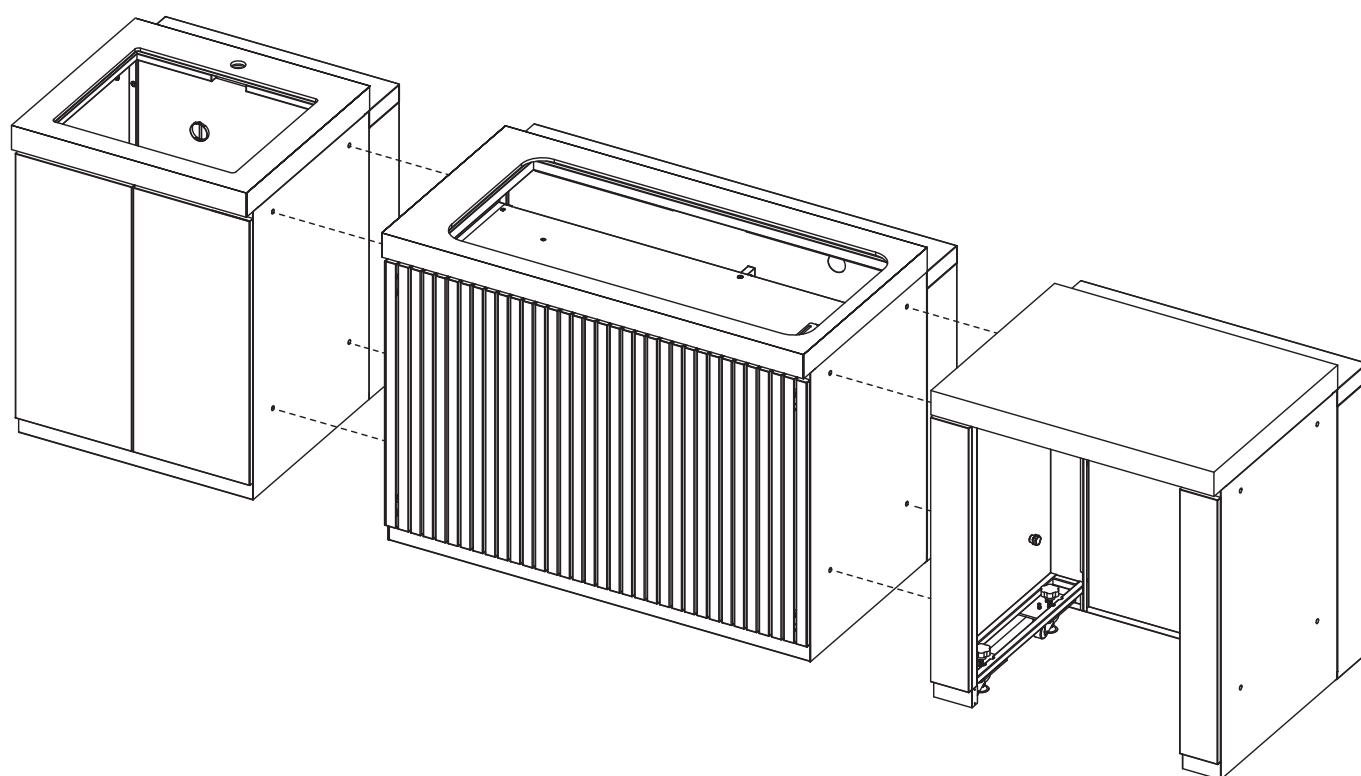
ANLEITUNG ZUM VERBINDEN VON MODULEN:

1

Spülbeckenmodul

BBQ Modul

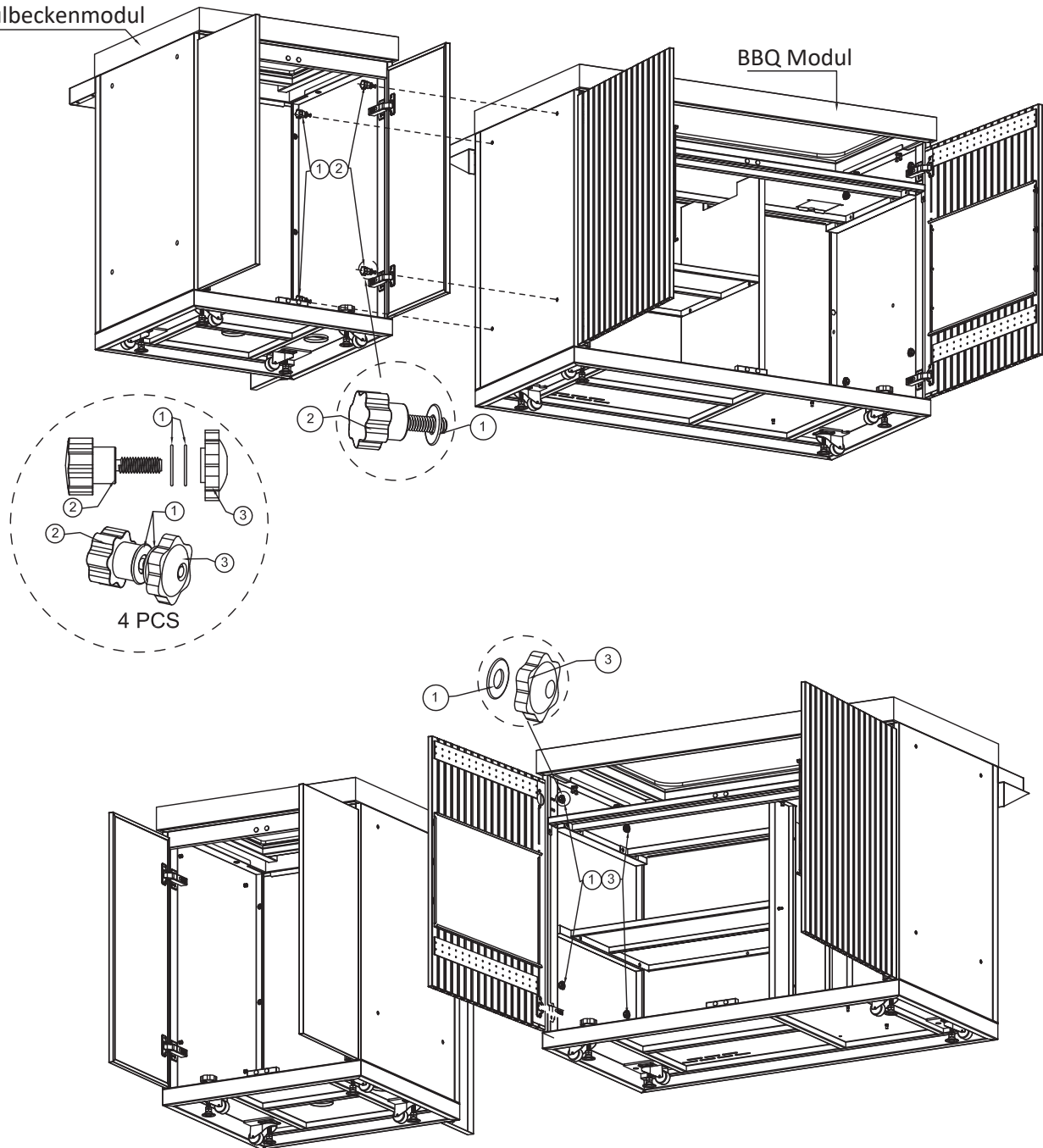

1	Ø18-Ø6.5	8	St.
2	M6*20	4	St.
3	M6	4	St.

2

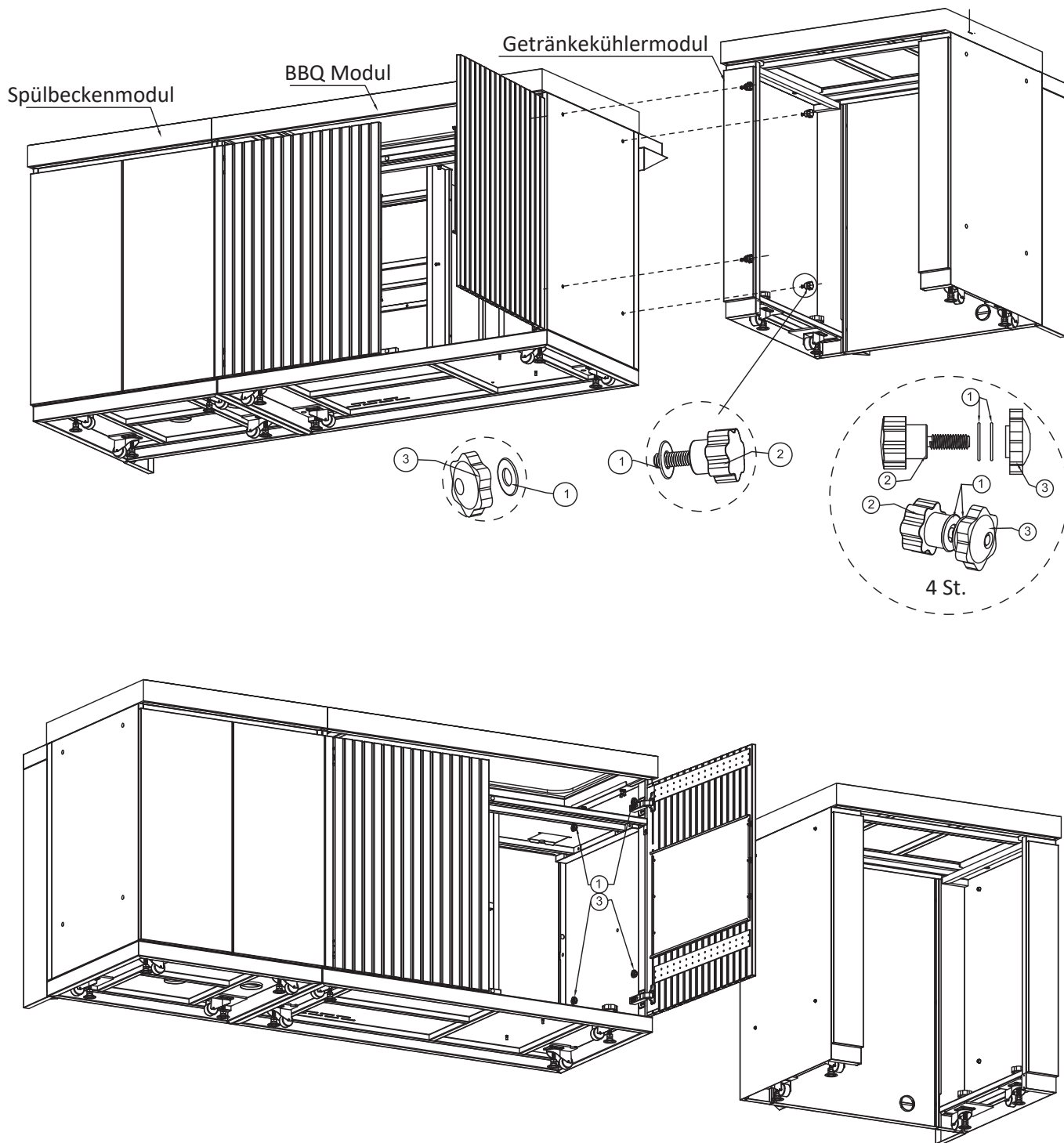

1	Ø18-Ø6.5	8	St.
2	M6*20	4	St.
3	M6	4	St.

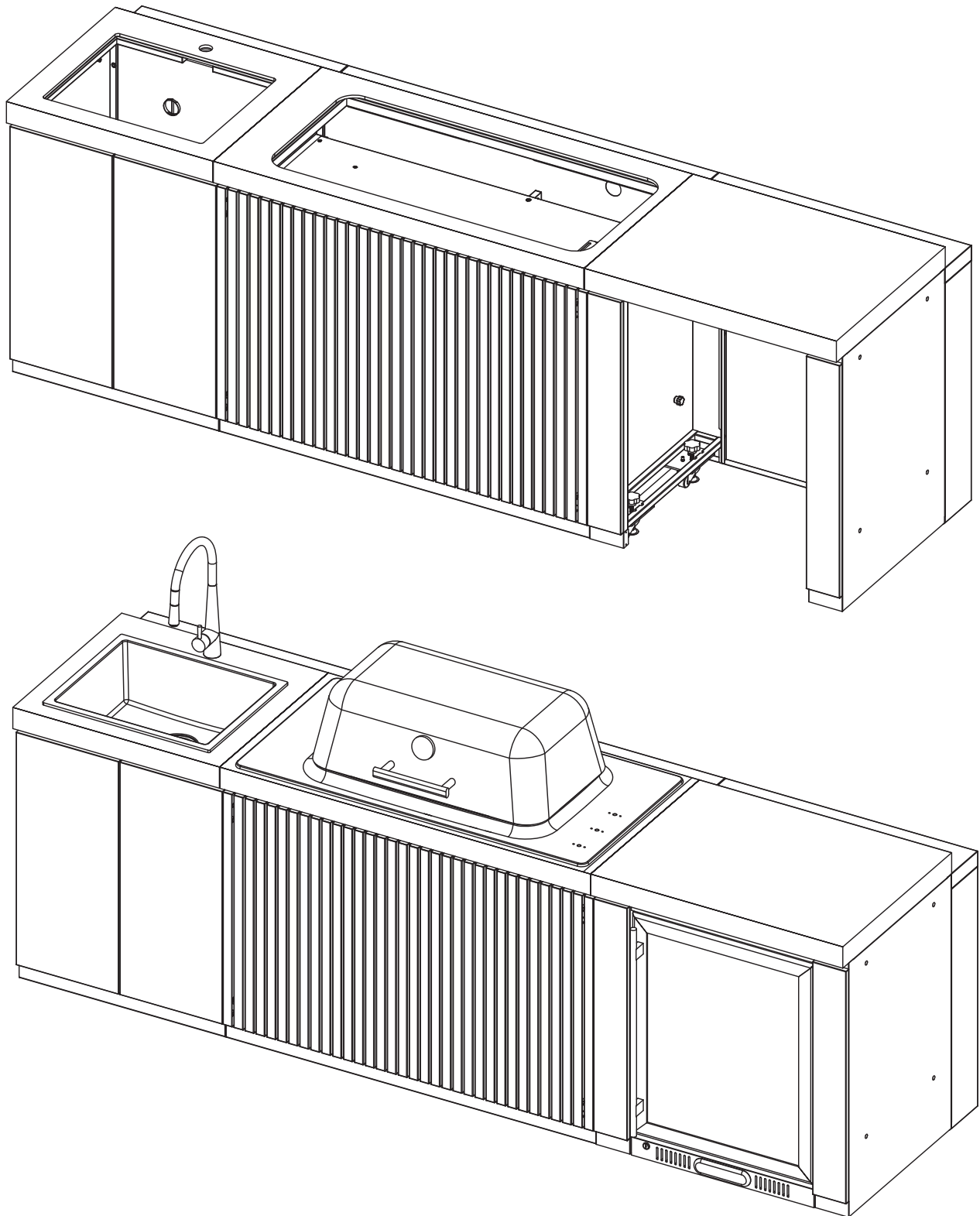

EVERDURE

Es ist wichtig, dass Sie diese Anleitung, den Kaufbeleg sowie andere wichtige Dokumente zu diesem Produkt für spätere Zwecke aufbewahren. Aufgrund der ständigen Produktentwicklung behält sich Everdure das Recht vor, Spezifikationen oder Ausführungen ohne vorherige Ankündigung zu ändern.

Entsorgen Sie die Verpackung verantwortungsbewusst - recyceln Sie sie dort, wo es entsprechende Möglichkeiten gibt.

Hersteller:
Shriro Australia Pty Ltd
Level 7, 67 Albert Avenue
Chatswood, NSW 2067 Australia

Verantwortliche Stelle D/A/CH:
montargo GmbH
Dörnbergstraße 27-29
34233 Fulda, Deutschland