

# Jøtul F 480

Jøtul F 480  
Manual Version P04

DE/CH	- Montageanleitung für Deutschland und die Schweiz	4
AT	- Montageanleitung für Österreich	20
CH	- Manuel d'installation pour la Suisse	35
CH	- Manuale di installazione per la Svizzera	51



Jøtul F 481



Jøtul F 483



Das im Lieferumfang des Produkts enthaltene Begleitmaterial ist über die gesamte Nutzungsdauer aufzubewahren. Les manuels fournis avec le produit doivent être conservés pendant toute la durée de vie du produit. I manuali inclusi con il prodotto vanno conservati per l'intera durata di vita del prodotto.



Requirements / Exigences / Requisitos / Requisiti / Vereisten / Forderungen	
Supplier / Fabricante / Fornitore / Vereisten / Lieferant:	Jøtul AS
Product models Produits concernés Modelos Modelli Product modellen Varianten der Feuerstelle	<b>Jøtul F 480 Series:</b> Jøtul F 481 Jøtul F 483
Energy efficiency class / Classe énergétique / Clase de eficiencia energética / Classe energetica / Energie efficiëncy klasse / Energieeffizienz-Klasse	A
Direct heat output / Puissance réelle de sortie / Potencia calorífica emitida / Emissione di calore diretta / Directe warmte afgifte / Nennwärmeleistung	6,3 kW
Energy efficiency index / Index de rendement énergétique/ Índice de eficiencia energetica / Indice di efficienza energetica / Energie efficiëncy index / Energieeffizienz-Index	99,8
Efficiency at nominal heat output / Rendement à puissance nominale / Eficiencia al rendimiento nominal / Efficienza alla potenza nominale / Efficiency bij nominale warmte afgifte / Wirkungsgrad bei Nennheizleistung	75 %
<ul style="list-style-type: none"> <li>Any specific precautions that shall be taken when the local space heater is assembled installed or maintained.</li> <li>Toutes les précautions spécifiques doivent être prises lors de l'assemblage, l'installation ou l'entretien de l'appareil.</li> <li>Cualquier precaución específica que deba tenerse en cuenta durante el montaje, instalación o mantenimiento del equipo de calefacción</li> <li>Precauzioni specifiche da prendere quando il riscaldatore viene assemblato, installato o mantenuto in uno spazio.</li> <li>Eventuele specifieke voorzorgsmaatregelen die worden genomen wanneer de plaatselijke ruimteverwarming wordt gemonteerd, geïnstalleerd of onderhouden.</li> <li>Besondere Maßnahmen bei Montierung, Installation und Wartung.</li> </ul>	<ul style="list-style-type: none"> <li>Fire safety precautions such as safety distances when installing, national standards, local codes and regulations. See the Instructions manual.</li> <li>Les précautions d'incendie telles que les distances de sécurité lors de l'installation, le suivi des normes, les codes locaux et les réglementations nationales. Veuillez lire le manuel d'installation.</li> <li>Precauciones frente a incendios como distancia de seguridad en la instalación, estándares nacionales, códigos locales y reglamentos. Lea el manual de instalación.</li> <li>Precauzioni per la sicurezza antincendio come le distanze di sicurezza durante l'installazione, le normative nazionali e locali. Leggere il manual.</li> <li>Brandveiligheidsmaatregelen, zoals veiligheidsafstanden bij installatie, nationale normen, lokale codes en voorschriften. Lees de installatiehandleiding.</li> <li>Für brenntechnische Verhältnisse, wie z.B. Aufstellbedingungen und nationale Forderungen. Siehe die Montage- und Bedienungsanleitung.</li> </ul>



## Datenblatt

Forderungen	
Lieferant:	Jøtul AS
Varianten der Feuerstelle	<b>Jøtul F 480 AT Serien:</b> Jøtul F 481 AT Jøtul F 483 AT
Energieeffizienz-Klasse	A+
Nennwärmeleistung	6,6 kW
Energieeffizienz-Index	107,0
Wirkungsgrad bei Nennheizleistung	80 %
<ul style="list-style-type: none"> <li>Besondere Maßnahmen bei Montierung, Installation und Wartung.</li> </ul>	<ul style="list-style-type: none"> <li>Für brenntechnische Verhältnisse, wie z.B. Aufstellbedingungen und nationale Forderungen. Siehe die Montage- und Bedienungsanleitung.</li> </ul>

## Inhalt

1.0 Technische Daten.....	4
2.0 Behördliche Auflagen .....	4
3.0 Sicherheit .....	5
4.0 Installation .....	7
5.0 Tägliche Nutzung .....	13
6.0 Pflege .....	14
7.0 Wartung.....	15
8.0 Betriebsstörungen - Fehlersuche .....	18
9.0 Zusatzausstattung.....	18
10.0 Recycling.....	19
11.0 Garantiebedingungen.....	19

Registrieren Sie Ihren Kamin bei [jotul.com](http://jotul.com) für eine 25-jährige Garantie.

## 1.0 Technische Daten

Material:	Gusseisen
Oberfläche:	Schwarz lackiert
Brennstofftyp:	Holz
Max. Scheitlänge:	30 cm
Rauchabzug:	Oben und an der Rückseite
Rauchgasrohrmaße:	Ø 150 mm
Außenluftanschluss:	Aluflex - Ø 80 mm
Produktgewicht:	
Brennkammer:	119 kg
Sockel, Gusseisen	46 kg
Säule, Gusseisen	34 kg
Seiten, Gusseisen	33 kg
Zusatzausstattung	Bodenplatten, AußenluftanschlussØ80mm, Dreh-Set für Jøtul F 483, Fußbodenplatte.
Produktabmessungen, Abstände:	Siehe <b>Abb. 1</b>

### Technische Daten gemäß EN 13240:

Nennheizleistung:	6,0kW
Rauchgasmassestrom:	6,0 g/s
Empfohlener Schornsteinzug:	12 Pa
Wirkungsgrad:	75% bei 6kW
CO-Emissionen (13% O <sub>2</sub> ):	0,08%
Rauchgastemperatur:	315°C
Durchschnittliche Rauchgas- temperatur am Rauchabzug:	360°C
Staub:	<20 mg/m <sup>3</sup> n bei 13% O <sub>2</sub>
Brenndauer:	2,2 kg/h
Betriebstyp:	Periodisch.

*Als periodische Verbrennung wird hier der normale Gebrauch eines Kamins bezeichnet. Legen Sie also mehr Brennstoff nach, wenn nur noch Glut übrig ist.*

## 2.0 Behördliche Auflagen

- Die Kamininstallation muss gemäß den geltenden nationalen Gesetzen und Regelungen erfolgen. Bei der Produktinstallation müssen alle lokalen und nationalen Bestimmungen sowie europäische Richtlinien eingehalten werden.
- Die Installation darf erst nach Abnahme und Freigabe durch eine autorisierte Instanz in Betrieb genommen werden.
- Wenden Sie sich vor der Installation eines neuen Kamins an die örtliche Baubehörde.

Auf allen Produkten ist ein Schild mit der Seriennummer und dem Baujahr angebracht. Schreiben Sie diese Nummer an die in den Aufstellungsanweisungen angegebene Stelle.

Nennen Sie immer diese Seriennummer, wenn Sie sich an den Händler oder an Jøtul wenden.

Product: Jøtul Room heater fired by solid fuel				<b>CE</b>
Standards Minimum distance to adjacent combustible materials: Minimum distance to adjacent non-combustible materials: Emission of CO in combustion products: Flue gas temperature Nominal heat output Efficiency Operational range Fuel type Operational type The appliance can be used in a shared flue.				
Country	Classification	Certificate/standard	Approved by	
Norway	Klasse II			
Sweden	gr.	gr	SP-Sveriges Prövnings- och Forskningsinstitut AB	
EUR	Intermittent	EN	EN 13240 National Testing and Research Institute	
Follow user's instructions. Use only recommended fuels. Montage- und Bedienungsanleitung beachten. Verwenden Sie nur empfohlenen Brennstoffen. Respecter les consignes d'utilisation. Utilisez uniquement les combustibles recommandés.				
Serial no: Y-xxxx Year: 200x				
Manufacturer: Jøtul AS POB 1441 N-1602 Fredrikstad Norway				221546

Serial no.

## 3.0 Sicherheit

**Hinweis:** Um maximale Leistung und Sicherheit zu gewährleisten, empfiehlt Jøtul, seine Kamine von ausgebildetem Fachpersonal installieren zu lassen. (Eine vollständige Händlerliste finden Sie unter [www.jotul.com](http://www.jotul.com)).

Jegliche Veränderungen am Produkt, die durch einen Händler, Installateur oder Kunden vorgenommen werden, können dazu führen, dass das Produkt oder seine Sicherheitsfunktionen nicht wie vorgesehen arbeiten. Dasselbe gilt für die Installation von Zubehör oder Zusatzausstattung, die nicht von Jøtul geliefert wird. Dies kann ebenfalls gelten, wenn wichtige Komponenten für Funktionsweise und Sicherheit demontiert oder entfernt wurden.

In allen genannten Fällen haftet der Hersteller nicht für das Produkt und sämtliche Garantieransprüche erlöschen.

## 3.1 Brandschutzmaßnahmen

Jede Nutzung des Kamins stellt eine potenzielle Gefahrensituation dar. Daher müssen die folgenden Vorgaben befolgt werden:

- Die minimalen Sicherheitsabstände für die Kaminnutzung werden auf **Abb. 1** angegeben.
- Stellen Sie sicher, dass sich Möbel und andere brennbare Materialien nicht zu dicht am Kamin befinden. Brennbare Materialien müssen **mindestens 1 m** vom Kamin entfernt sein.
- Lassen Sie das Feuer vollständig herunterbrennen. Löschen Sie niemals Flammen mit Wasser.
- Ein entzündeter Kamin ist heiß und kann bei Berührung Verletzungen hervorrufen.
- Entfernen Sie nur dann Asche, wenn der Kamin abgekühlt ist. Asche kann heiße Glut enthalten und sollte daher in einen nicht brennbaren Behälter gefüllt werden.
- Asche ist im Außenbereich aufzubewahren oder an einem Ort zu entleeren, an dem keine potenzielle Feuergefahr besteht.

## Im Falle eines Feuers im Schornstein

- Schließen Sie alle Be- und Entlüftungsöffnungen.
- Halten Sie die Brennkammertür geschlossen.
- Überprüfen Sie Dachboden und Keller auf Rauch.
- Rufen Sie die Feuerwehr.
- Vor dem erneuten Betrieb nach einem Feuer muss der Schornsteinfeger Kamin und Schornstein überprüfen, um deren vollständige Funktionstüchtigkeit sicherzustellen.

## 3.2 Boden

### Fundament

Stellen Sie sicher, dass das Fundament für einen Kamin ausgelegt ist. Das Gewicht geht aus Abschnitt **1.0 Technische Daten** hervor.

Es wird empfohlen, schwimmend verlegte Böden, die nicht mit dem Fundament verbunden sind, unter der Installation zu entfernen.

### Anforderungen für den Schutz von Holzfußböden unter dem Kamin

Das Produkt besitzt einen integrierten Fußbodenschutz und kann daher direkt auf Holzfußböden aufgestellt werden.

Es empfiehlt sich, dass brennbare Bodenbeläge – z. B. Linoleum, Teppiche usw. – unter der Brandschutzplatte entfernt werden.

### Anforderungen für den Schutz von brennbaren Böden vor dem Kamin

Die Frontplatte muss den geltenden nationalen Gesetzen und Regelungen entsprechen.

Bei der örtlichen Baubehörde erhalten Sie Informationen zu Einschränkungen und Auflagen bei der Installation.

## 3.3 Wände

Abstand zu Wänden aus brennbaren Materialien gehen aus **Abb. 1** hervor.

Der Kamin kann mit einem nicht isolierten Rauchgasrohr eingesetzt werden, wenn die Abstände zwischen Kamin und Wänden aus brennbaren Materialien den Vorgaben auf **Abb. 1** entsprechen.

Stellen Sie sicher, dass sich Möbel und andere brennbare Materialien nicht zu dicht am Kamin befinden. Brennbare Materialien müssen **mindestens 1 m** vom Kamin entfernt sein.

**Hinweis:** Dies ist besonders beim Einsatz mit Drehsäule zu beachten!

Abb. 1

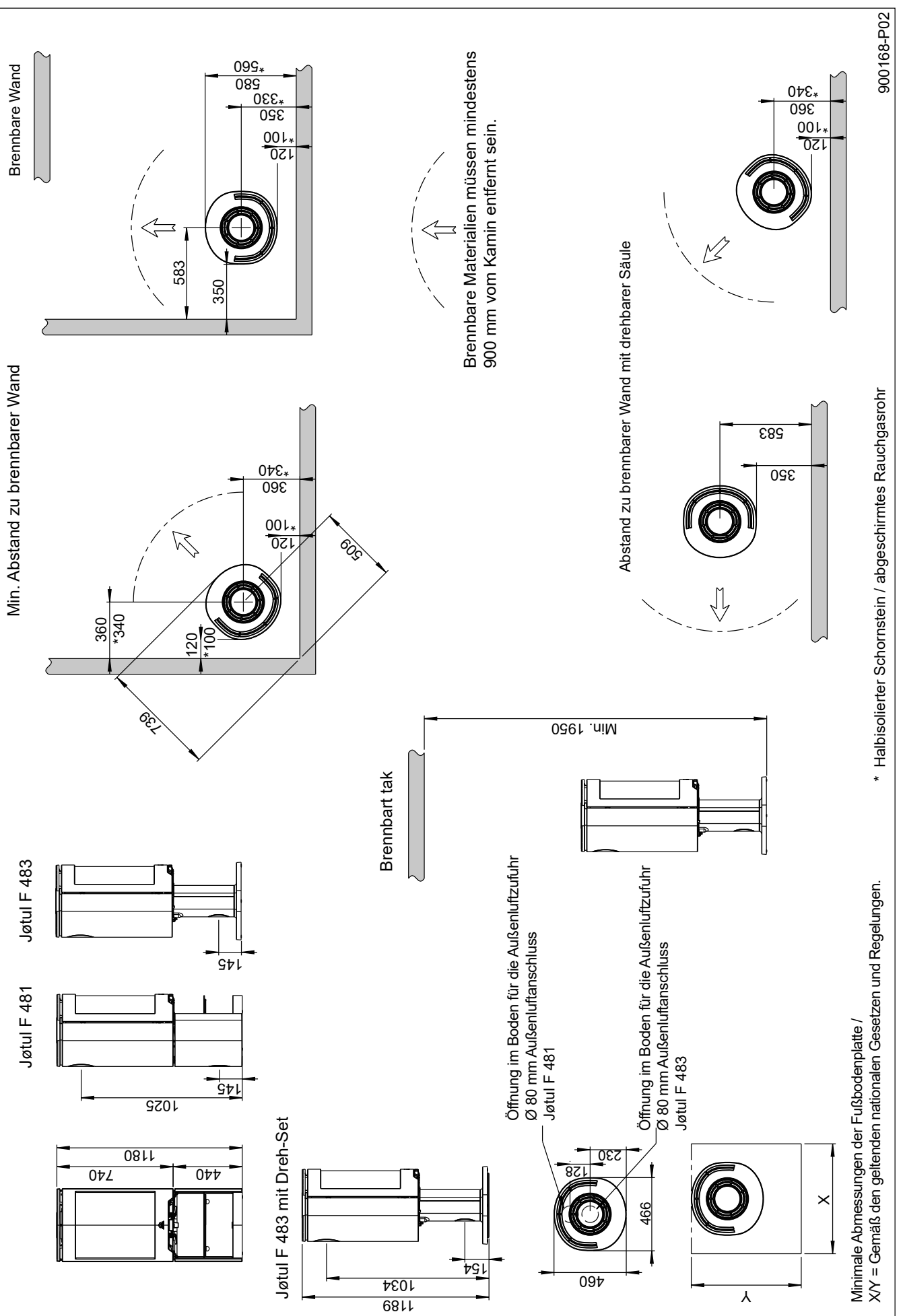

## Luftzirkulation

Die Verbrennungsluftmenge für Jøtul-Produkte beträgt ca. 20-40 m<sup>3</sup>/h.

Der Außenluftanschluss kann wie folgt direkt mit Jøtul F 480 Series verbunden werden:

- Über Sockel/Säule oder
- über einen flexiblen Schlauch von außen bzw. vom Kamin (nur, wenn der Schornstein über einen eigenen Außenluftkanal verfügt), der zum Außenluftanschluss des Produkts führt.

Abb. 2A, durch eine Außenwand



Abb. 2B, durch Fußboden und Bodenplatte



Abb. 2C, durch Fußboden und Fundament

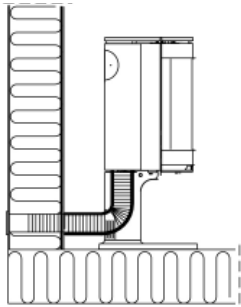

Abb. 2D, indirekt durch eine Außenwand

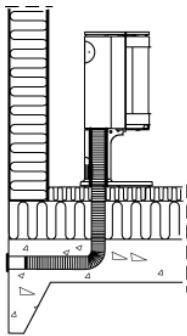

## 4.0 Installation

**Hinweis:** Vergewissern Sie sich vor Beginn der Installation, dass der Kamin unversehrt ist.

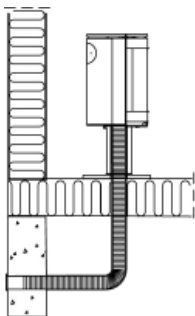
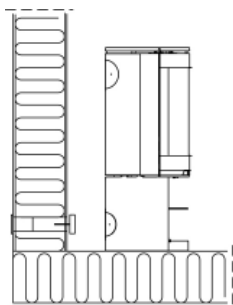
**Hinweis:** Das Produkt ist schwer! Bei Positionierung und Installation benötigen Sie Hilfe. Stellen Sie sicher, dass das Produkt nicht umkippt.

**Hinweis:** Stellen Sie nichts auf die Deckplatte des Kaminofens. Andernfalls können bleibende Schäden an Lack-/Emailleroberflächen entstehen.

**Hinweis:** Lesen Sie die Montage- und Bedienungsanleitung aufmerksam durch, bevor Sie den Kamin installieren!

### 4.1 Vor der Installation

Die Standardausführung des Produkts wird in drei oder mehr Paketen geliefert: Ein Paket enthält den Kamin. Die anderen Pakete enthalten Sockel oder Säule und Seitenverkleidungen.

Für die Installation des Produkts benötigen Sie folgende Werkzeuge: Wasserwaage, Ratsche mit 10- und 13-mm-Einsätzen, Torx T 20 sowie Inbusschlüssel mit 5-mm-Einsätzen.

Abb. 3

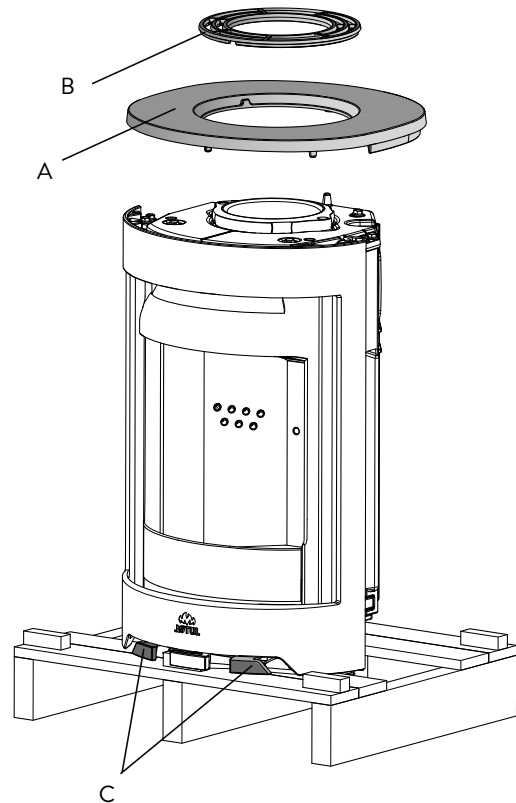

1. Entfernen Sie die Verpackung (Karton und Holzrahmen). Breiten Sie den Karton auf dem Boden hinter dem Kamin aus. Der weiße Schaumstoff in der Oberseite muss unbedingt entfernt werden!
2. Entfernen Sie die zwei Transportschrauben die die Brennkammer auf der Transportpalette befestigen.
3. Lassen Sie den Kaminofen auf der Transportpalette stehen.
4. Nehmen Sie die Deckplatte (A) mit dem oberen Rost (B) ab.
5. Entfernen Sie Handschuhe und Behälter aus dem Aschenkasten. Platzieren Sie den Behälter ganz hinten auf dem oberen Rost, wenn das Rauchgasrohr an der Rückseite angebracht ist.
6. Kontrollieren Sie, ob sich die Bedienungsgriffe (C) ungehindert bewegen.

## 4.2 Installation

### Außenluftanschluss

#### Für Sockel

##### Außenluftanschluss durch den Fußboden

1. **Hinweis:** Wenn Sie den flexiblen Schlauch durch eine Öffnung im Boden anschließen, stellen Sie **keine** Öffnungen in den hinteren abnehmbaren Abdeckplatten her (**Abb. 5 A**).

##### Durch den hinteren Abzug im Unterteil

Abb. 4

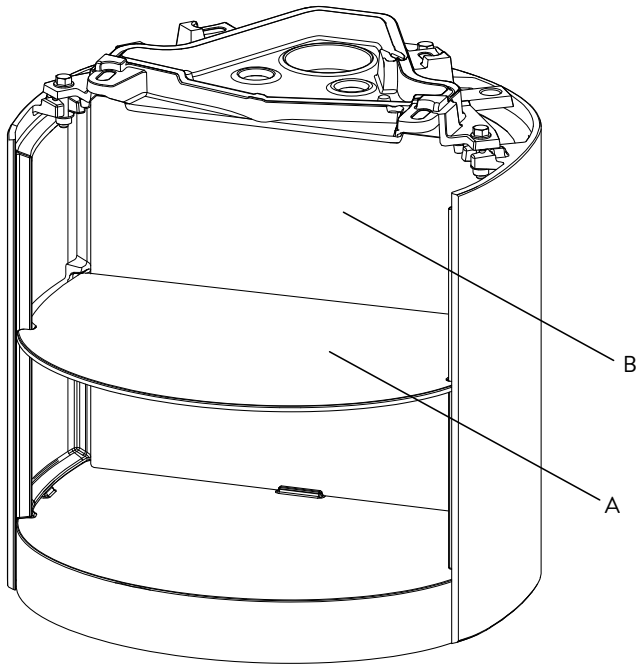

2. Wenn Sie einen hinteren Abzug im Unterteil wollen, entfernen Sie zuerst das Regal (**A**) und die innere Platte (**B**).

Abb. 5

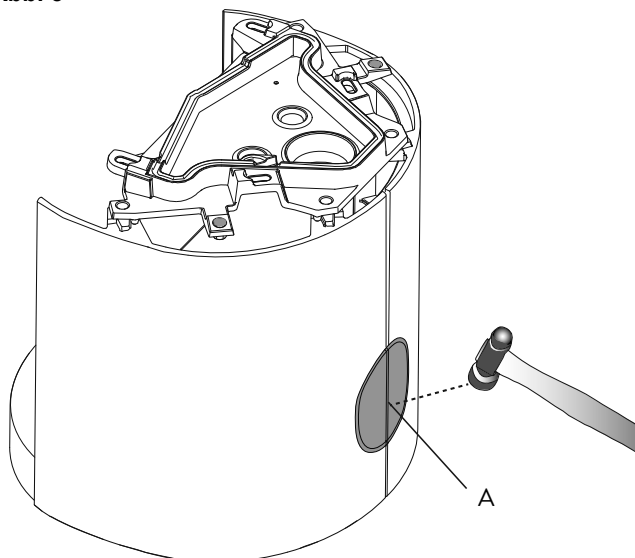

3. Bei Anbringung eines flexiblen Schlauchs ( $\varnothing$  80 mm) für die Außenluftzufuhr am Außenluftanschluss unter der Brennkammer schlagen Sie zuerst die hintere abnehmbare Abdeckplatten (**A**) aus.

### Installation des Unterteils/Sockels auf der Brennkammer

Abb. 6

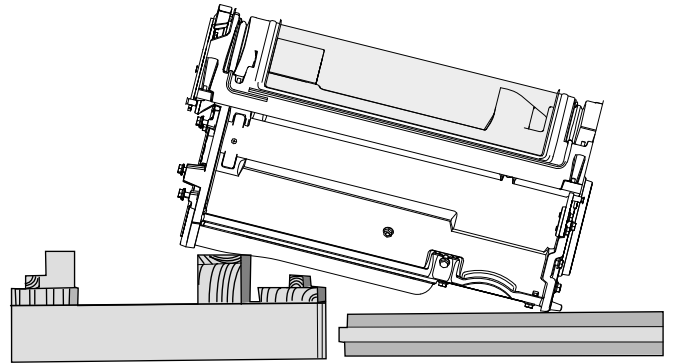

4. Legen Sie die Brennkammer vorsichtig auf ihre Rückseite. Legen Sie die Brennkammer auf einer Palette und drei Verpackungsrahmen ab.

Abb. 7



Abb. 8



5. Vor der Installation des Sockels müssen Regal (**Abb. 4-A**) und innere hintere Platte (**Abb. 4-B**) entfernt werden. Schieben Sie den Sockel nach oben zur Brennkammer und sichern Sie es mithilfe der vier beiliegenden Schrauben (M8 x 25 mm) und Unterlegscheiben. Siehe **Abb. 7 B**.

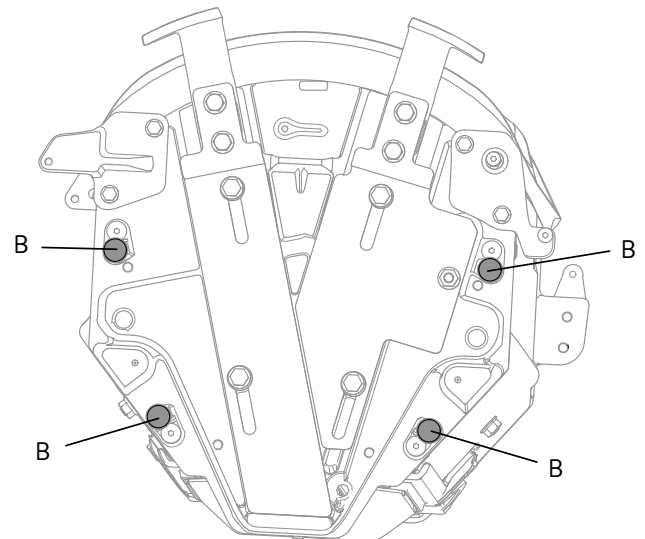
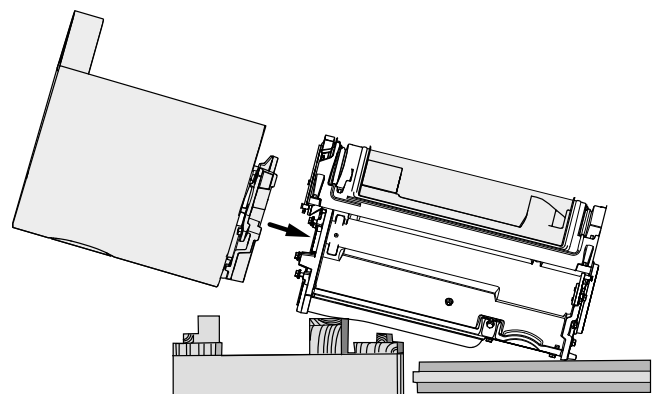

Abb. 9

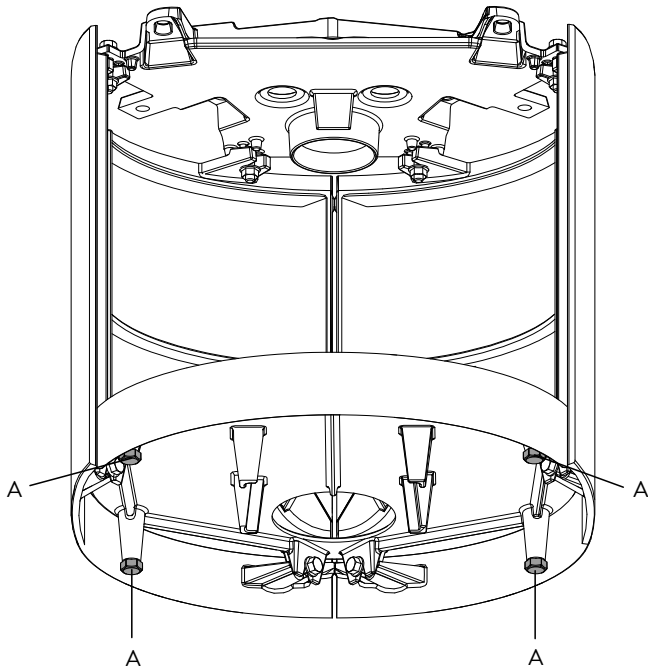

6. Lösen Sie leicht die Höheneinstellschrauben **(A)** unter dem Produkt, sodass dieser per Hand gedreht werden können. **Hinweis:** Wenn die optionale Fußbodenglasplatte installiert werden soll, muss das Produkt um ca. 8 mm vom Boden angehoben werden, damit die Platte unter die Vorderkante des Sockels geschoben werden kann.

Abb. 10

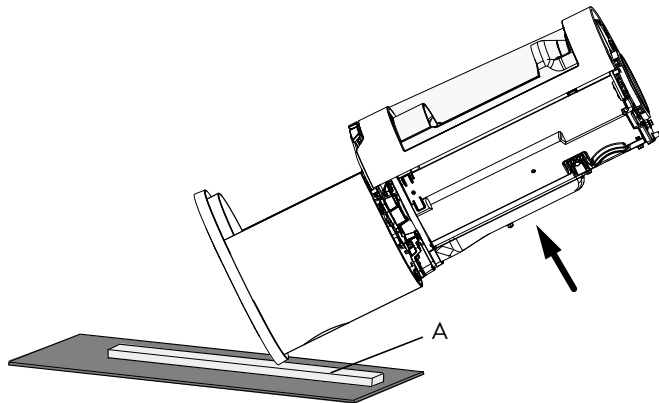

7. Entfernen Sie vorsichtig die Holzpalette.  
 8. Legen Sie einen Verpackungsrahmen **(A)** quer unter Sockel/ Säule und legen Sie einen Kartonverpackung vor/unter das Produkt, damit der Fußboden nicht beschädigt wird. Stellen Sie den Kaminofen vorsichtig auf und platzieren Sie ihn am vorgesehenen Ort **(Abb. 1)**. Stellen Sie den Kaminofen direkt über oder hinter dem Außenluftanschluss auf (je nach Installationsvariante).  
 9. Legen Sie die Deckplatte **(Abb. 3 A)** vorübergehend auf und richten Sie den Kamin waagrecht aus. Wenn der Kaminofen nicht waagrecht steht, justieren Sie die Schrauben **(Abb. 9 A)**, bis das Produkt exakt gerade ausgerichtet ist.  
 10. Wenn sich die Bedienungsgriffe **(Abb. 3 C)** nur schwer herausziehen lassen, siehe **Schritt 4.7.**

## 4.3 Position des Zulassungsetiketts

Das Zulassungsetikett **(A)** muss stets wie auf Abb. 11 befestigt sein.

Abb. 11, Sockel

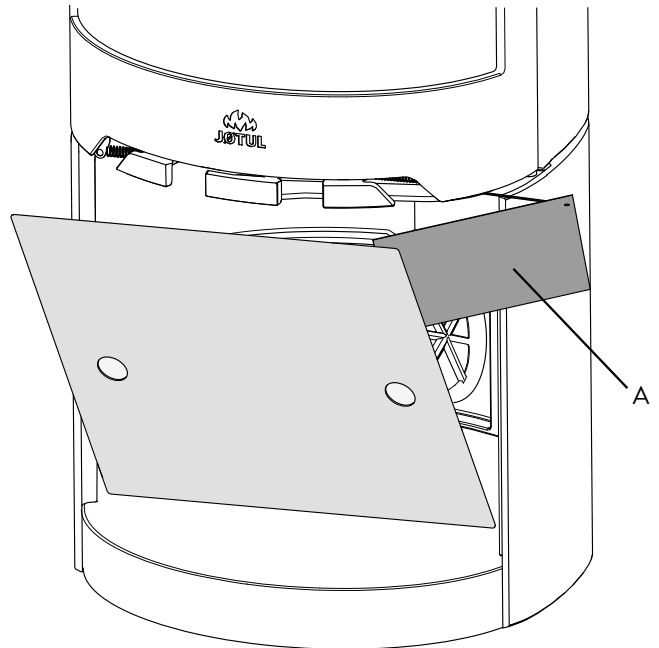

1. Bewegen Sie die innere hintere Platte **(Abb. 4-B)** und das Regal **(Abb. 4-A)** wieder an die jeweilige Position.

Abb. 11, Säule

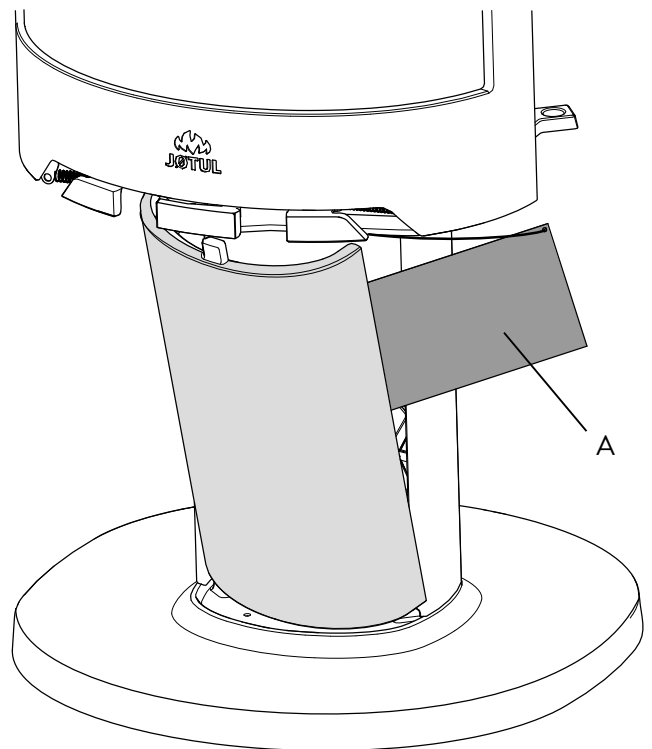

## Installation mit Außenluftanschluss

Abb. 12 - Sockel



Abb. 12 - Säule



1. Befestigen Sie den Schlauch per Schlauchklemme am Außenluftanschluss. *(Hinweis: Befestigen Sie keine Schlauchklemme am Jøtul F 483 -Sockel mit Dreheinheit. Andernfalls kann sich die Einheit nicht drehen.)*  
**Hinweis:** Stellen Sie sicher, dass der Schlauch lang genug ist, damit keine Verbindungsstücke erforderlich sind. Die Isolierung des Außenluftschlauchs endet ca. 10 cm unter der Brennkammer.
2. Bringen Sie alle Komponenten an, die vom Produkt abgenommen wurden.

## 4.4 Schornstein und Rauchgasrohr

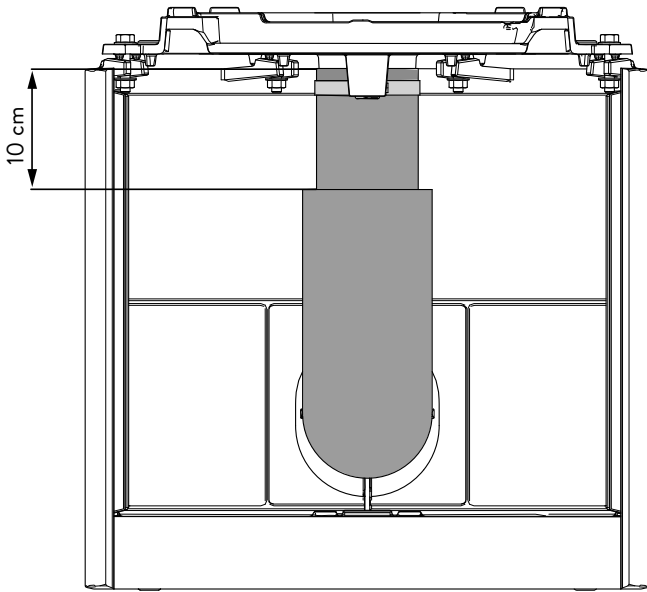
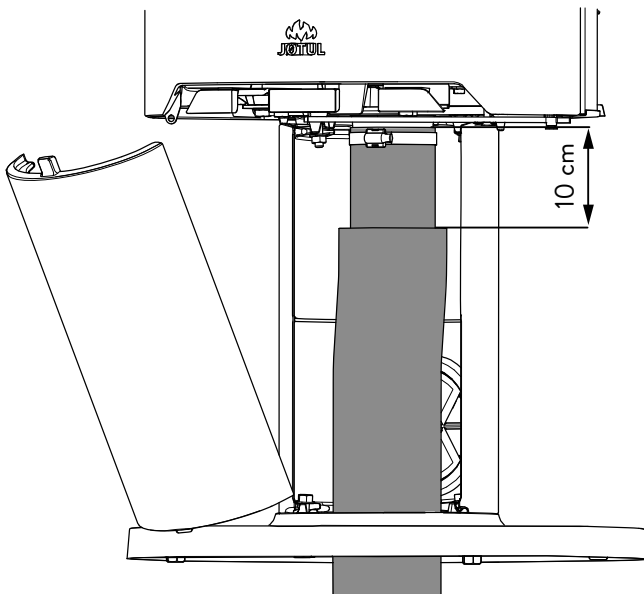
- Der Kamin darf nur mit einem Schornstein und einem Rauchgasrohr verbunden werden, die für Festbrennstoffkamine mit Rauchgastemperaturen gemäß Abschnitt 1.0 **Technische Daten** zugelassen sind.
- Der Schornsteinquerschnitt muss für den Kamin dimensioniert sein. Mithilfe des Abschnitts 1.0 **Technische Daten** berechnen Sie den korrekten Schornsteinquerschnitt.
- Der Schornstein muss gemäß den Installationsanweisungen des Schornsteinlieferanten befestigt werden.
- Bevor ein Loch im Schornstein angebracht wird, sollte das Produkt testweise montiert werden, damit eine korrekte Kennzeichnung des Kamins und des Schornsteinlochs erfolgen kann. Die minimalen Abstände gehen aus **Abb. 1** hervor.
- Stellen Sie sicher, dass das Rauchgasrohr über die gesamte Strecke zum Schornstein ansteigt.
- Wenn ein Abzug an der Rückseite vorhanden ist, verwenden Sie einen Rauchgasrohrknick mit Reinigungsklappe, um ein Fegen zu ermöglichen. Es ist überaus wichtig, dass die Anschlüsse eine gewisse Flexibilität aufweisen. Dadurch werden Bewegungen in der Installation ausgeglichen, die ansonsten zu Rissbildungen führen.
- Der empfohlene Schornsteinzug geht aus dem Abschnitt 1.0 **Technische Daten** hervor. Die Rauchrohrabmessungen mit dem entsprechenden Querschnitt gehen aus Abschnitt 1.0 **Technische Daten** hervor.

**Hinweis:** Die minimal empfohlene Schornsteinlänge beträgt 3,5 m ab dem Rauchgasrohreinsetz. Bei einem zu starken Zug kann ein Dämpfer für das Rauchgasrohr installiert und zur Zugminderung eingesetzt werden.

### Rauchgasrohr bei Abzug an der Oberseite anbringen

Bei einem Abzug an der Oberseite wird das Rauchgasrohr installiert, nachdem die äußeren Seiten montiert wurden. Siehe **Kapitel 4.6**.

### Rauchgasrohr bei Abzug an der Rückseite anbringen

Das Produkt wird werkseitig mit dem Rauchabzug an der Oberseite ausgeliefert.

1. Platzieren Sie das Produkt an der korrekten Position. Siehe **Abb. 1**.
2. Lösen Sie den Rauchabzug vom Abzug an der Oberseite.
3. Öffnen Sie die Tür.

Abb. 13

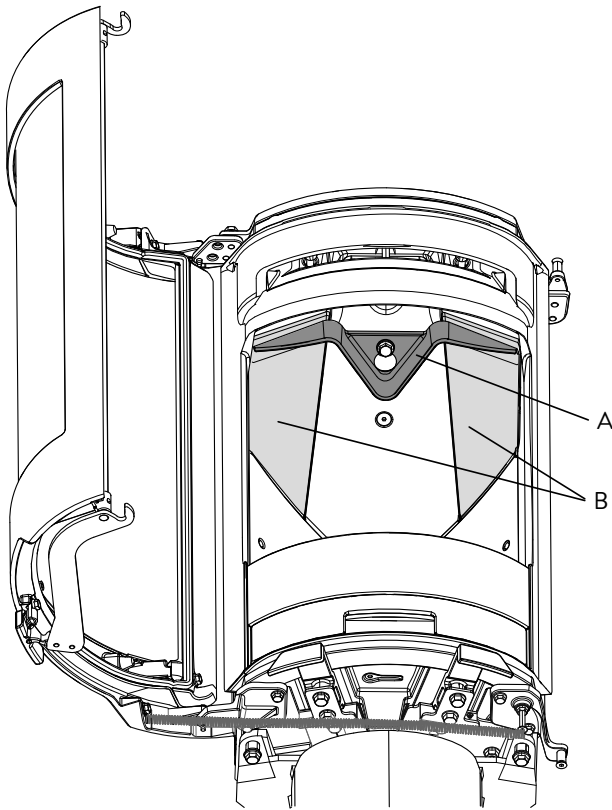

4. Entfernen Sie das untere Auslassleitblech (A), indem Sie klopfen und das Blech dabei nach vorn herausschieben. Halten Sie das Blech fest, damit es nicht herunterfällt.
5. Ziehen Sie die Leitbleche (B) nach vorn, heben Sie sie leicht an, drehen und senken Sie sie ab.

Abb. 14

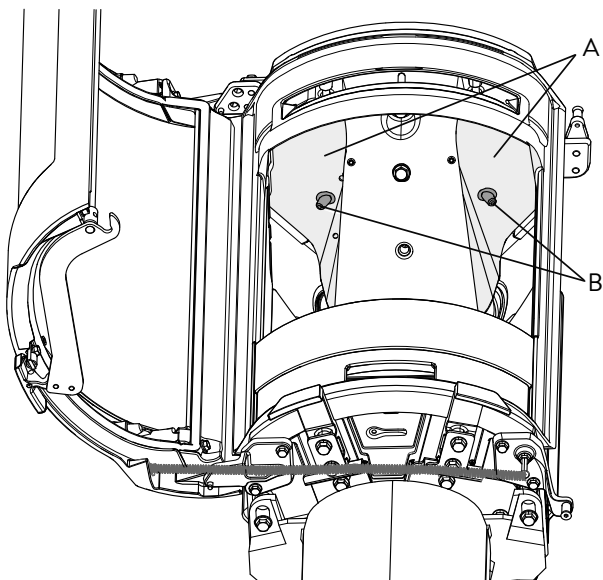

6. Stellen Sie sicher, dass die Auslassleitbleche (A) vor der Demontage korrekt positioniert sind. So wird gewährleistet, dass sie wieder an der exakt richtigen Stelle angebracht werden. Ergreifen Sie den Stift (B) an der Unterseite der Auslassleitbleche. Heben Sie diese leicht an und danach zur Seite, bevor Sie sie absenken und aus der Brennkammer entfernen.

Abb. 15

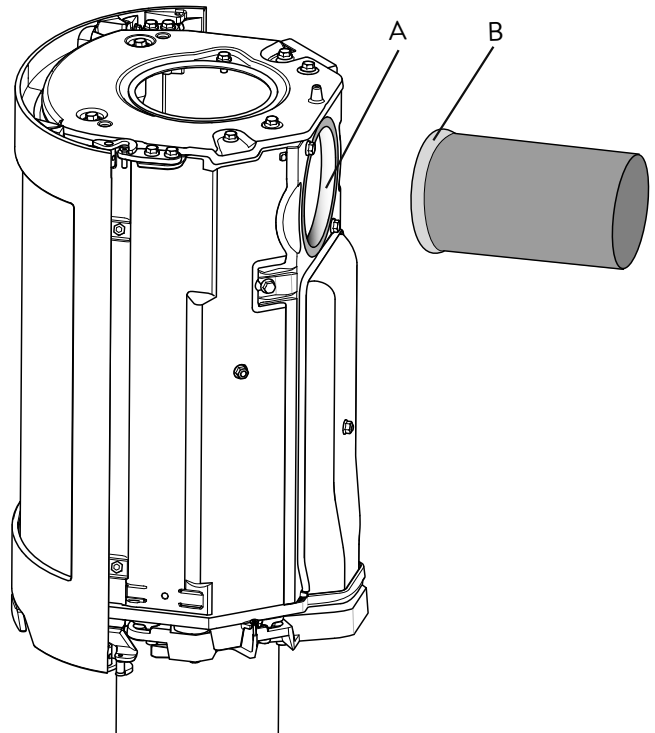

7. Lösen Sie von der Innenseite der Brennkammer aus die Abdeckung für den Abzug an der Rückseite und entnehmen Sie sie durch die Türöffnung.
8. Befestigen Sie den Rauchabzug (A) an der Innenseite der Brennkammer, wo sich zuvor die Abdeckung befunden hat. Hinweis: Die Einheit muss so gedreht werden, dass das Rauchgasrohr von außen an seine korrekte Position geschoben werden kann.
9. Setzen Sie die Dichtung (B) aus dem Schraubenbeutel auf den Rand des Rauchgasrohrs und drücken Sie sie in den Rauchabzug.
10. Installieren Sie die Abdeckung für den Rauchabzug dort, wo sich zuvor der Abzug befunden hat.
11. Bringen Sie Auslassleitblech und Leitblech wieder an.

**Hinweis:** Die Verbindungen bzw. Rauchgasrohre müssen vollständig abgedichtet werden. Luftlecks können die korrekte Funktionsweise beeinträchtigen.

# DEUTSCHLAND / SCHWEIZ

## 4.5 Installation der Gusseisenseiten

Abb. 16

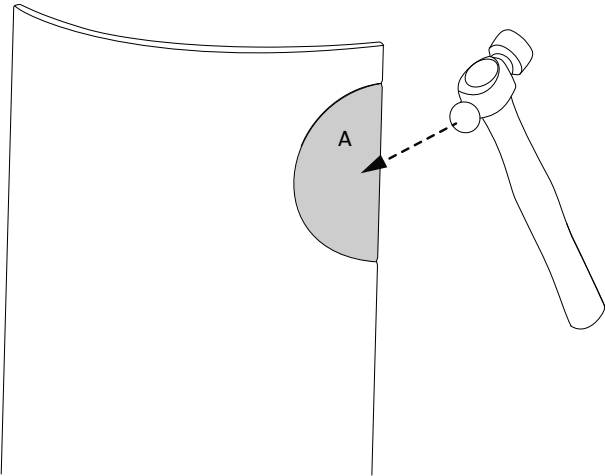

1. Wenn das Rauchgasrohr an der Rückseite installiert wird, müssen in den abnehmbaren Abdeckplatten **(A)** zunächst Öffnungen hergestellt werden.

Abb. 17

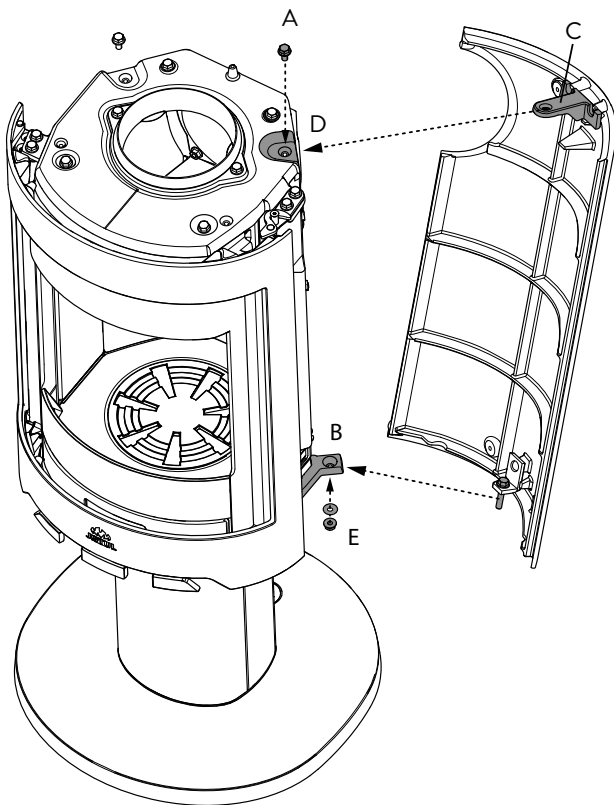

2. Lösen Sie die Schraube **(A)** für die Gusseisenseite an der Oberseite.
3. Haken Sie den unteren Teil der Seite mit der Schraube an der Halterung **(B)** aus. Sichern Sie die Unterseite mit einer Mutter und einer Unterlegscheibe **(E)**.
4. Drücken Sie die obere Halterung über das Schraubenloch **(C)** oben an der Brennkammer.
5. Sichern Sie die Halterung mit einer Schraube **(A)** und einer Mutter **(D)**.
6. Sichern Sie die andere Seite auf dieselbe Weise.

## 4.6 Rauchgasrohr bei Abzug an der Oberseite anbringen

Das Produkt wird werkseitig mit dem Rauchabzug an der Oberseite ausgeliefert.

1. Platzieren Sie das Produkt an der korrekten Position **(Abb. 1)**.
2. Bringen Sie die Deckplatte und den oberen Rost oben am Produkt an.
3. Setzen Sie die Dichtung auf den Rand des Rauchgasrohrs auf **(Abb. 15 B)**.
4. Positionieren Sie das Rauchgasrohr.

**Hinweis: Die Verbindungen bzw. Rauchgasrohre müssen vollständig abgedichtet werden. Luftlecks können die korrekte Funktionsweise beeinträchtigen.**

## 4.7 Anpassung der Brennkammerhöhe für Jøtul F 480

Alle Unebenheiten zwischen Brennkammer und Unterteil/ Sockel müssen korrigiert werden.

Dies kann ebenfalls erforderlich sein, um den Druck auf die Zugventile zu verringern (damit diese nicht versteifen).

Abb. 18

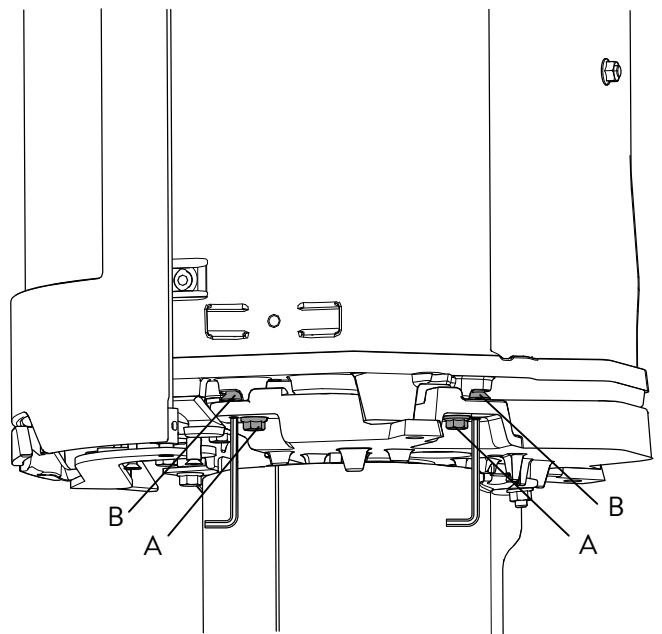

1. Wenn das Unterteil montiert wurde, müssen Regal und innere Platte zunächst entfernt werden.
2. Lösen Sie die Schrauben **(A)** auf beiden Seiten des Produkts um ca. 4 mm.
3. Lösen Sie **(B)** per Inbusschlüssel, bis Sie einen Widerstand spüren. Drehen Sie danach die Einstellschraube, um die Brennkammer je nach Bedarf anzuheben.
4. Ziehen Sie abschließend die Schrauben **(A)** fest.
5. Bringen Sie innere Platte und Regal wieder im Unterteil an (gilt nur für das Unterteil).

## 4.8 Leistungsprüfung

Kontrollieren Sie nach der Montage des Produkts stets die Bedienungsgriffe. Diese sollten sich einfach bewegen lassen und einwandfrei arbeiten.

Abb. 19

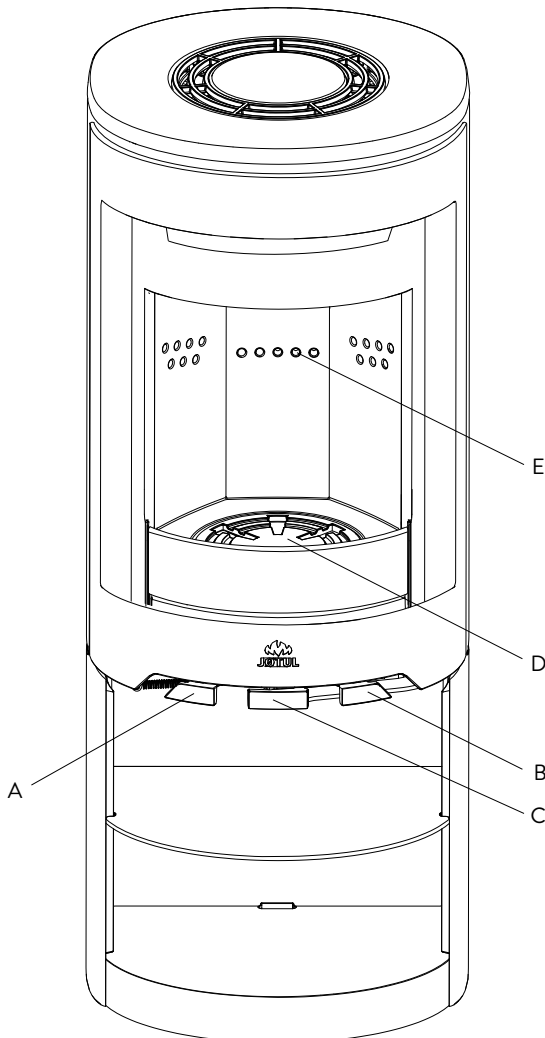

**Jøtul F 480 ist mit folgenden Bedienoptionen ausgestattet:**

### Luftzufuhr (A)

Hereingeschoben: Geschlossen  
 Vollständig herausgezogen: Geöffnet  
 Wenn sich das Ventil nur schwer herausziehen lässt, **siehe Schritt 4.7.**

### Zündungsregler (B)

Hereingeschoben: Geschlossen  
 Vollständig herausgezogen: Geöffnet  
 Wenn sich das Ventil nur schwer herausziehen lässt, **siehe Schritt 4.7.**

**Rüttelrost (D; derselbe Griff (B) wie beim Zündungsregler).**  
 Der rechte Griff dient zum Herein- und Herausziehen.

### Türgriff (C)

Zum Öffnen wird der Griff vollständig herausgezogen und die Tür angehoben.

**Stapelhöhe (E) für Brennholz (Die Löcher dürfen nicht blockiert werden).**

## 5.0 Tägliche Nutzung

### Geruch beim erstmaligen Benutzen des Kamins

Wenn der Kamin zum ersten Mal genutzt wird, kann ein Gas mit einem leicht störenden Geruch austreten. Dies liegt daran, dass der Anstrich trocknet. Dieses Gas ist ungiftig. Dennoch sollte Raum gründlich gelüftet werden. Lassen Sie das Feuer mit starkem Zug brennen, bis sich das Gas komplett verflüchtigt hat und weder Rauch noch Geruch wahrgenommen werden können.

### Tipp fürs Heizen

**Hinweis:** Holz, das im Außenbereich oder in einer kalten Umgebung gelagert wurden, sollten 24 h vor der Verwendung nach innen gebracht werden, damit sie Raumtemperatur annehmen können.

Es bestehen mehrere Möglichkeiten, den Kaminofen zu beheizen. Achten Sie jedoch stets darauf, womit Sie den Ofen befeuern. Siehe Abschnitt **“Holzqualität”**.

**Wichtiger Hinweis!** Eine unzureichende Luftzufuhr kann eine unvollständige Verbrennung, hohe Emissionswerte und einen niedrigen Wirkungsgrad verursachen.

### Holzqualität

**Als Qualitätsholz bezeichnen wir die meisten bekannten Holzarten wie Birke, Fichte und Kiefer.**

**Das Holz sollten getrocknet werden, damit der Feuchtigkeitsgehalt nicht über 20% liegt.**

Dazu müssen das Holz im Spätwinter gesägt werden. Zerhacken und stapeln Sie das Holz so, dass eine gute Ventilation vorliegt. Holzstapel sind mit einer Abdeckung vor Regen zu schützen. Bringen Sie die Scheite im Frühherbst in den Innenbereich und stapeln bzw. lagern Sie sie dort für den Winter.

**Folgende Materialien dürfen unter keinen Umständen als Kaminbrennstoff verwendet werden:**

- Hausmüll, Kunststofftüten usw.
- Angestrichenes oder imprägniertes Holz (extrem giftig).
- Schichtholzplanken.
- Treibholz
- Diese Materialien beschädigen das Produkt und sind außerdem umweltschädlich.

**Hinweis: Verwenden Sie nie Benzin, Paraffin, Brennspritus oder ähnliche Substanzen, um das Feuer zu entzünden. Andernfalls besteht die Gefahr für schwere Verletzungen oder Beschädigungen des Produkts.**

# DEUTSCHLAND / SCHWEIZ

## Anmachholz (klein gespaltenes Holz):

Länge:	ca. 30 cm
Durchmesser:	2-5 cm
Jeweils benötigte Menge:	6-8 Stück

## Holz (Spaltholz):

Empfohlene Länge:	20-30 cm
Durchmesser:	ca. 8 cm
Nachlegeintervall:	ca. alle 45 min
Feuergröße:	1,6kg (Nennheizleistung)
Jeweils benötigte Menge:	x 2

Die Nennheizleistung wird erreicht, wenn die Luftzufuhr (**Abb. 19 A**) etwa zu 50% geöffnet ist.

## Erstes Anmachen

Öffnen Sie Luftzufuhr und Zündungsregler, indem Sie die Griffe (**Abb. 19 A und B**) vollständig herausziehen. Falls erforderlich, halten Sie die Tür leicht geöffnet. (Tragen Sie einen Handschuh o.s.ä., um Ihre Hand vor heißen Griffen zu schützen.)

Abb. 20

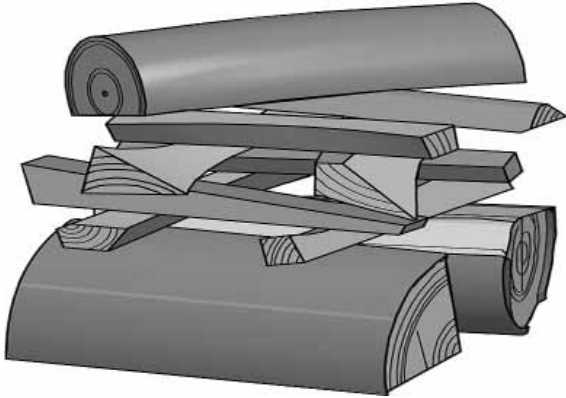

- Legen Sie zwei Scheite auf den Boden der Brennkammer und stapeln Sie schichtweise Anmachholz darüber.
- Legen Sie oben auf den Stapel einen mittelgroßen Scheit.
- Legen Sie 2-3 Briketts oder Anmachholzstücke unter die oberste Anmachholzschicht und entzünden Sie das Feuer.
- **Hinweis:** Der Holzstapel sollte maximal bis direkt unter die horizontalen Löcher reichen. Die Löcher dürfen nicht blockiert werden.
- Schließen Sie den Zündungsregler (**Abb. 19 B**), wenn das Holz ordentlich Feuer gefangen hat und stabil brennt.
- Sie können per Luftzufuhr (**Abb. 19 A**) die Verbrennungsintensität regeln und so die gewünschte Wärmemenge einstellen.
- Stellen Sie sicher, dass die Nachverbrennung (Sekundärverbrennung) startet. Dies ist am besten an gelb flackernden Flammen vor den Löchern unter dem Leitblech erkennbar.
- Bei einem normalen Luftstrom können Sie die Tür schließen, woraufhin das Feuer weiter brennt.

## Brennholz nachlegen

Legen Sie häufig geringe Mengen von Brennstoff im Kaminofen nach. Wenn sich zu viel Brennstoff im Kaminofen befindet, kann die entstehende Hitze eine extreme Belastung für den Schornstein darstellen. Legen Sie daher nicht zu viel Brennstoff nach. Schwelende Feuer sollten vermieden werden, da diese die höchsten Emissionen verursachen. Das perfekte Feuer brennt intensiv, wobei der Rauch aus dem Schornstein nahezu unsichtbar ist.

## 5.1 Überhitzungsgefahr

**Der Kamin darf bei seiner Benutzung niemals überhitzt werden.**

Zu einer Überhitzung kommt es durch zu viel Brennstoff und bzw. oder Luft, was zu einer übermäßigen Wärmeentwicklung führt. Eine Überhitzung ist daran erkennbar, dass Teile des Kamins rot glühen. Wenn dies der Fall ist, muss die Öffnung der Luftzufuhr sofort verringert werden.

Wenn Sie vermuten, dass der Kamin nicht korrekt zieht (zu viel oder zu wenig), lassen Sie sich von Fachpersonal beraten. Weitere Informationen entnehmen Sie Abschnitt **4.4 Schornstein und Rauchgasrohr**.

## 5.2 Entfernung der Asche

Jøtul F 480 verfügt über einen Aschenkasten, der ein einfaches Entfernen der Asche ermöglicht.

- Entfernen Sie nur dann Asche, wenn der Kamin abgekühlt ist.
- Schaben Sie die Asche durch den Rost im inneren Boden, wodurch sie in den Aschenkasten fällt. Tragen Sie einen Handschuh o.s.ä., um Ihre Hand zu schützen. Fassen Sie den Aschenkasten am Griff an und heben Sie den Kasten heraus. Stellen Sie sicher, dass der Aschenkasten nie zu voll ist. Andernfalls kann keine Asche mehr durch den Rost in den Aschenkasten fallen.
- Sorgen Sie vor dem Schließen der Tür dafür, dass der Aschenkasten komplett hereingeschoben wird.

## 6.0 Pflege

### 6.1 Reinigung des Sichtfensters

Das Produkt ist mit einer Luftreinigung für das Sichtfenster ausgestattet. Durch die Luftzufuhröffnung wird Luft oben im Produkt angesaugt und an der Innenseite des Sichtfensters entlang nach unten geführt.

Dennoch verbleibt je nach den örtlichen Luftzugverhältnissen und der Einstellung der Luftzufuhr immer noch etwas Ruß am Sichtfenster. Normalerweise verbrennt der Großteil der Rußschicht bei vollständig geöffneter Luftzufuhr, und das Feuer brennt mit starker Flamme.

**Nützlicher Hinweis!** Verwenden Sie zur einfachen Reinigung des Sichtfensters ein mit warmem Wasser angefeuchtetes Papiertuch, und fügen Sie etwas Asche aus der Brennkammer hinzu. Reiben Sie mit dem Papiertuch über das Sichtfenster, und waschen Sie es anschließend mit klarem Wasser. Gut abtrocknen. Falls das Sichtfenster sorgfältiger gereinigt werden muss, wird ein Glasreiniger empfohlen (*beachten Sie die Gebrauchsanweisung auf der Flasche*).

## 6.2 Reinigung und Rußentfernung

An den Innenflächen des Kamins können sich während der Nutzung Rußablagerungen ansammeln. Ruß ist ein wirksamer Isolator und reduziert dadurch die Heizleistung des Kamins. Wenn sich bei der Nutzung des Produkts Rußablagerungen ansammeln, lassen sich diese einfach per Rußentferner beseitigen.

Damit sich im Kamin keine Schicht aus Wasser und Teer bildet, sollten sie regelmäßig hohe Feuertemperaturen zulassen. So wird die Schicht entfernt. Eine jährliche Innereinigung ist erforderlich, um die maximale Heizleistung des Produkts zu erzielen. Es empfiehlt sich, dies zusammen mit der Reinigung von Schornstein und Rauchgasrohren auszuführen.

## 6.3 Rauchgasrohre zum Kamin kehren

Rauchgasrohre müssen über die Rauchgasrohr-Reinigungsklappe oder die Türöffnung gekehrt werden. Leitblech und Auslassleitblech müssen zunächst demontiert werden.

## 6.4 Kaminprüfung

Jøtul empfiehlt eine sorgfältige Prüfung des Kamins durch den Benutzer, nachdem das Produkt gekehrt bzw. gereinigt wurde. Untersuchen Sie alle sichtbaren Oberflächen auf Risse. Kontrollieren Sie ebenfalls, ob alle Verbindungen abgedichtet sind und ob die Dichtungen korrekt platziert sind. Verschlissene oder deformierte Dichtungen müssen ersetzt werden.

Reinigen Sie die Dichtungsnuten sorgfältig. Tragen Sie Keramikklebstoff auf (erhältlich bei Ihrem lokalen Jøtul-Händler) und drücken Sie die Dichtung fest an. Die Verbindung trocknet schnell.

## 6.5 Äußere Pflege

**Lackierte Produkte** können nach mehreren Jahren ihre Farbe ändern. Die Oberfläche sollte gereinigt werden. Lose Partikel sind abzubürsten, bevor neue Farbe aufgetragen wird.

## 7.0 Wartung

**Warnung! Unberechtigte Änderungen am Produkt sind nicht zulässig! Es dürfen nur Originalersatzteile verwendet werden!**

### 7.1 Wartung/Austausch von Teilen in der Brennkammer

Hinweis: Verwenden Sie Werkzeuge mit größter Sorgfalt! Andernfalls können die Vermiculitplatten beschädigt werden.

Abb. 22

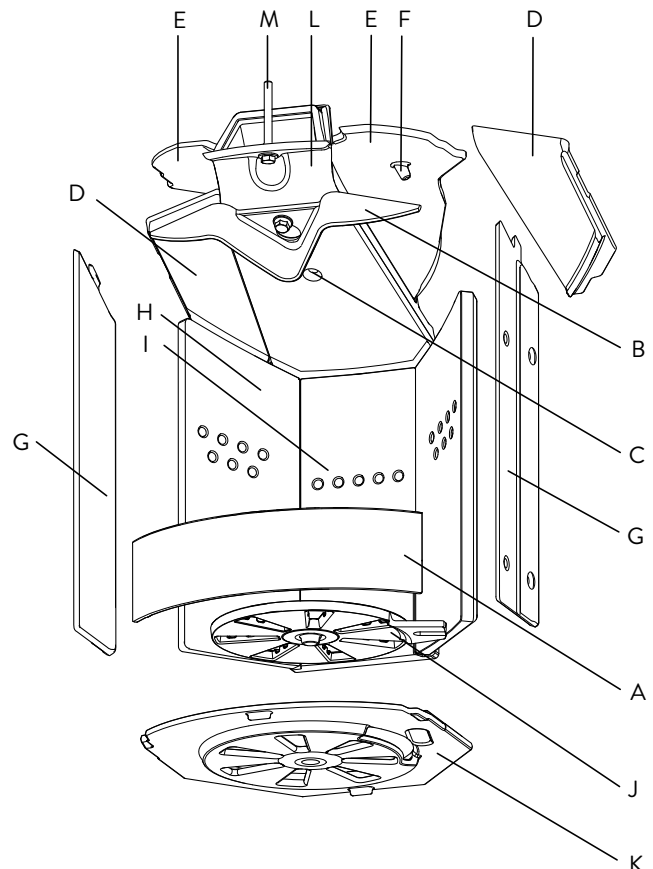

1. Heben Sie den Aschenhalter (A) an und heraus.
2. Schieben oder klopfen Sie das untere Auslassleitblech (B) aus dem Loch (C). Halten Sie das Blech fest, damit es nicht herunterfällt.
3. Ziehen Sie die Leitbleche (D) nach vorn, heben Sie sie leicht an, drehen und senken Sie sie ab.
4. Merken Sie sich vor der Demontage die Position der Auslassleitbleche (E). So wird gewährleistet, dass sie wieder an den exakt richtigen Stellen angebracht werden. Ergreifen Sie den Stift (F) an der Unterseite der Auslassleitbleche. Heben Sie diese leicht an und danach zur Seite, bevor Sie sie absenken.
5. Heben Sie die vorderen Brennerplatten (G) an und heraus.
6. Ergreifen Sie den oberen Teil der hinteren Brennerplatten (H) und drehen Sie diese in Richtung Brennkammer-mitte. Ziehen Sie sie anschließend heraus.
7. Ziehen Sie die hintere Brennerplatte (I) heraus. Kontrollieren Sie beim erneuten Anbringen, ob die Dichtung an der hinteren Brennerplatte sicher befestigt ist.
8. Heben Sie den Rüttelrost heraus (J) (erst bei einem Wechsel erforderlich). Stellen Sie beim erneuten Anbringen sicher, dass die Vertiefung am Rüttelrost zur Stange unter

# DEUTSCHLAND / SCHWEIZ

der inneren Bodenplatte weist.

9. Heben Sie die innere Bodenplatte (**K**) an und heraus.
10. Halten Sie den oberen Luftkanal (**L**) an der Vorderkante hoch, während Sie die Schraube lösen (**M**). Verwenden Sie eine Ratsche mit 13-mm-Einsatz und ein Verlängerungsstück. Kippen Sie den Luftkanal nach unten, wenn die Schraube lose ist. Dies kann ebenfalls nach **Punkt 6** ausgeführt werden. Vorder- und Rückseite des Luftkanals sind mit Dichtungen versehen. Kleben Sie neue Dichtungen an, bevor Sie den Kanal wieder anbringen.
11. Gehen Sie bei der erneuten Installation in der umgekehrten Reihenfolge vor.

## 7.2 Seitenplatten ersetzen

1. Lösen Sie die Schraube (**Abb. 17 A**) für die Seitenplatte an der Oberseite.
2. Haken Sie den unteren Teil der Seite mit der Schraube an der Halterung (**Abb. 17 B**) aus.
3. Installieren Sie neue Seiten gemäß der Beschreibung in **Kapitel 4.5**.

**Hinweis:** Wenn der Kaminofen einen Rauchabzug an der Oberseite besitzt, kann die Deckplatte angehoben werden, um einfacher an die Schrauben zu gelangen.

## 7.3 Glas und Dichtungen in der Tür ersetzen

Abb. 22

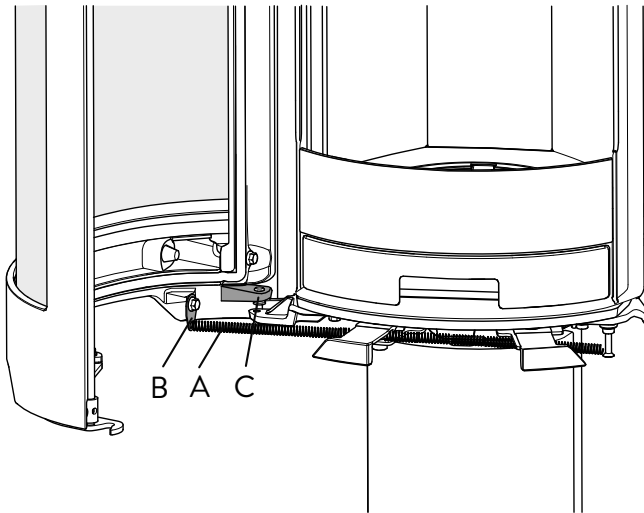

1. Öffnen Sie die Tür und haken Sie die Feder (**A**) an der Klemme (**B**) aus.
2. Heben Sie die Tür von den Scharnieren ab. Stellen Sie sicher, dass die Unterlegscheibe unter dem unteren Scharnier (**C**) nicht verloren geht.
3. Legen Sie die Tür mit der Vorderseite nach unten auf einer weichen Unterlage ab.

Abb. 23

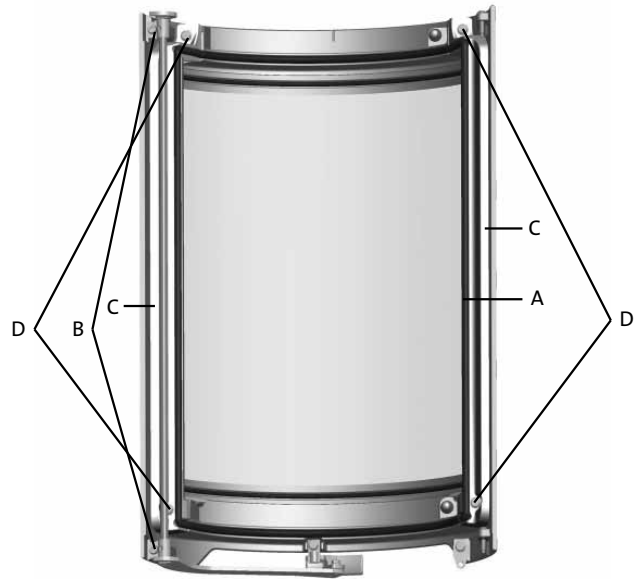

4. Wenn nur die Dichtung an der Frontseite der Brennkammer ersetzt werden muss (**A**), kann die Dichtungsnut gereinigt und eine neue Dichtung eingeklebt werden.
5. Lösen Sie bei einem Scheibendichtungs- oder Scheibenwechsel den Schließmechanismus, der mit Schrauben und Unterlegscheiben befestigt ist (**B**).
6. Entfernen Sie die Scheibehalterungen (**C**), die mit vier Schrauben befestigt sind (**D**).
7. Heben Sie die Scheibe heraus.

Abb. 24

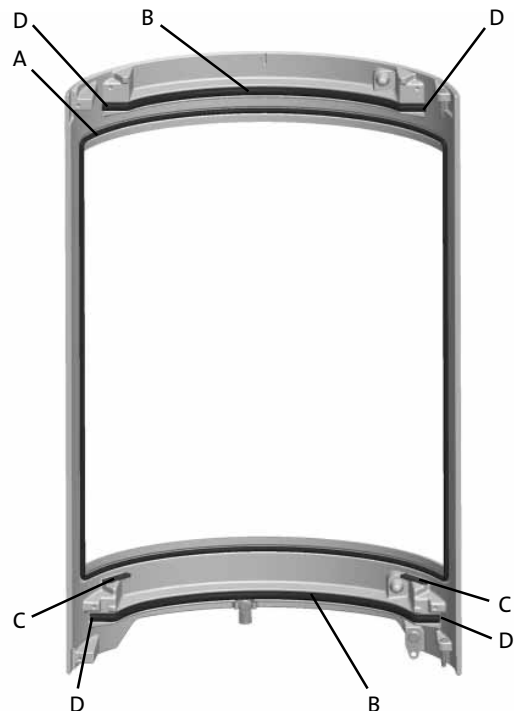

8. Reinigen Sie die Scheibennut gründlich und kleben Sie neue Dichtungen ein: die Scheibendichtung (**A**), die Türdichtung (**B**) und die Dichtung unter der Scheibe (**C**). Passen Sie die Dichtungen exakt in die Ecken ein (**D**).



Abb. 25

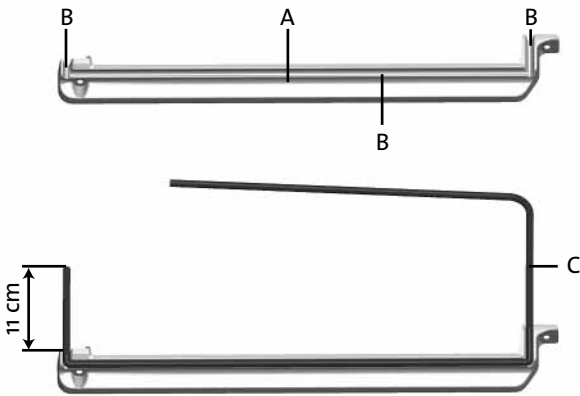

9. Legen Sie die Scheibhalterungen gemäß der Abbildung mit der Seite nach oben ab **(A)**.
10. Tragen Sie Klebstoff in der Dichtungsnut auf **(B)**, die nun nach oben weist.
11. Setzen Sie die Dichtung **(C)** in die Nut ein, wobei die Enden gemäß der Abbildung herausragen (11 cm auf einer Seite).

Abb. 26



12. Drehen Sie die Scheibhalterungen und tragen Sie Klebstoff in den Dichtungsnuten auf. Achten Sie auf die Überlagerung **(A)**.
13. Gehen Sie bei der erneuten Installation in der umgekehrten Reihenfolge vor. Vergessen Sie nicht, unter dem Scharnier eine Unterlegscheibe anzubringen.

## 7.4 Türjustierung

Abb. 27

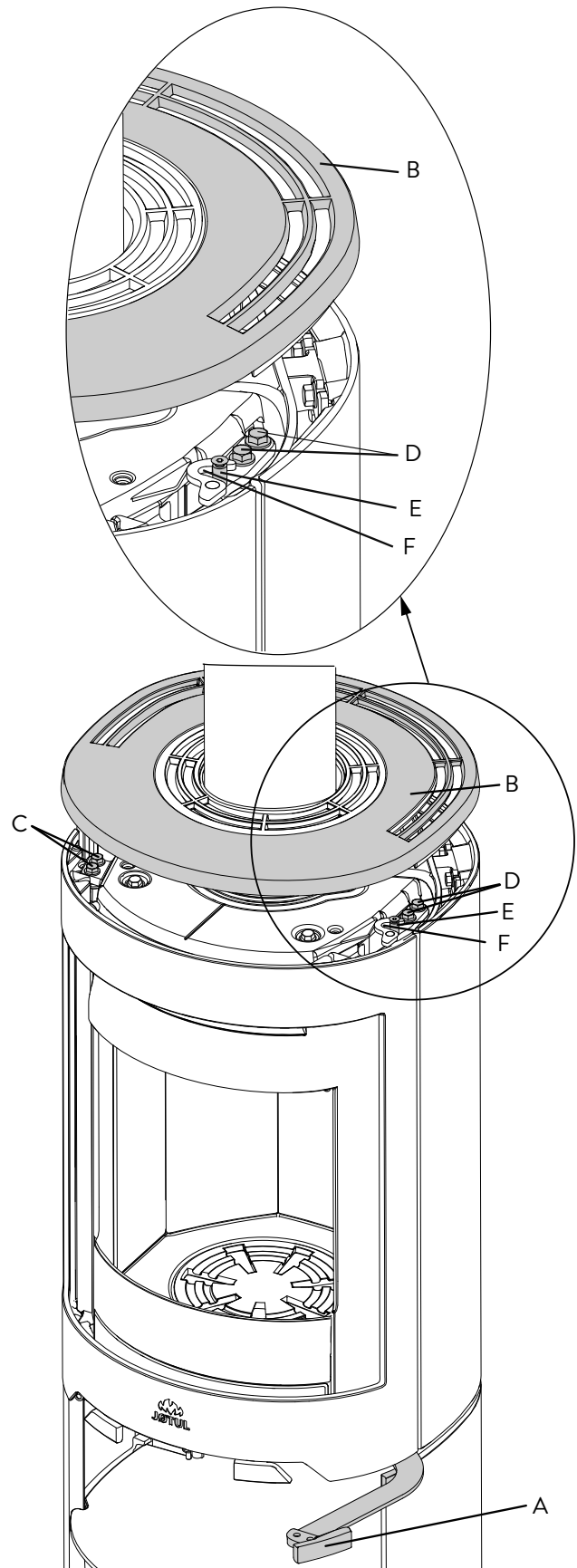

1. Öffnen Sie den Türgriff **(A)**.
2. Drehen oder heben Sie die Deckplatte **(B)** ab.
3. Lösen Sie die Schrauben **(Abb. C)**.

Abb. 28

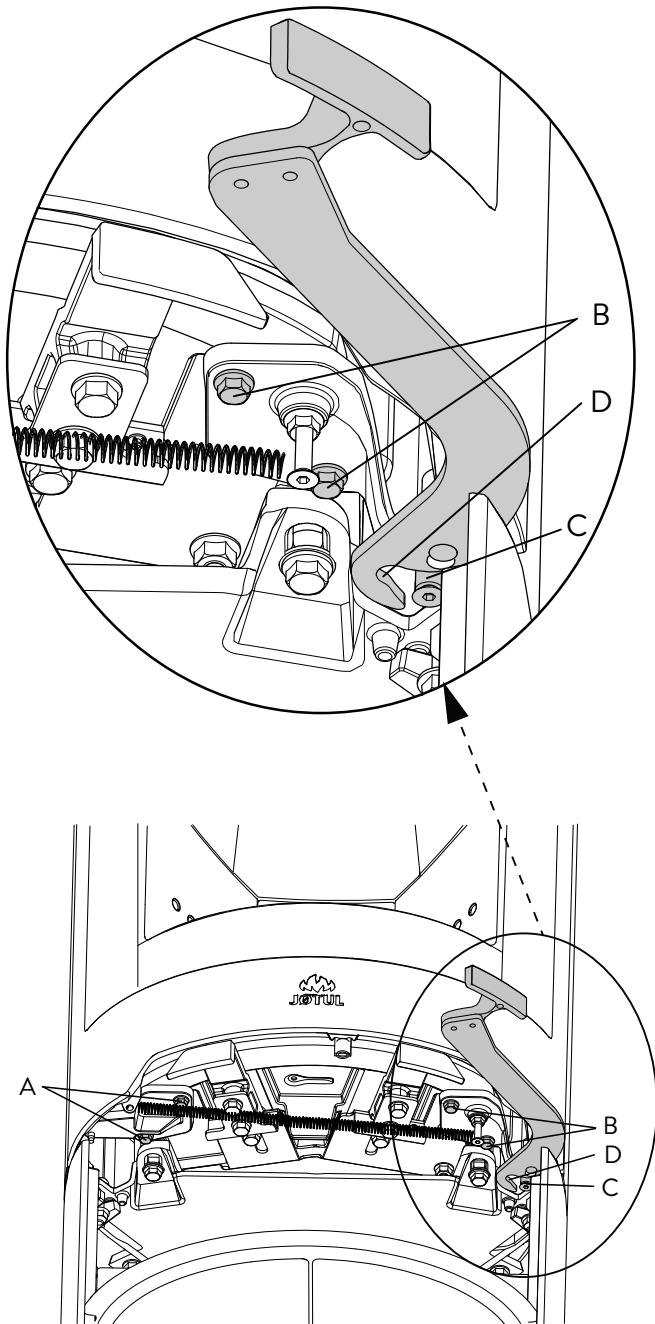

4. Lösen Sie die Schrauben (**Abb. 28 A**).
5. Bringen Sie die Tür in die gewünschte Stellung.
6. Ziehen Sie die Schrauben fest (**Abb. 28 A und 27 C**).
7. Lösen Sie die Schrauben (**Abb. 27 D und 28 B**).
8. Schließen Sie den Türgriff (**Abb. 27 A**). Halten Sie die Tür geschlossen, während Sie den oberen Türverschluss (**Abb. 27 E**) und unteren Türverschluss (**Abb. 28 C**) in die Haken (**Abb. 27 F und 28 D**) drücken.
9. Halten Sie die Tür geschlossen, während Sie die Befestigungsschrauben (**Abb. 27 D und Abb. 28 B**) für die Türverschlüsse anziehen.

## 8.0 Betriebsstörungen - Fehlersuche

### Geringer Zug

Überprüfen Sie, ob die Länge des Schornsteins die Anforderungen nationaler Gesetze und Vorschriften erfüllt. (Weitere Informationen finden Sie unter «**2.0 Technische Daten**»).

Stellen Sie sicher, dass der Mindestquerschnitt des Schornsteins den im Aufstellungshandbuch unter «**2.0 Technische Daten**» beschriebenen Angaben entspricht.

Stellen Sie sicher, dass der Rauchaustritt aus dem Schornstein nicht behindert wird, beispielsweise durch: Äste, Bäume usw. Wenn der Verdacht auf zu starken oder zu geringen Luftzug im Schornstein besteht, muss zur Messung und Anpassung professionelle Hilfe in Anspruch genommen werden.

### Das Feuer erlischt nach kurzer Zeit

- Stellen Sie sicher, dass das Holz ausreichend trocken ist.
- Wenn im Haus Unterdruck herrscht, schalten Sie mechanische Ventilatoren ab, und öffnen Sie ein Fenster in der Nähe des Kamins.
- Sorgen Sie dafür, dass die Luftzufuhr geöffnet ist.
- Überprüfen Sie, ob die Abzugsöffnung mit Ruß verstopft ist.

### Ungewöhnlich starke Rußablagerungen auf dem Sichtfenster

Leichte Rußablagerungen auf dem Sichtfenster sind unvermeidbar; die Stärke der Ablagerungen ist jedoch von folgenden Faktoren abhängig:

- Feuchtigkeit des Brennstoffes.
- Örtliche Luftzugverhältnisse.
- Einstellung der Luftzufuhr.

Normalerweise verbrennt der Großteil des Rußes, wenn die Luftzufuhr vollständig geöffnet ist und das Feuer mit starker Flammenbildung brennt.

## 9.0 Zusatzausstattung

### 9.1 Fußbodenplatten

Durchsichtiges Glas für Deutschland - Kat.nr. 50047502  
 Stahl für Deutschland, schwarz - Kat.nr. 51047514

### 9.2 Außenluftanschluss

Außenluftanschluss, Ø 80 mm - Kat.nr. 51047509

### 9.3 Dreheinheit

Siehe separate Installationsanleitung - (Kat.nr. 10026061).  
 Dreheinheit für Jøtul F 363, F 373, F 473 SHD und F 483-  
 Kat. Nr. 51012254.

## 10.0 Recycling

### 10.1 Recyclingverpackung

**Ihr Kamin wird mit der folgenden Verpackung geliefert:**

- Eine Holzpalette kann zersägt und im Kamin verbrannt werden.
- Verpackungskarton ist auf einem Recyclinghof zu entsorgen.
- Kunststoffbeutel sind auf einem Recyclinghof zu entsorgen.

### 10.2 Kaminrecycling

**Der Kamin besteht aus folgenden Materialien:**

- Metall, das auf einem Recyclinghof zu entsorgen ist.
- Glas, das als Sondermüll entsorgt werden muss. Das im Kamin verbaute Glas darf **nicht** im normalen Glasmüll entsorgt werden.
- Brennerplatten aus Vermiculit, die in Normalmüll entsorgt werden können.

## 11.0 Garantiebedingungen

### 1. Umfang unserer Garantie:

Jøtul AS garantiert, dass externe Gusseisenteile zum Kaufzeitpunkt frei von Material- oder Herstellungsfehlern sind. Sie können die Garantie für die externen Gusseisenteile auf 25 Jahre ab Lieferdatum verlängern, indem Sie das Produkt im Internet unter [jotul.com](http://jotul.com) registrieren und die Garantieverlängerungskarte innerhalb von drei Monaten nach dem Kauf drucken. Wir empfehlen, die Garantiekarte zusammen mit dem Kaufbeleg aufzubewahren. Jøtul AS garantiert ebenfalls, dass Stahlplattenteile zum Kaufzeitpunkt frei von Material- oder Herstellungsfehlern sind, und diese Garantie gilt 5 Jahre ab Lieferdatum.

Die Garantie gilt nur unter der Bedingung, dass der Kaminofen von Fachpersonal gemäß den geltenden Gesetzen und Regelungen sowie der Montage- und Bedienungsanleitung von Jøtul installiert wurde. Reparierte Produkte und Ersatzteile werden innerhalb der ursprünglichen Gewährleistungsfrist garantiert.

### 2. Folgendes ist von der Garantie ausgeschlossen:

- 2.1. Schäden an Verbrauchsmaterialien wie Brennerplatten, Lüftungsgittern, Rauchgasleitblechen, Dichtungen usw., da sich deren Zustand aufgrund einer normalen Abnutzung im Laufe der Zeit verschlechtert.
- 2.2. Schäden infolge unsachgemäßer Wartung, Überhitzung, einer Verwendung ungeeigneter Brennstoffe (Beispiele für ungeeignete Brennstoffe: Treibholz, imprägniertes Holz, Bretterverschnitt, Spanplatten usw.) oder von zu feuchtem/nassem Holz.
- 2.3. Installation von Zusatzausstattung zur Anpassung lokaler Zugverhältnisse, Luftzufuhr oder anderer Umstände, die sich Jøtuls Einflussnahme entziehen.
- 2.4. Wenn ohne Jøtuls Zustimmung oder Originalteile Änderungen/Modifikationen am Kamin vorgenommen wurden.
- 2.5. Schäden während der Lagerung bei einem Händler oder beim Transport von einem Händler oder während der Installation.
- 2.6. Produkte, die von nicht-autorisierten Verkäufern verkauft werden, wenn Jøtul ein selektives Vertriebssystem nutzt.
- 2.7. Verbundene Kosten (z.B. Transport-, Arbeits-, Reisekosten usw.) oder indirekte Schäden.

Pelletsöfen, Glas-, Stein-, Beton-, Emaillier- und Lackoberflächen (z.B. Abplatzen, Rissbildung, Blasenbildung, Verfärbung usw.) unterliegen den nationalen Bestimmungen zum Verkauf von Verbrauchsgütern. Diese Garantie gilt für Käufe, die auf dem Gebiet des Europäischen Wirtschaftsraums getätigt werden. Alle Garantieforderungen müssen innerhalb eines angemessenen Zeitraums an Ihren lokalen autorisierten Jøtul-Fachhändler gerichtet werden – spätestens jedoch 14 Tage nach dem Datum, an dem der Fehler oder Defekt erkannt wurde. Siehe Händlerliste auf unserer Website [jotul.com](http://jotul.com).

Wenn Jøtul nicht in der Lage ist, die Verpflichtungen in den oben genannten Garantiebedingungen zu erfüllen, wird ein Ersatzprodukt mit einer ähnlichen Heizleistung kostenlos angeboten.

Jøtul behält sich das Recht vor, jeden Austausch von Teilen oder Dienstleistungen zu verweigern, wenn die Garantie nicht online registriert wurde. Diese Garantie wirkt sich nicht auf die Rechte aus, die gemäß nationalen Bestimmungen zum Verkauf von Verbrauchsgütern bestehen. Das nationale Beschwerderecht gilt ab dem Kaufdatum und nur gegen Vorlage eines Kaufbelegs bzw. einer Seriennummer.

# ÖSTERREICH

## Inhalt

1.0 Technische Daten.....	20
2.0 Behördliche Auflagen .....	20
3.0 Sicherheit .....	21
4.0 Installation .....	23
5.0 Tägliche Nutzung .....	28
6.0 Pflege .....	29
7.0 Wartung.....	30
8.0 Betriebsstörungen - Fehlersuche .....	33
9.0 Zusatzausstattung.....	33
10.0 Recycling.....	34
11.0 Garantiebedingungen.....	34

Registrieren Sie Ihren Kamin bei [jotul.com](http://jotul.com) für eine 25-jährige Garantie.

## 1.0 Technische Daten

Material:	Gusseisen
Oberfläche:	Schwarz lackiert
Brennstofftyp:	Holz
Max. Scheitlänge:	30 cm
Rauchabzug:	Oben
Rauchgasrohrmaße:	Ø 150 mm
Außenluftanschluss:	Aluflex - Ø 80 mm

### Produktgewicht:

Brennkammer:	119 kg
Sockel, Gusseisen	46 kg
Säule, Gusseisen	34 kg
Seiten, Gusseisen	33 kg
Zusatzausstattung	Bodenplatten, Außenluftanschluss Ø80mm, Dreh-Set für Jøtul F 483, Fußbodenplatte.

Produktabmessungen, Abstände: Siehe **Abb. 1**

### Technische Daten gemäß EN 13240:

Nennheizleistung:	6,0kW
Rauchgasmassstrom:	6,0 g/s
Empfohlener Schornsteinzug:	12 Pa
Wirkungsgrad:	80%
CO-Emissionen (13% O <sub>2</sub> ):	0,08%
Rauchgastemperatur:	258°C
Durchschnittliche Rauchgas- temperatur am Rauchabzug:	310°C
Staub:	<20 mg/m <sup>3</sup> n bei 13% O <sub>2</sub>
Brenndauer:	2,0 kg/h
Betriebstyp:	Periodisch.

Als periodische Verbrennung wird hier der normale Gebrauch eines Kamins bezeichnet. Legen Sie also mehr Brennstoff nach, wenn nur noch Glut übrig ist.

## 2.0 Behördliche Auflagen

- Die Kamininstallation muss gemäß den geltenden nationalen Gesetzen und Regelungen erfolgen. Bei der Produktinstallation müssen alle lokalen und nationalen Bestimmungen sowie europäische Richtlinien eingehalten werden.
- Die Installation darf erst nach Abnahme und Freigabe durch eine autorisierte Instanz in Betrieb genommen werden.
- Wenden Sie sich vor der Installation eines neuen Kamins an die örtliche Baubehörde.

Auf allen Produkten ist ein Schild mit der Seriennummer und dem Baujahr angebracht. Schreiben Sie diese Nummer an die in den Aufstellungsanweisungen angegebene Stelle.

Nennen Sie immer diese Seriennummer, wenn Sie sich an den Händler oder an Jøtul wenden.

Product: jotul Room heater fired by solid fuel				
Standard				
Minimum distance to adjacent combustible materials:				
Minimum distance to adjacent non-combustible materials:				
Emission of CO in combustion products:				
Flue gas temperature:				
Nominal heat output:				
Efficiency:				
Operation range:				
Fuel type:				
Operational type:				
The appliance can be used in a shared flue.				
Country	Classification	Certificate/standard	Approved by	
Norway	Klasse II			
Sweden	100	SP	SP Sveriges Provings- och Forskningsinstitut AB	
EUR	intermittent	EN	SP Swedish National Testing and Research Institute	
Follow user's instructions. Use only recommended fuels. Montage- und Bedienungsanleitung beachten. Veuillez lire attentivement les consignes d'usage. Respectez les consignes d'utilisation. Utilisez uniquement les combustibles recommandés.				
Serial No. Y-xxxx, Year: 200x				
Manufacturer: Jøtul AS POB 1441 N-1602 Fredrikstad Norway				221546

Serial no.

## 3.0 Sicherheit

**Hinweis:** Um maximale Leistung und Sicherheit zu gewährleisten, empfiehlt Jøtul, seine Kamine von ausgebildetem Fachpersonal installieren zu lassen. (Eine vollständige Händlerliste finden Sie unter [www.jotul.com](http://www.jotul.com)).

Jegliche Veränderungen am Produkt, die durch einen Händler, Installateur oder Kunden vorgenommen werden, können dazu führen, dass das Produkt oder seine Sicherheitsfunktionen nicht wie vorgesehen arbeiten. Dasselbe gilt für die Installation von Zubehör oder Zusatzausstattung, die nicht von Jøtul geliefert wird. Dies kann ebenfalls gelten, wenn wichtige Komponenten für Funktionsweise und Sicherheit demontiert oder entfernt wurden.

In allen genannten Fällen haftet der Hersteller nicht für das Produkt und sämtliche Garantieransprüche erlöschen.

### 3.1 Brandschutzmaßnahmen

Jede Nutzung des Kamins stellt eine potenzielle Gefahrensituation dar. Daher müssen die folgenden Vorgaben befolgt werden:

- Die minimalen Sicherheitsabstände für die Kaminnutzung werden auf **Abb. 1** angegeben.
- Stellen Sie sicher, dass sich Möbel und andere brennbare Materialien nicht zu dicht am Kamin befinden. Brennbare Materialien müssen **mindestens 1 m** vom Kamin entfernt sein.
- Lassen Sie das Feuer vollständig herunterbrennen. Löschen Sie niemals Flammen mit Wasser.
- Ein entzündeter Kamin ist heiß und kann bei Berührung Verletzungen hervorrufen.
- Entfernen Sie nur dann Asche, wenn der Kamin abgekühlt ist. Asche kann heiße Glut enthalten und sollte daher in einen nicht brennbaren Behälter gefüllt werden.
- Asche ist im Außenbereich aufzubewahren oder an einem Ort zu entleeren, an dem keine potenzielle Feuergefahr besteht.

### Im Falle eines Feuers im Schornstein

- Schließen Sie alle Be- und Entlüftungsöffnungen.
- Halten Sie die Brennkammertür geschlossen.
- Überprüfen Sie Dachboden und Keller auf Rauch.
- Rufen Sie die Feuerwehr.
- Vor dem erneuten Betrieb nach einem Feuer muss der Schornsteinfeger Kamin und Schornstein überprüfen, um deren vollständige Funktionstüchtigkeit sicherzustellen.

## 3.2 Boden

### Fundament

Stellen Sie sicher, dass das Fundament für einen Kamin ausgelegt ist. Das Gewicht geht aus Abschnitt **1.0 Technische Daten** hervor.

Es wird empfohlen, schwimmend verlegte Böden, die nicht mit dem Fundament verbunden sind, unter der Installation zu entfernen.

### Anforderungen für den Schutz von Holzfußböden unter dem Kamin

Das Produkt besitzt einen integrierten Fußbodenschutz und kann daher direkt auf Holzfußböden aufgestellt werden.

Es empfiehlt sich, dass brennbare Bodenbeläge – z. B. Linoleum, Teppiche usw. – unter der Brandschutzplatte entfernt werden.

### Anforderungen für den Schutz von brennbaren Böden vor dem Kamin

Die Frontplatte muss den geltenden nationalen Gesetzen und Regelungen entsprechen.

Bei der örtlichen Baubehörde erhalten Sie Informationen zu Einschränkungen und Auflagen bei der Installation.

## 3.3 Wände

Abstand zu Wänden aus brennbaren Materialien gehen aus **Abb. 1** hervor.

Der Kamin kann mit einem nicht isolierten Rauchgasrohr eingesetzt werden, wenn die Abstände zwischen Kamin und Wänden aus brennbaren Materialien den Vorgaben auf **Abb. 1** entsprechen.

Stellen Sie sicher, dass sich Möbel und andere brennbare Materialien nicht zu dicht am Kamin befinden. Brennbare Materialien müssen **mindestens 1 m** vom Kamin entfernt sein.

**Hinweis:** Dies ist besonders beim Einsatz mit Drehsäule zu beachten!

Abb. 1

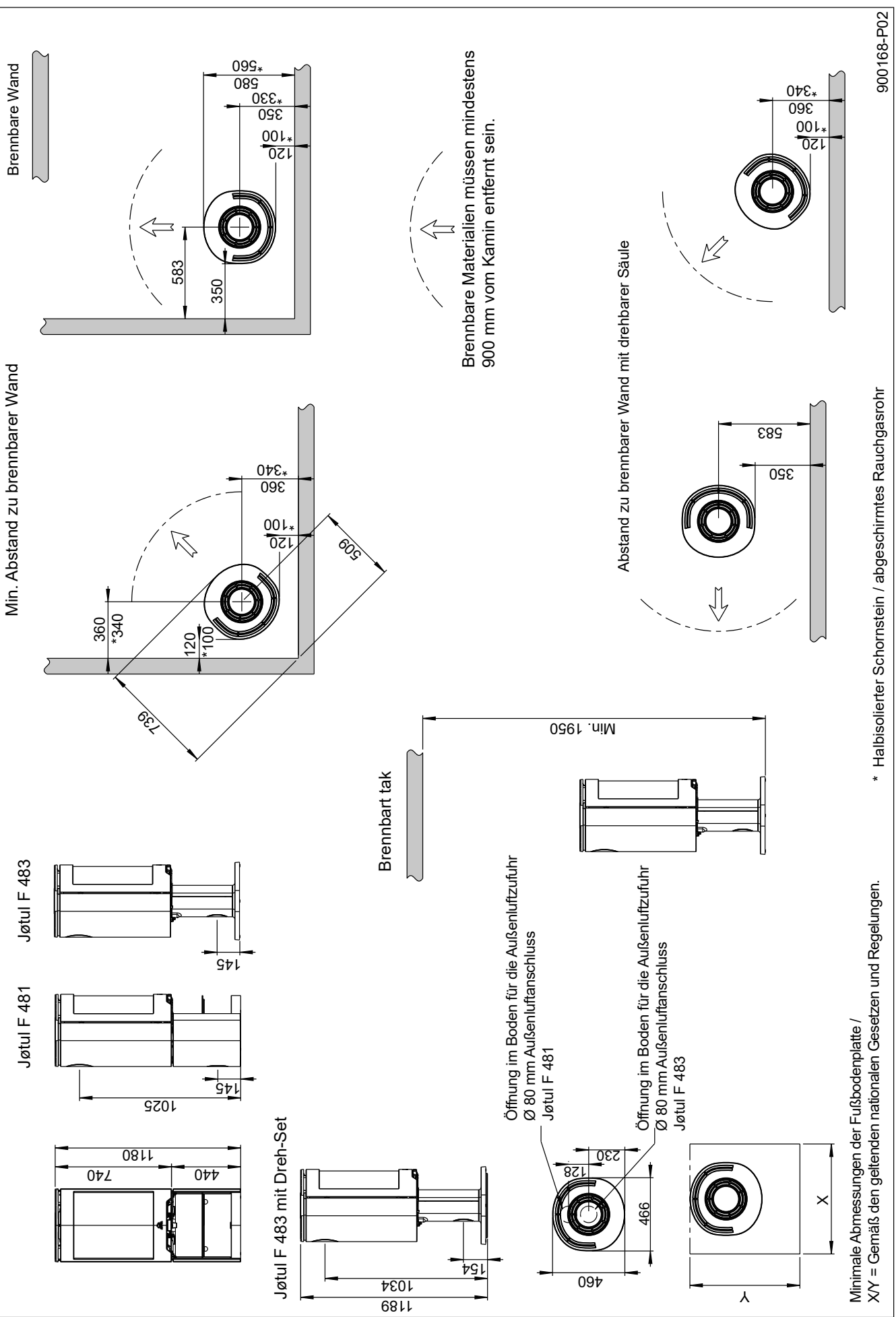

\* Halbisolierter Schornstein / abgeschirmtes Rauchgasrohr

Minimale Abmessungen der Fußbodenplatte /  
 XY = Gemäß den geltenden nationalen Gesetzen und Regelungen.

## Luftzirkulation

Die Verbrennungsluftmenge für Jøtul-Produkte beträgt ca. 20-40 m<sup>3</sup>/h.

Der Außenluftanschluss kann wie folgt direkt mit Jøtul F 480 Series verbunden werden:

- Über Sockel/Säule oder
- über einen flexiblen Schlauch von außen bzw. vom Kamin (nur, wenn der Schornstein über einen eigenen Außenluftkanal verfügt), der zum Außenluftanschluss des Produkts führt.

**Abb. 2A**, durch eine Außenwand

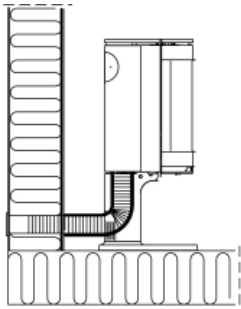

**Abb. 2B**, durch Fußboden und Bodenplatte

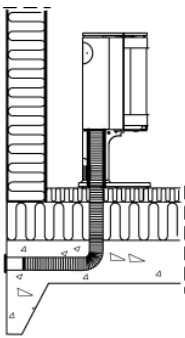

**Abb. 2C**, durch Fußboden und Fundament

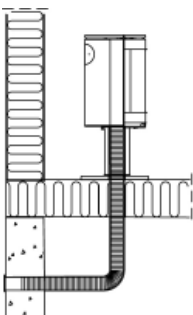

**Abb. 2D**, indirekt durch eine Außenwand

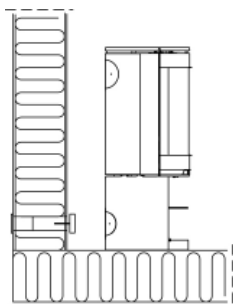

## 4.0 Installation

**Hinweis:** Vergewissern Sie sich vor Beginn der Installation, dass der Kamin unversehrt ist.

**Hinweis:** Das Produkt ist schwer! Bei Positionierung und Installation benötigen Sie Hilfe. Stellen Sie sicher, dass das Produkt nicht umkippt.

**Hinweis:** Stellen Sie nichts auf die Deckplatte des Kaminofens. Andernfalls können bleibende Schäden an Lack-/Emailleroberflächen entstehen.

**Hinweis:** Lesen Sie die Montage- und Bedienungsanleitung aufmerksam durch, bevor Sie den Kamin installieren!

### 4.1 Vor der Installation

Die Standardausführung des Produkts wird in drei oder mehr Paketen geliefert: Ein Paket enthält den Kamin. Die anderen Pakete enthalten Sockel oder Säule und Seitenverkleidungen.

Für die Installation des Produkts benötigen Sie folgende Werkzeuge: Wasserwaage, Ratsche mit 10- und 13-mm-Einsätzen, Torx T 20 sowie Inbusschlüssel mit 5-mm-Einsätzen.

**Abb. 3**

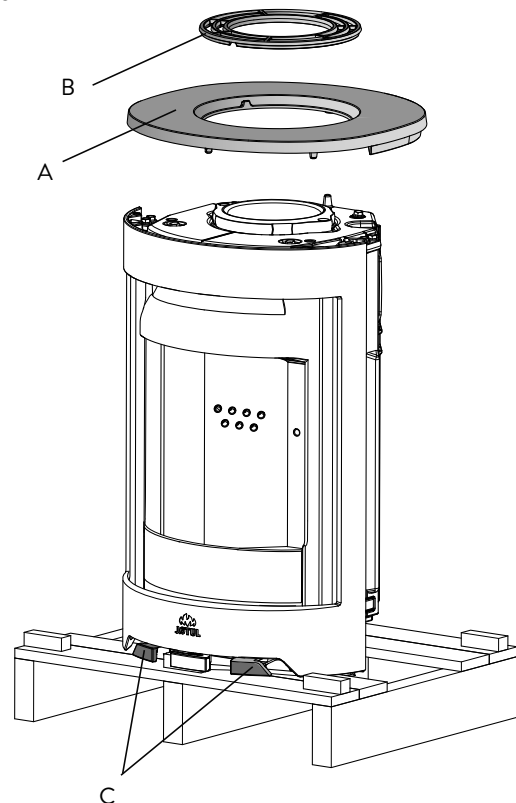

1. Entfernen Sie die Verpackung (Karton und Holzrahmen). Breiten Sie den Karton auf dem Boden hinter dem Kamin aus. Der weiße Schaumstoff in der Oberseite muss unbedingt entfernt werden!
2. Entfernen Sie die zwei Transportschrauben die die Brennkammer auf der Transportpalette befestigen.
3. Lassen Sie den Kaminofen auf der Transportpalette stehen.
4. Nehmen Sie die Deckplatte (A) mit dem oberen Rost (B) ab.
5. Entfernen Sie Handschuhe und Behälter aus dem Aschenkasten. Platzieren Sie den Behälter ganz hinten auf dem oberen Rost, wenn das Rauchgasrohr an der Rückseite angebracht ist.
6. Kontrollieren Sie, ob sich die Bedingungsgriffe (C) ungehindert bewegen.

# ÖSTERREICH

## 4.2 Installation

### Außenluftanschluss

#### Für Sockel

##### Außenluftanschluss durch den Fußboden

1. **Hinweis:** Wenn Sie den flexiblen Schlauch durch eine Öffnung im Boden anschließen, stellen Sie **keine** Öffnungen in den hinteren abnehmbaren Abdeckplatten her (**Abb. 5 A**).

##### Durch den hinteren Abzug im Unterteil

Abb. 4

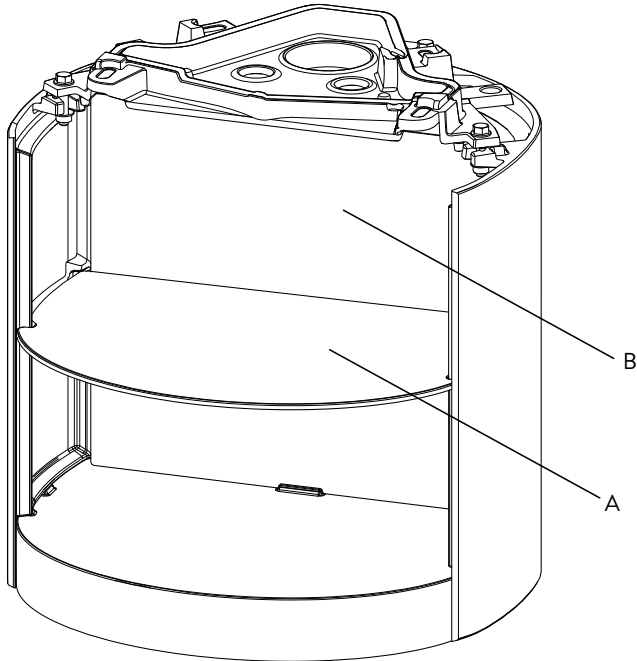

2. Wenn Sie einen hinteren Abzug im Unterteil wollen, entfernen Sie zuerst das Regal (**A**) und die innere Platte (**B**).

Abb. 5

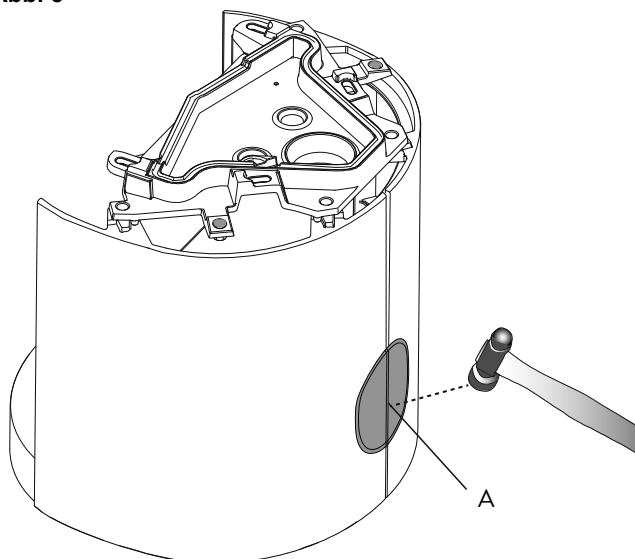

3. Bei Anbringung eines flexiblen Schlauchs ( $\varnothing$  80 mm) für die Außenluftzufuhr am Außenluftanschluss unter der Brennkammer schlagen Sie zuerst die hintere abnehmbare Abdeckplatten (**A**) aus.

### Installation des Unterteils/Sockels auf der Brennkammer

Abb. 6

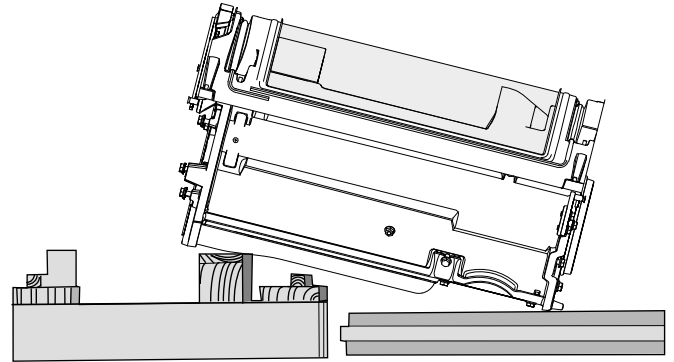

4. Legen Sie die Brennkammer vorsichtig auf ihre Rückseite. Legen Sie die Brennkammer auf einer Palette und drei Verpackungsrahmen ab.

Abb. 7



Abb. 8



5. Vor der Installation des Sockels müssen Regal (**Abb. 4-A**) und innere hintere Platte (**Abb. 4-B**) entfernt werden. Schieben Sie den Sockel nach oben zur Brennkammer und sichern Sie es mithilfe der vier beiliegenden Schrauben (M8 x 25 mm) und Unterlegscheiben. Siehe **Abb. 7 B**.

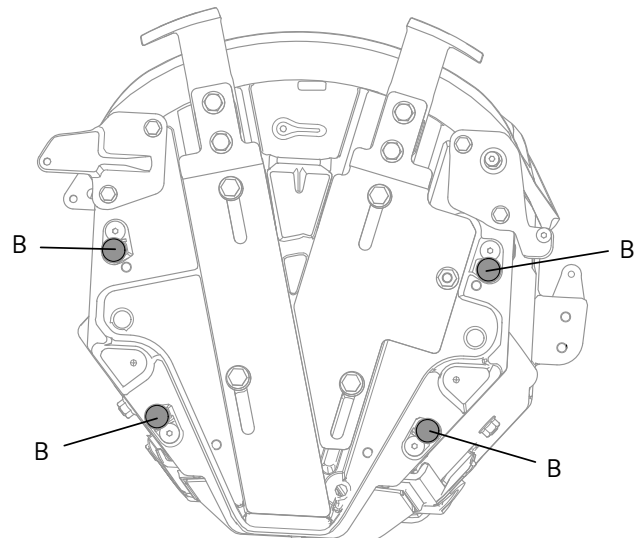
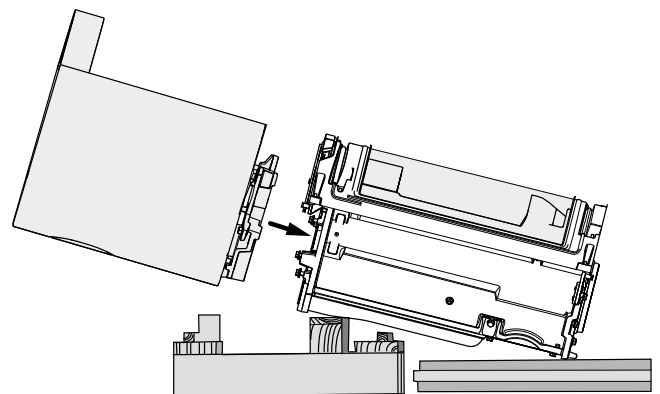

Abb. 9

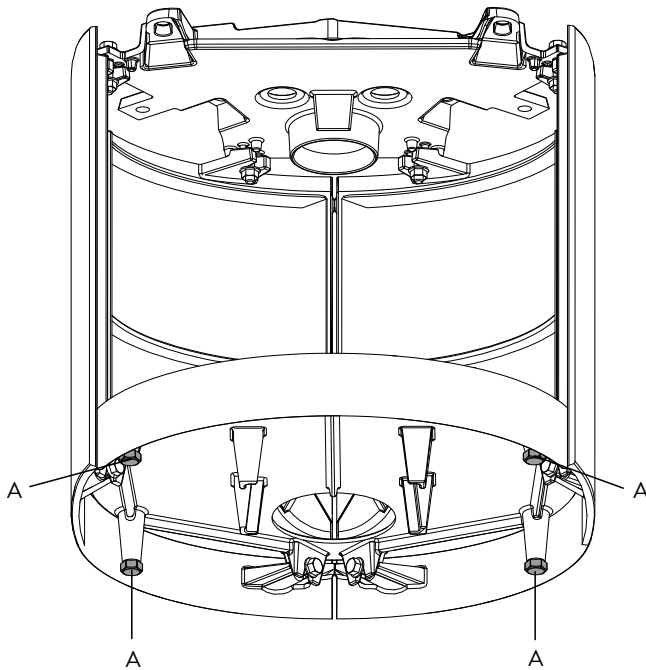

6. Lösen Sie leicht die Höheneinstellschrauben **(A)** unter dem Produkt, sodass dieser per Hand gedreht werden können. **Hinweis:** Wenn die optionale Fußbodenglasplatte installiert werden soll, muss das Produkt um ca. 8 mm vom Boden angehoben werden, damit die Platte unter die Vorderkante des Sockels geschoben werden kann.

Abb. 10

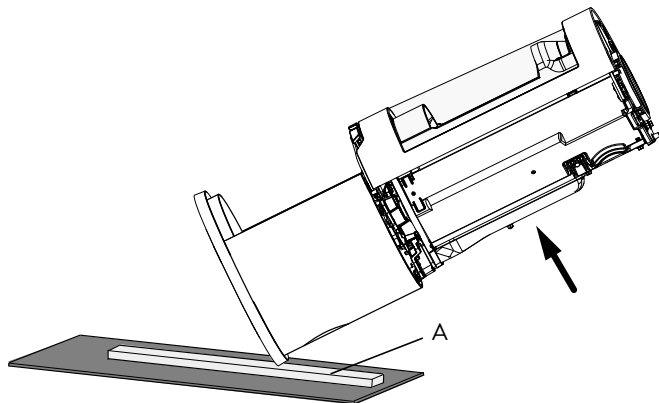

7. Entfernen Sie vorsichtig die Holzpalette.
8. Legen Sie einen Verpackungsrahmen **(A)** quer unter Sockel/Säule und legen Sie einen Kartonverpackung vor/unter das Produkt, damit der Fußboden nicht beschädigt wird. Stellen Sie den Kaminofen vorsichtig auf und platzieren Sie ihn am vorgesehenen Ort **(Abb. 1)**. Stellen Sie den Kaminofen direkt über oder hinter dem Außenluftanschluss auf (je nach Installationsvariante).
9. Legen Sie die Deckplatte **(Abb. 3 A)** vorübergehend auf und richten Sie den Kamin waagrecht aus. Wenn der Kaminofen nicht waagrecht steht, justieren Sie die Schrauben **(Abb. 9 A)**, bis das Produkt exakt gerade ausgerichtet ist.
10. Wenn sich die Bedienungsgriffe **(Abb. 3 C)** nur schwer herausziehen lassen, siehe **Schritt 4.7.**

## 4.3 Position des Zulassungsetiketts

Das Zulassungsetikett **(A)** muss stets wie auf Abb. 11 befestigt sein.

Abb. 11, Sockel

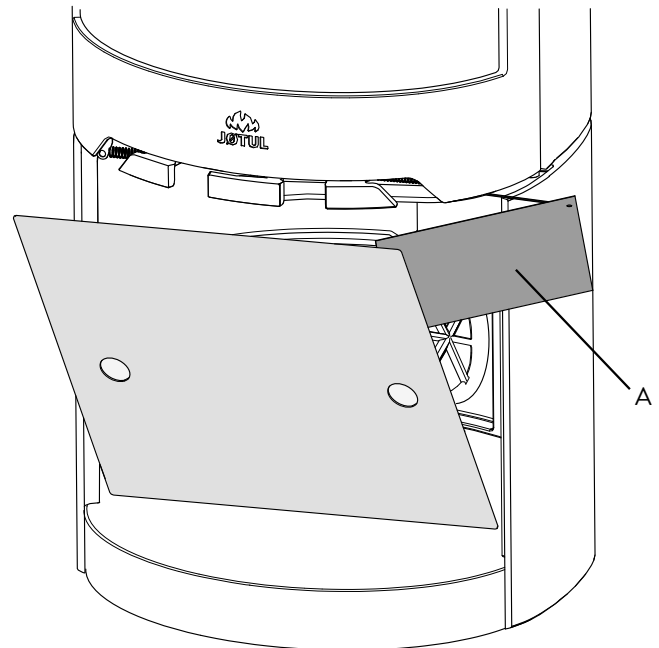

1. Bewegen Sie die innere hintere Platte **(Abb. 4-B)** und das Regal **(Abb. 4-A)** wieder an die jeweilige Position.

Abb. 11, Säule

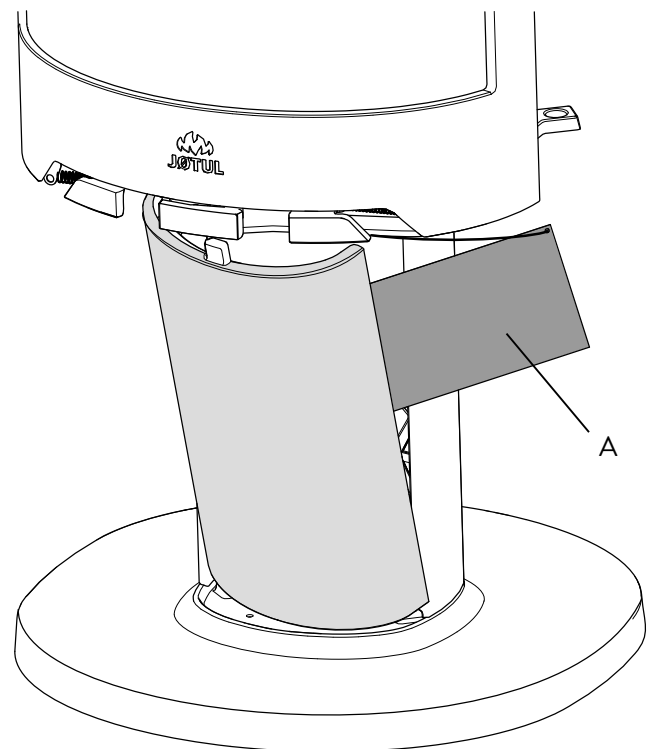

# ÖSTERREICH

## Installation mit Außenluftanschluss

Abb. 12 - Sockel



Abb. 12 - Säule



1. Befestigen Sie den Schlauch per Schlauchklemme am Außenluftanschluss. *(Hinweis: Befestigen Sie keine Schlauchklemme am Jøtul F 483 -Sockel mit Dreheinheit. Andernfalls kann sich die Einheit nicht drehen.)*  
**Hinweis:** Stellen Sie sicher, dass der Schlauch lang genug ist, damit keine Verbindungsstücke erforderlich sind. Die Isolierung des Außenluftschlauchs endet ca. 10 cm unter der Brennkammer.
2. Bringen Sie alle Komponenten an, die vom Produkt abgenommen wurden.

## 4.4 Schornstein und Rauchgasrohr

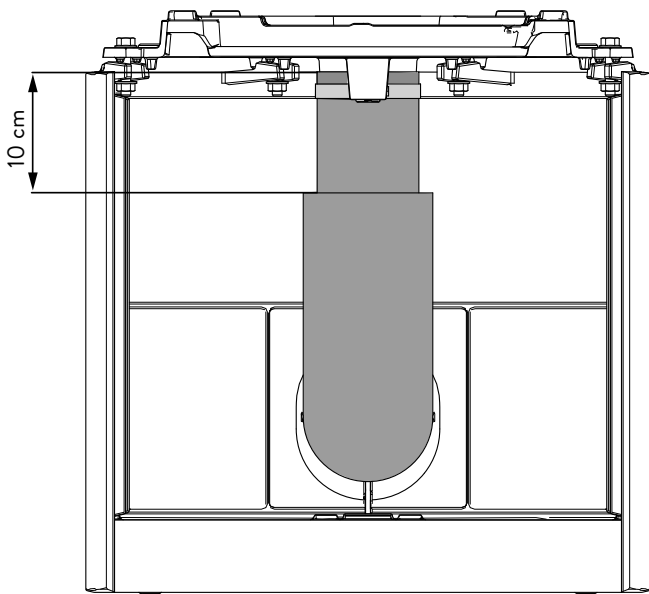
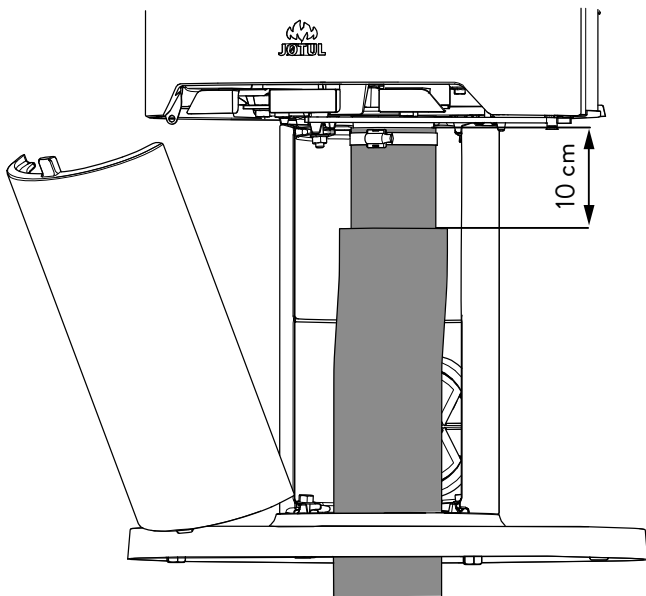
- Der Kamin darf nur mit einem Schornstein und einem Rauchgasrohr verbunden werden, die für Festbrennstoffkamine mit Rauchgastemperaturen gemäß Abschnitt 1.0 **Technische Daten** zugelassen sind.
- Der Schornsteinquerschnitt muss für den Kamin dimensioniert sein. Mithilfe des Abschnitts 1.0 **Technische Daten** berechnen Sie den korrekten Schornsteinquerschnitt.
- Der Schornstein muss gemäß den Installationsanweisungen des Schornsteinlieferanten befestigt werden.
- Bevor ein Loch im Schornstein angebracht wird, sollte das Produkt testweise montiert werden, damit eine korrekte Kennzeichnung des Kamins und des Schornsteinlochs erfolgen kann. Die minimalen Abstände gehen aus **Abb. 1** hervor.
- Stellen Sie sicher, dass das Rauchgasrohr über die gesamte Strecke zum Schornstein ansteigt.
- Wenn ein Abzug an der Rückseite vorhanden ist, verwenden Sie einen Rauchgasrohrknick mit Reinigungsklappe, um ein Fegen zu ermöglichen. Es ist überaus wichtig, dass die Anschlüsse eine gewisse Flexibilität aufweisen. Dadurch werden Bewegungen in der Installation ausgeglichen, die ansonsten zu Rissbildungen führen.
- Der empfohlene Schornsteinzug geht aus dem Abschnitt 1.0 **Technische Daten** hervor. Die Rauchrohrabmessungen mit dem entsprechenden Querschnitt gehen aus Abschnitt 1.0 **Technische Daten** hervor.

**Hinweis:** Die minimal empfohlene Schornsteinlänge beträgt 3,5 m ab dem Rauchgasrohreinsetz. Bei einem zu starken Zug kann ein Dämpfer für das Rauchgasrohr installiert und zur Zugminderung eingesetzt werden.

## 4.5 Installation der Gusseisenseiten

Abb. 13

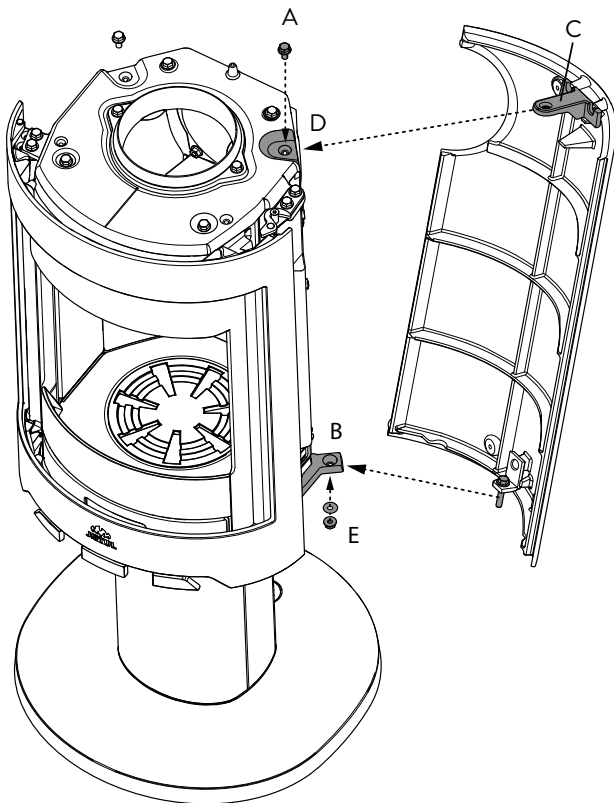

3. Lösen Sie die Schraube **(A)** für die Gusseisenseite an der Oberseite.
4. Haken Sie den unteren Teil der Seite mit der Schraube an der Halterung **(B)** aus. Sichern Sie die Unterseite mit einer Mutter und einer Unterlegscheibe **(E)**.
5. Drücken Sie die obere Halterung über das Schraubenloch **(C)** oben an der Brennkammer.
6. Sichern Sie die Halterung mit einer Schraube **(A)** und einer Mutter **(D)**.
7. Sichern Sie die andere Seite auf dieselbe Weise.

## 4.6 Rauchgasrohr bei Abzug an der Oberseite anbringen

Das Produkt wird werkseitig mit dem Rauchabzug an der Oberseite ausgeliefert.

1. Platzieren Sie das Produkt an der korrekten Position **(Abb. 1)**.
2. Bringen Sie die Deckplatte und den oberen Rost oben am Produkt an.
3. Setzen Sie die Dichtung auf den Rand des Rauchgasrohrs auf.
4. Positionieren Sie das Rauchgasrohr.

**Hinweis:** Die Verbindungen bzw. Rauchgasrohre müssen vollständig abgedichtet werden. Luftlecks können die korrekte Funktionsweise beeinträchtigen.

## 4.7 Anpassung der Brennkammerhöhe für Jøtul F 480

Alle Unebenheiten zwischen Brennkammer und Unterteil/ Sockel müssen korrigiert werden.

Dies kann ebenfalls erforderlich sein, um den Druck auf die Zugventile zu verringern (damit diese nicht versteifen).

Abb. 14

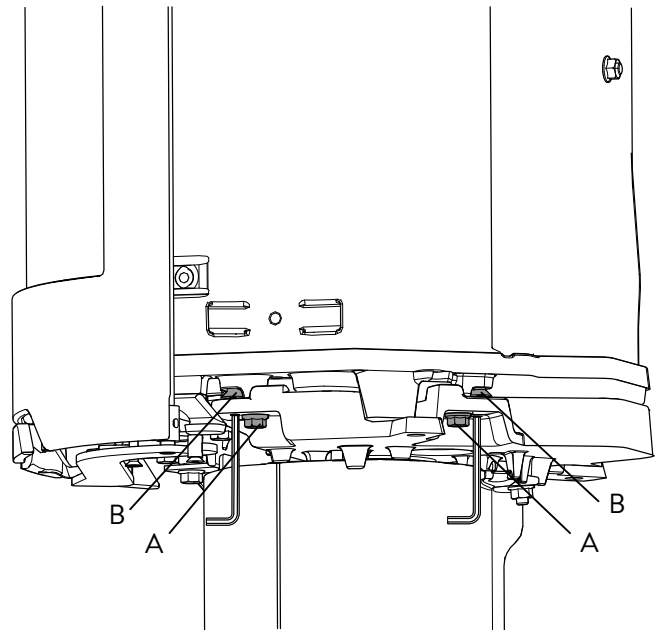

1. Wenn das Unterteil montiert wurde, müssen Regal und innere Platte zunächst entfernt werden.
2. Lösen Sie die Schrauben **(A)** auf beiden Seiten des Produkts um ca. 4 mm.
3. Lösen Sie **(B)** per Inbusschlüssel, bis Sie einen Widerstand spüren. Drehen Sie danach die Einstellschraube, um die Brennkammer je nach Bedarf anzuheben.
4. Ziehen Sie abschließend die Schrauben **(A)** fest.
5. Bringen Sie innere Platte und Regal wieder im Unterteil an (gilt nur für das Unterteil).

# ÖSTERREICH

## 4.8 Leistungsprüfung

Kontrollieren Sie nach der Montage des Produkts stets die Bedienungsgriffe. Diese sollten sich einfach bewegen lassen und einwandfrei arbeiten.

Abb. 15

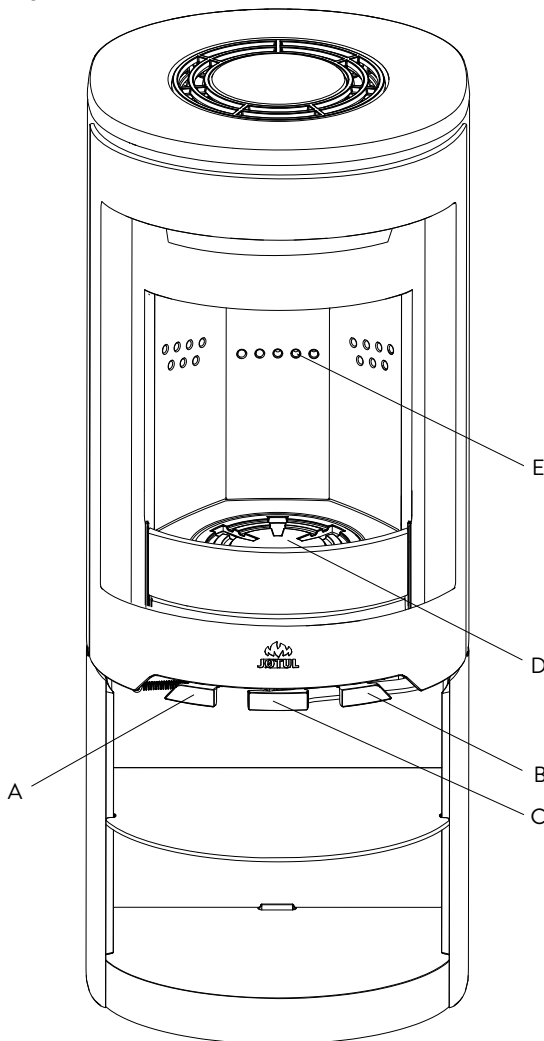

**Jøtul F 480 ist mit folgenden Bedienoptionen ausgestattet:**

### Luftzufuhr (A)

Hereingeschoben: Geschlossen  
Vollständig herausgezogen: Geöffnet  
Wenn sich das Ventil nur schwer herausziehen lässt, **siehe Schritt 4.7.**

### Zündungsregler (B)

Hereingeschoben: Geschlossen  
Vollständig herausgezogen: Geöffnet  
Wenn sich das Ventil nur schwer herausziehen lässt, **siehe Schritt 4.7.**

**Rüttelrost (D; derselbe Griff (B) wie beim Zündungsregler).**  
Der rechte Griff dient zum Herein- und Herausziehen.

### Türgriff (C)

Zum Öffnen wird der Griff vollständig herausgezogen und die Tür angehoben.

**Stapelhöhe (E) für Brennholz (Die Löcher dürfen nicht blockiert werden).**

## 5.0 Tägliche Nutzung

### Geruch beim erstmaligen Benutzen des Kamins

Wenn der Kamin zum ersten Mal genutzt wird, kann ein Gas mit einem leicht störenden Geruch austreten. Dies liegt daran, dass der Anstrich trocknet. Dieses Gas ist ungiftig. Dennoch sollte Raum gründlich gelüftet werden. Lassen Sie das Feuer mit starkem Zug brennen, bis sich das Gas komplett verflüchtigt hat und weder Rauch noch Geruch wahrgenommen werden können.

### Tipp fürs Heizen

**Hinweis:** Holz, das im Außenbereich oder in einer kalten Umgebung gelagert wurden, sollten 24 h vor der Verwendung nach innen gebracht werden, damit sie Raumtemperatur annehmen können.

Es bestehen mehrere Möglichkeiten, den Kaminofen zu beheizen. Achten Sie jedoch stets darauf, womit Sie den Ofen befeuern. Siehe Abschnitt **“Holzqualität”**.

**Wichtiger Hinweis!** Eine unzureichende Luftzufuhr kann eine unvollständige Verbrennung, hohe Emissionswerte und einen niedrigen Wirkungsgrad verursachen.

### Holzqualität

**Als Qualitätsholz bezeichnen wir die meisten bekannten Holzarten wie Birke, Fichte und Kiefer.**

**Das Holz sollten getrocknet werden, damit der Feuchtigkeitsgehalt nicht über 20% liegt.**

Dazu müssen das Holz im Spätwinter gesägt werden. Zerhacken und stapeln Sie das Holz so, dass eine gute Ventilation vorliegt. Holzstapel sind mit einer Abdeckung vor Regen zu schützen. Bringen Sie die Scheite im Frühherbst in den Innenbereich und stapeln bzw. lagern Sie sie dort für den Winter.

**Folgende Materialien dürfen unter keinen Umständen als Kaminbrennstoff verwendet werden:**

- Hausmüll, Kunststofftüten usw.
- Angestrichenes oder imprägniertes Holz (extrem giftig).
- Schichtholzplanken.
- Treibholz
- Diese Materialien beschädigen das Produkt und sind außerdem umweltschädlich.

**Hinweis: Verwenden Sie nie Benzin, Paraffin, Brennspritus oder ähnliche Substanzen, um das Feuer zu entzünden. Andernfalls besteht die Gefahr für schwere Verletzungen oder Beschädigungen des Produkts.**

## Anmachholz (klein gespaltenes Holz):

Länge: ca. 30 cm  
 Durchmesser: 2-5 cm  
 Jeweils benötigte Menge: 6-8 Stück

## Holz (Spaltholz):

Empfohlene Länge: 20-30 cm  
 Durchmesser: ca. 8 cm  
 Nachlegeintervall: ca. alle 45 min  
 Feuergröße: 1,6kg (Nennheizleistung)  
 Jeweils benötigte Menge: x 2

Die Nennheizleistung wird erreicht, wenn die Luftzufuhr (**Abb. 15 A**) etwa zu 50% geöffnet ist.

## Erstes Anmachen

Öffnen Sie Luftzufuhr und Zündungsregler, indem Sie die Griffe (**Abb. 15 A und B**) vollständig herausziehen. Falls erforderlich, halten Sie die Tür leicht geöffnet. (Tragen Sie einen Handschuh o.s.ä., um Ihre Hand vor heißen Griffen zu schützen.)

Abb. 16

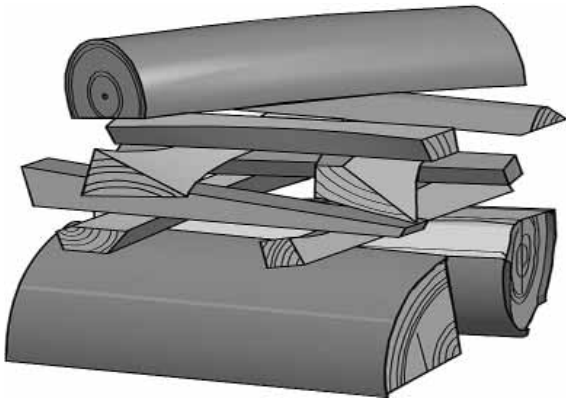

- Legen Sie zwei Scheite auf den Boden der Brennkammer und stapeln Sie schichtweise Anmachholz darüber.
- Legen Sie oben auf den Stapel einen mittelgroßen Scheit.
- Legen Sie 2-3 Briketts oder Anmachholzstücke unter die oberste Anmachholzschicht und entzünden Sie das Feuer.
- **Hinweis:** Der Holzstapel sollte maximal bis direkt unter die horizontalen Löcher reichen. Die Löcher dürfen nicht blockiert werden.
- Schließen Sie den Zündungsregler (**Abb. 15 B**), wenn das Holz ordentlich Feuer gefangen hat und stabil brennt.
- Sie können per Luftzufuhr (**Abb. 15 A**) die Verbrennungsintensität regeln und so die gewünschte Wärmemenge einstellen.
- Stellen Sie sicher, dass die Nachverbrennung (Sekundärverbrennung) startet. Dies ist am besten an gelb flackernden Flammen vor den Löchern unter dem Leitblech erkennbar.
- Bei einem normalen Luftstrom können Sie die Tür schließen, woraufhin das Feuer weiter brennt.

## Brennholz nachlegen

Legen Sie häufig geringe Mengen von Brennstoff im Kaminofen nach. Wenn sich zu viel Brennstoff im Kaminofen befindet, kann die entstehende Hitze eine extreme Belastung für den Schornstein darstellen. Legen Sie daher nicht zu viel Brennstoff nach. Schwelende Feuer sollten vermieden werden, da diese die höchsten Emissionen verursachen. Das perfekte Feuer brennt intensiv, wobei der Rauch aus dem Schornstein nahezu unsichtbar ist.

## 5.1 Überhitzungsgefahr

**Der Kamin darf bei seiner Benutzung niemals überhitzt werden.**

Zu einer Überhitzung kommt es durch zu viel Brennstoff und bzw. oder Luft, was zu einer übermäßigen Wärmeentwicklung führt. Eine Überhitzung ist daran erkennbar, dass Teile des Kamins rot glühen. Wenn dies der Fall ist, muss die Öffnung der Luftzufuhr sofort verringert werden.

Wenn Sie vermuten, dass der Kamin nicht korrekt zieht (zu viel oder zu wenig), lassen Sie sich von Fachpersonal beraten. Weitere Informationen entnehmen Sie Abschnitt **4.4 Schornstein und Rauchgasrohr**.

## 5.2 Entfernung der Asche

Jøtul F 480 verfügt über einen Aschenkasten, der ein einfaches Entfernen der Asche ermöglicht.

- Entfernen Sie nur dann Asche, wenn der Kamin abgekühlt ist.
- Schaben Sie die Asche durch den Rost im inneren Boden, wodurch sie in den Aschenkasten fällt. Tragen Sie einen Handschuh o.s.ä., um Ihre Hand zu schützen. Fassen Sie den Aschenkasten am Griff an und heben Sie den Kasten heraus. Stellen Sie sicher, dass der Aschenkasten nie zu voll ist. Andernfalls kann keine Asche mehr durch den Rost in den Aschenkasten fallen.
- Sorgen Sie vor dem Schließen der Tür dafür, dass der Aschenkasten komplett hereingeschoben wird.

## 6.0 Pflege

### 6.1 Reinigung des Sichtfensters

Das Produkt ist mit einer Luftreinigung für das Sichtfenster ausgestattet. Durch die Luftzufuhröffnung wird Luft oben im Produkt angesaugt und an der Innenseite des Sichtfensters entlang nach unten geführt.

Dennoch verbleibt je nach den örtlichen Luftzugverhältnissen und der Einstellung der Luftzufuhr immer noch etwas Ruß am Sichtfenster. Normalerweise verbrennt der Großteil der Rußschicht bei vollständig geöffneter Luftzufuhr, und das Feuer brennt mit starker Flamme.

**Nützlicher Hinweis!** Verwenden Sie zur einfachen Reinigung des Sichtfensters ein mit warmem Wasser angefeuchtetes Papiertuch, und fügen Sie etwas Asche aus der Brennkammer hinzu. Reiben Sie mit dem Papiertuch über das Sichtfenster, und waschen Sie es anschließend mit klarem Wasser. Gut abtrocknen. Falls das Sichtfenster sorgfältiger gereinigt werden muss, wird ein Glasreiniger empfohlen (*beachten Sie die Gebrauchsanweisung auf der Flasche*).

# ÖSTERREICH

## 6.2 Reinigung und Rußentfernung

An den Innenflächen des Kamins können sich während der Nutzung Rußablagerungen ansammeln. Ruß ist ein wirksamer Isolator und reduziert dadurch die Heizleistung des Kamins. Wenn sich bei der Nutzung des Produkts Rußablagerungen ansammeln, lassen sich diese einfach per Rußentferner beseitigen.

Damit sich im Kamin keine Schicht aus Wasser und Teer bildet, sollten sie regelmäßig hohe Feuertemperaturen zulassen. So wird die Schicht entfernt. Eine jährliche Innereinigung ist erforderlich, um die maximale Heizleistung des Produkts zu erzielen. Es empfiehlt sich, dies zusammen mit der Reinigung von Schornstein und Rauchgasrohren auszuführen.

## 6.3 Rauchgasrohre zum Kamin kehren

Rauchgasrohre müssen über die Rauchgasrohr-Reinigungsklappe oder die Türöffnung gekehrt werden. Leitblech und Auslassleitblech müssen zunächst demontiert werden.

## 6.4 Kaminprüfung

Jøtul empfiehlt eine sorgfältige Prüfung des Kamins durch den Benutzer, nachdem das Produkt gekehrt bzw. gereinigt wurde. Untersuchen Sie alle sichtbaren Oberflächen auf Risse. Kontrollieren Sie ebenfalls, ob alle Verbindungen abgedichtet sind und ob die Dichtungen korrekt platziert sind. Verschlissene oder deformierte Dichtungen müssen ersetzt werden.

Reinigen Sie die Dichtungsnuten sorgfältig. Tragen Sie Keramikklebstoff auf (erhältlich bei Ihrem lokalen Jøtul-Händler) und drücken Sie die Dichtung fest an. Die Verbindung trocknet schnell.

## 6.5 Äußere Pflege

**Lackierte Produkte** können nach mehreren Jahren ihre Farbe ändern. Die Oberfläche sollte gereinigt werden. Lose Partikel sind abzubürsten, bevor neue Farbe aufgetragen wird.

## 7.0 Wartung

**Warnung! Unberechtigte Änderungen am Produkt sind nicht zulässig! Es dürfen nur Originalersatzteile verwendet werden!**

### 7.1 Wartung/Austausch von Teilen in der Brennkammer

Hinweis: Verwenden Sie Werkzeuge mit größter Sorgfalt! Andernfalls können die Vermiculitplatten beschädigt werden.

Abb. 17

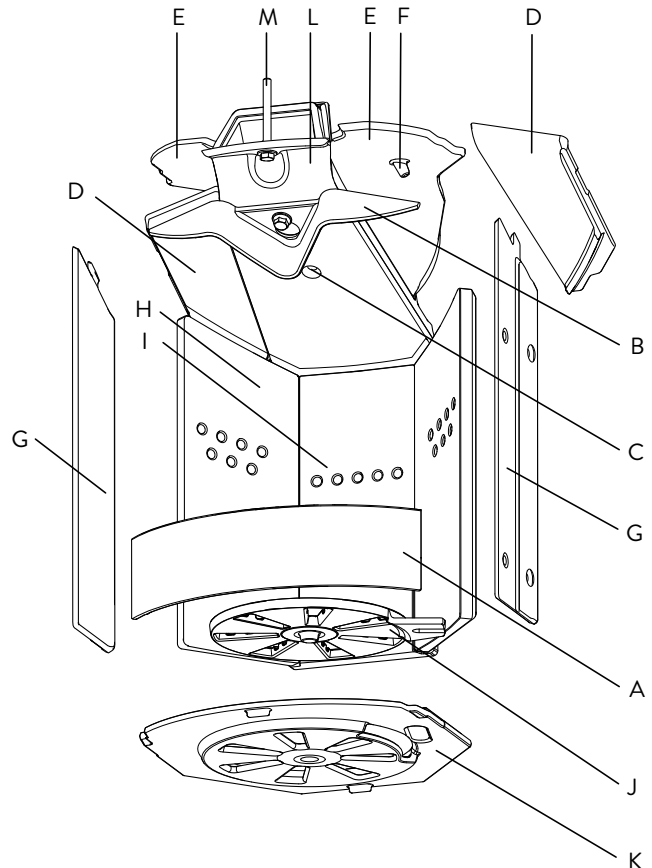

1. Heben Sie den Aschenhalter **(A)** an und heraus.
2. Schieben oder klopfen Sie das untere Auslassleitblech **(B)** aus dem Loch **(C)**. Halten Sie das Blech fest, damit es nicht herunterfällt.
3. Ziehen Sie die Leitbleche **(D)** nach vorn, heben Sie sie leicht an, drehen und senken Sie sie ab.
4. Merken Sie sich vor der Demontage die Position der Auslassleitbleche **(E)**. So wird gewährleistet, dass sie wieder an den exakt richtigen Stellen angebracht werden. Ergreifen Sie den Stift **(F)** an der Unterseite der Auslassleitbleche. Heben Sie diese leicht an und danach zur Seite, bevor Sie sie absenken.
5. Heben Sie die vorderen Brennerplatten **(G)** an und heraus.
6. Ergreifen Sie den oberen Teil der hinteren Brennerplatten **(H)** und drehen Sie diese in Richtung Brennkammer-mitte. Ziehen Sie sie anschließend heraus.
7. Ziehen Sie die hintere Brennerplatte **(I)** heraus. Kontrollieren Sie beim erneuten Anbringen, ob die Dichtung an der hinteren Brennerplatte sicher befestigt ist.
8. Heben Sie den Rüttelrost heraus **(J)** (erst bei einem Wechsel erforderlich). Stellen Sie beim erneuten Anbringen sicher, dass die Vertiefung am Rüttelrost zur Stange unter der inneren Bodenplatte weist.

9. Heben Sie die innere Bodenplatte (**K**) an und heraus.
10. Halten Sie den oberen Luftkanal (**L**) an der Vorderkante hoch, während Sie die Schraube lösen (**M**). Verwenden Sie eine Ratsche mit 13-mm-Einsatz und ein Verlängerungsstück. Kippen Sie den Luftkanal nach unten, wenn die Schraube lose ist. Dies kann ebenfalls nach **Punkt 6** ausgeführt werden. Vorder- und Rückseite des Luftkanals sind mit Dichtungen versehen. Kleben Sie neue Dichtungen an, bevor Sie den Kanal wieder anbringen.
11. Gehen Sie bei der erneuten Installation in der umgekehrten Reihenfolge vor.

## 7.2 Seitenplatten ersetzen

1. Lösen Sie die Schraube (**Abb. 13 A**) für die Seitenplatte an der Oberseite.
2. Haken Sie den unteren Teil der Seite mit der Schraube an der Halterung (**Abb. 13 B**) aus.
3. Installieren Sie neue Seiten gemäß der Beschreibung in **Kapitel 4.5**.

**Hinweis:** Wenn der Kaminofen einen Rauchabzug an der Oberseite besitzt, kann die Deckplatte angehoben werden, um einfacher an die Schrauben zu gelangen.

## 7.3 Glas und Dichtungen in der Tür ersetzen

**Abb. 18**

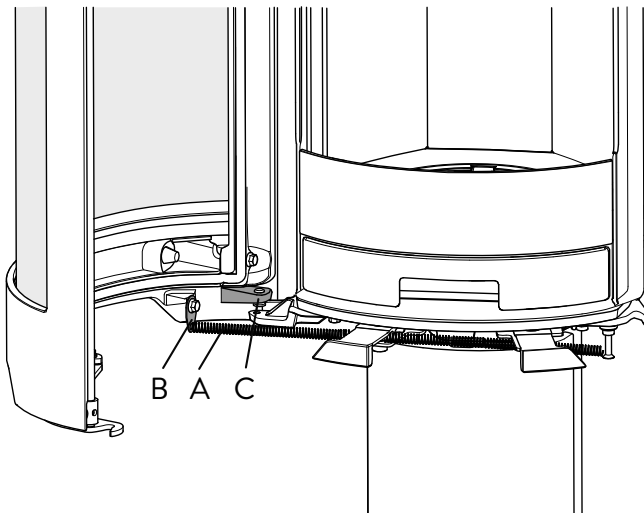

1. Öffnen Sie die Tür und haken Sie die Feder (**A**) an der Klemme (**B**) aus.
2. Heben Sie die Tür von den Scharnieren ab. Stellen Sie sicher, dass die Unterlegscheibe unter dem unteren Scharnier (**C**) nicht verloren geht.
3. Legen Sie die Tür mit der Vorderseite nach unten auf einer weichen Unterlage ab.

**Abb. 19**

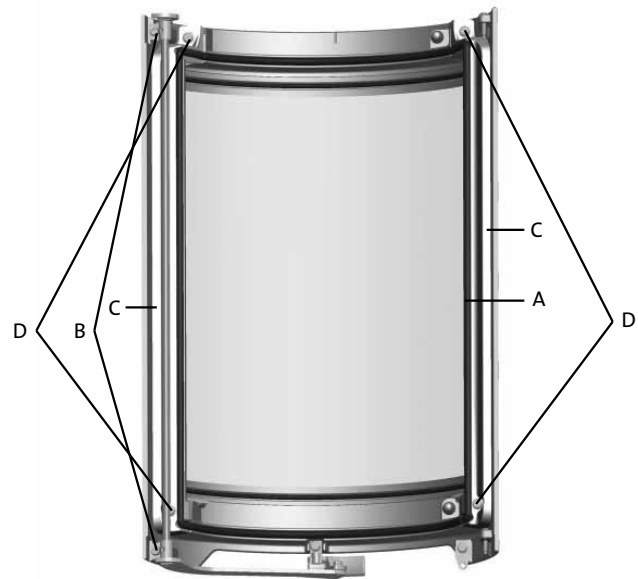

4. Wenn nur die Dichtung an der Frontseite der Brennkammer ersetzt werden muss (**A**), kann die Dichtungsnut gereinigt und eine neue Dichtung eingeklebt werden.
5. Lösen Sie bei einem Scheibendichtungs- oder Scheibenwechsel den Schließmechanismus, der mit Schrauben und Unterlegscheiben befestigt ist (**B**).
6. Entfernen Sie die Scheibehalterungen (**C**), die mit vier Schrauben befestigt sind (**D**).
7. Heben Sie die Scheibe heraus.

**Abb. 20**

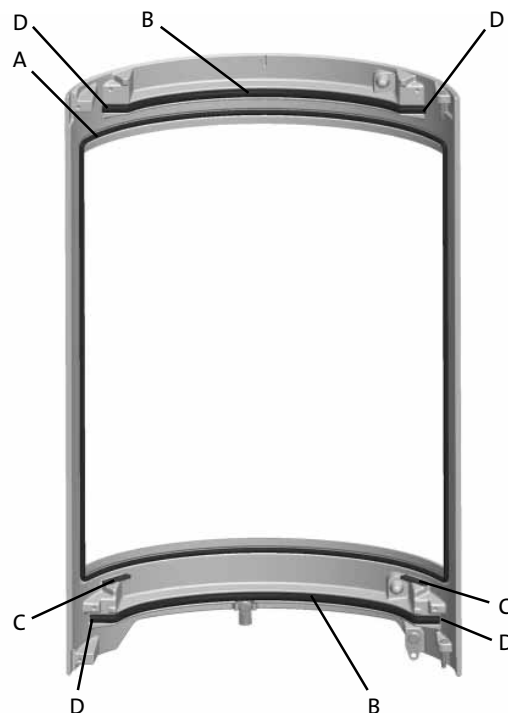

8. Reinigen Sie die Scheibennut gründlich und kleben Sie neue Dichtungen ein: die Scheibendichtung (**A**), die Türdichtung (**B**) und die Dichtung unter der Scheibe (**C**). Passen Sie die Dichtungen exakt in die Ecken ein (**D**).

# ÖSTERREICH

Abb. 21

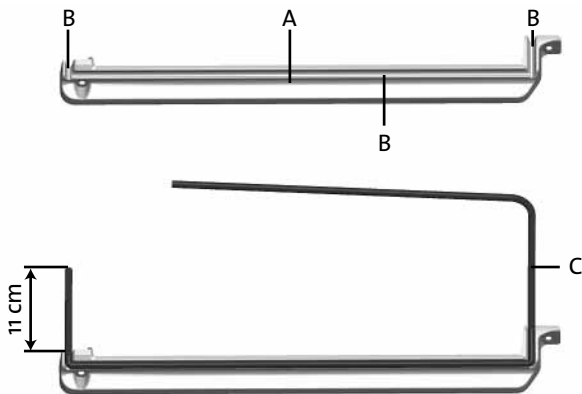

9. Legen Sie die Scheibenhalterungen gemäß der Abbildung mit der Seite nach oben ab **(A)**.
10. Tragen Sie Klebstoff in der Dichtungsnut auf **(B)**, die nun nach oben weist.
11. Setzen Sie die Dichtung **(C)** in die Nut ein, wobei die Enden gemäß der Abbildung herausragen (11 cm auf einer Seite).

Abb. 22



12. Drehen Sie die Scheibenhalterungen und tragen Sie Klebstoff in den Dichtungsnuten auf. Achten Sie auf die Überlagerung **(A)**.
13. Gehen Sie bei der erneuten Installation in der umgekehrten Reihenfolge vor. Vergessen Sie nicht, unter dem Scharnier eine Unterlegscheibe anzubringen.

## 7.4 Türjustierung

Abb. 23

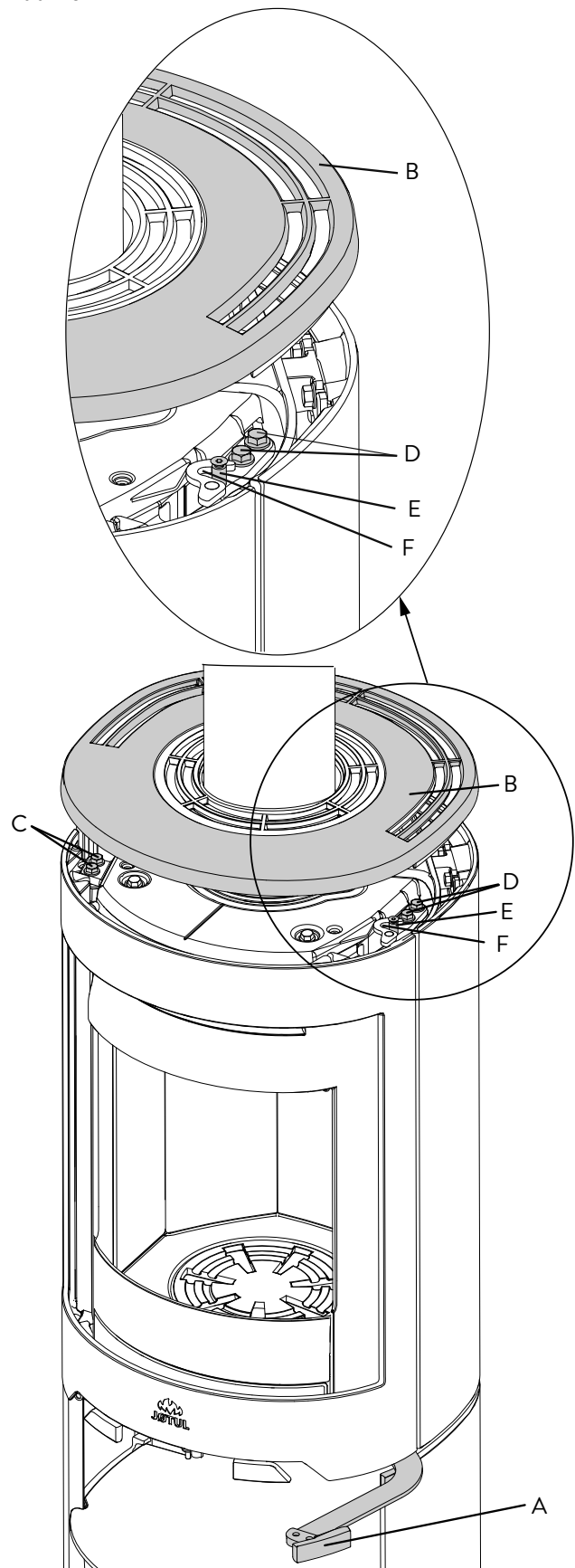

1. Öffnen Sie den Türgriff **(A)**.
2. Drehen oder heben Sie die Deckplatte **(B)** ab.
3. Lösen Sie die Schrauben **(Abb. C)**.



Abb. 24

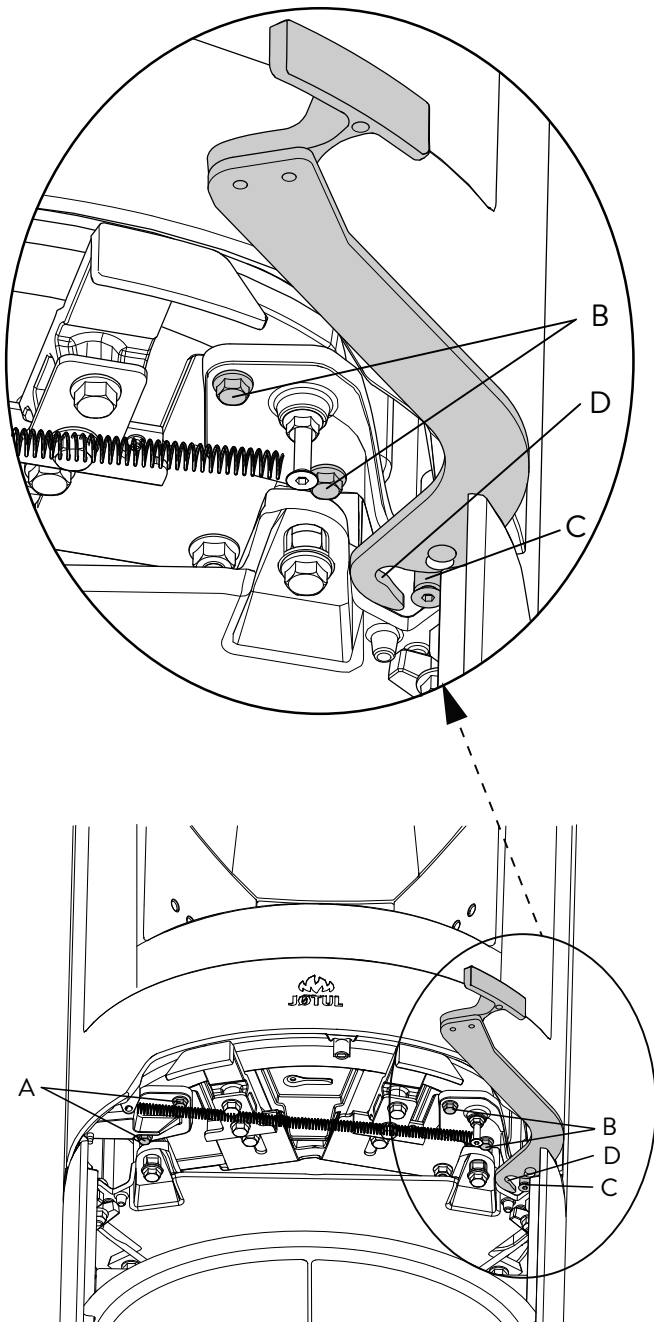

4. Lösen Sie die Schrauben (**Abb. 24 A**).
5. Bringen Sie die Tür in die gewünschte Stellung.
6. Ziehen Sie die Schrauben fest (**Abb. 24 A und 23 C**).
7. Lösen Sie die Schrauben (**Abb. 23 D und 24 B**).
8. Schließen Sie den Türgriff (**Abb. 23 A**). Halten Sie die Tür geschlossen, während Sie den oberen Türverschluss (**Abb. 23 E**) und unteren Türverschluss (**Abb. 24 C**) in die Haken (**Abb. 23 F und 24 D**) drücken.
9. Halten Sie die Tür geschlossen, während Sie die Befestigungsschrauben (**Abb. 23 D und Abb. 24 B**) für die Türverschlüsse anziehen.

## 8.0 Betriebsstörungen - Fehlersuche

### Geringer Zug

Überprüfen Sie, ob die Länge des Schornsteins die Anforderungen nationaler Gesetze und Vorschriften erfüllt. (Weitere Informationen finden Sie unter «**2.0 Technische Daten**»).

Stellen Sie sicher, dass der Mindestquerschnitt des Schornsteins den im Aufstellungshandbuch unter «**2.0 Technische Daten**» beschriebenen Angaben entspricht.

Stellen Sie sicher, dass der Rauchaustritt aus dem Schornstein nicht behindert wird, beispielsweise durch: Äste, Bäume usw. Wenn der Verdacht auf zu starken oder zu geringen Luftzug im Schornstein besteht, muss zur Messung und Anpassung professionelle Hilfe in Anspruch genommen werden.

### Das Feuer erlischt nach kurzer Zeit

- Stellen Sie sicher, dass das Holz ausreichend trocken ist.
- Wenn im Haus Unterdruck herrscht, schalten Sie mechanische Ventilatoren ab, und öffnen Sie ein Fenster in der Nähe des Kamins.
- Sorgen Sie dafür, dass die Luftzufuhr geöffnet ist.
- Überprüfen Sie, ob die Abzugsöffnung mit Ruß verstopft ist.

### Ungewöhnlich starke Rußablagerungen auf dem Sichtfenster

Leichte Rußablagerungen auf dem Sichtfenster sind unvermeidbar; die Stärke der Ablagerungen ist jedoch von folgenden Faktoren abhängig:

- Feuchtigkeit des Brennstoffes.
- Örtliche Luftzugverhältnisse.
- Einstellung der Luftzufuhr.

Normalerweise verbrennt der Großteil des Rußes, wenn die Luftzufuhr vollständig geöffnet ist und das Feuer mit starker Flammenbildung brennt.

## 9.0 Zusatzausstattung

### 9.1 Außenluftanschluss

Außenluftanschluss, Ø 80 mm - Kat.nr. 51047509

### 9.2 Dreheinheit

Siehe separate Installationsanleitung - (Kat.nr. 10026061). Dreheinheit für Jøtul F 363, F 373, F 473 SHD und F 483–Kat. Nr. 51012254.

# ÖSTERREICH

## 10.0 Recycling

### 10.1 Recyclingverpackung

**Ihr Kamin wird mit der folgenden Verpackung geliefert:**

- Eine Holzpalette kann zersägt und im Kamin verbrannt werden.
- Verpackungskarton ist auf einem Recyclinghof zu entsorgen.
- Kunststoffbeutel sind auf einem Recyclinghof zu entsorgen.

### 10.2 Kaminrecycling

**Der Kamin besteht aus folgenden Materialien:**

- Metall, das auf einem Recyclinghof zu entsorgen ist.
- Glas, das als Sondermüll entsorgt werden muss. Das im Kamin verbaute Glas darf **nicht** im normalen Glasmüll entsorgt werden.
- Brennerplatten aus Vermiculit, die in Normalmüll entsorgt werden können.

## 11.0 Garantiebedingungen

### 1. Umfang unserer Garantie:

Jøtul AS garantiert, dass externe Gusseisenteile zum Kaufzeitpunkt frei von Material- oder Herstellungsfehlern sind. Sie können die Garantie für die externen Gusseisenteile auf 25 Jahre ab Lieferdatum verlängern, indem Sie das Produkt im Internet unter [jotul.com](http://jotul.com) registrieren und die Garantieverlängerungskarte innerhalb von drei Monaten nach dem Kauf drucken. Wir empfehlen, die Garantiekarte zusammen mit dem Kaufbeleg aufzubewahren. Jøtul AS garantiert ebenfalls, dass Stahlplattenteile zum Kaufzeitpunkt frei von Material- oder Herstellungsfehlern sind, und diese Garantie gilt 5 Jahre ab Lieferdatum.

Die Garantie gilt nur unter der Bedingung, dass der Kaminofen von Fachpersonal gemäß den geltenden Gesetzen und Regelungen sowie der Montage- und Bedienungsanleitung von Jøtul installiert wurde. Reparierte Produkte und Ersatzteile werden innerhalb der ursprünglichen Gewährleistungsfrist garantiert.

### 2. Folgendes ist von der Garantie ausgeschlossen:

- 2.1. Schäden an Verbrauchsmaterialien wie Brennerplatten, Lüftungsgittern, Rauchgasleitblechen, Dichtungen usw., da sich deren Zustand aufgrund einer normalen Abnutzung im Laufe der Zeit verschlechtert.
- 2.2. Schäden infolge unsachgemäßer Wartung, Überhitzung, einer Verwendung ungeeigneter Brennstoffe (Beispiele für ungeeignete Brennstoffe: Treibholz, imprägniertes Holz, Bretterverschnitt, Spanplatten usw.) oder von zu feuchtem/nassem Holz.
- 2.3. Installation von Zusatzausstattung zur Anpassung lokaler Zugverhältnisse, Luftzufuhr oder anderer Umstände, die sich Jøtuls Einflussnahme entziehen.
- 2.4. Wenn ohne Jøtuls Zustimmung oder Originalteile Änderungen/Modifikationen am Kamin vorgenommen wurden.
- 2.5. Schäden während der Lagerung bei einem Händler oder beim Transport von einem Händler oder während der Installation.
- 2.6. Produkte, die von nicht-autorisierten Verkäufern verkauft werden, wenn Jøtul ein selektives Vertriebssystem nutzt.
- 2.7. Verbundene Kosten (z.B. Transport-, Arbeits-, Reisekosten usw.) oder indirekte Schäden.

Pelletsöfen, Glas-, Stein-, Beton-, Emaill- und Lackoberflächen (z.B. Abplatzen, Rissbildung, Blasenbildung, Verfärbung usw.) unterliegen den nationalen Bestimmungen zum Verkauf von Verbrauchsgütern. Diese Garantie gilt für Käufe, die auf dem Gebiet des Europäischen Wirtschaftsraums getätigt werden. Alle Garantieforderungen müssen innerhalb eines angemessenen Zeitraums an Ihren lokalen autorisierten Jøtul-Fachhändler gerichtet werden – spätestens jedoch 14 Tage nach dem Datum, an dem der Fehler oder Defekt erkannt wurde. Siehe Händlerliste auf unserer Website [jotul.com](http://jotul.com).

Wenn Jøtul nicht in der Lage ist, die Verpflichtungen in den oben genannten Garantiebedingungen zu erfüllen, wird ein Ersatzprodukt mit einer ähnlichen Heizleistung kostenlos angeboten.

Jøtul behält sich das Recht vor, jeden Austausch von Teilen oder Dienstleistungen zu verweigern, wenn die Garantie nicht online registriert wurde. Diese Garantie wirkt sich nicht auf die Rechte aus, die gemäß nationalen Bestimmungen zum Verkauf von Verbrauchsgütern bestehen. Das nationale Beschwerderecht gilt ab dem Kaufdatum und nur gegen Vorlage eines Kaufbelegs bzw. einer Seriennummer.

## Sommaire

1.0	Données techniques	35
2.0	Relations avec les autorités	35
3.0	Sécurité	36
4.0	Installation	38
5.0	Utilisation au quotidien	44
6.0	Maintenance	45
7.0	Entretien	46
8.0	Dysfonctionnements – Causes et dépannages	49
8.0	Équipements disponibles en option	49
9.0	Recyclage	50
10.0	Conditions de garantie	50

Enregistrez votre insert sur [jotul.com](http://jotul.com) pour la garantie de 25 ans.

Product: Jøtul Room heater fired by solid fuel				CE
Standard Minimum distance to adjacent combustible materials: Minimum distance to adjacent non-combustible materials: Emission of CO in combustion products: Flue gas temperature Nominal heat output Efficiency Operation range Fuel type Operational type The appliance can be used in a shared flue.				
Country	Classification	Certificate/standard	Approved by	
Norway	Klasse II			
Sweden	SP	SP-Swedish Proving- och Forskningsinstitut AB		
EUR	Intermittent	EN	SP Swedish National Testing and Research Institute	
Follow user's instructions. Use only recommended fuels. Montage- und Bedienungsanleitung beachten. Verwenden Sie nur empfohlenen Brennstoffen. Respectez les consignes d'utilisation. Utilisez uniquement les combustibles recommandés.				
Serial no. Y-xxxx- Year-200x				
Manufacturer: Jøtul AS POB 1441 N-1602 Fredrikstad Norway				

Tous nos produits sont livrés avec une étiquette reprenant le numéro de série et l'année. Reportez ce numéro à l'endroit indiqué dans les instructions d'installation.

N'oubliez pas de le mentionner à chaque fois que vous contactez votre revendeur ou Jøtul.

Serial no.

## 1.0 Données techniques

Matériau : Fonte  
 Finition : Peinture noire  
 Combustible : Bois exclusivement  
 Longueur maximale des bûches : 30 cm  
 Sortie du conduit de raccordement : Haut, arrière  
 Conduit de raccordement : Ø 150 mm section transversale  
 Raccordement prise d'air extérieur : Alu. flex - Ø 80 mm

### Poids de l'appareil :

Chambre de combustion : 119 kg  
 Base, fonte : 46 kg  
 Piédestal, fonte : 34 kg  
 Plaques latérales fonte : 33 kg  
 Options : Plaques de sol, Raccordement prise d'air extérieur, Ensemble tournant pour le poêle Jøtul F 483, Alu. flex - Ø 80 mm.

Dimensions de l'appareil, distances : Voir Fig. 1

### Données techniques conformes à la norme EN 13240

Puissance nominale : 6,0 kW  
 Débit massique des fumées : 6,0 g/s  
 Tirage de cheminée recommandé : 12 Pa  
 Rendement : 75 %@6 kW  
 Émissions CO (13 % O<sub>2</sub>) : 0.08%  
 Température des gaz de fumées : 315°C  
 Température moyenne des fumées à la sortie de fumée : 360°C  
 Poussières : < 20 mg/nm<sup>3</sup>@13%O<sub>2</sub>  
 Temps de combustion : 2,2 kg/h  
 Mode de fonctionnement : Intermittent

Par fonctionnement intermittent, on entend une utilisation normale du poêle dans laquelle on ajoute du bois lorsqu'il ne reste plus que des braises.

## 2.0 Relations avec les autorités

- L'installation d'un poêle est soumise aux lois et réglementations nationales en vigueur. Toutes les réglementations locales, y compris celles se rapportant aux normes nationales et européennes, doivent être respectées lors de l'installation du produit.
- L'installation ne pourra être mise en service qu'après contrôle par un inspecteur habilité suivant les réglementations du pays.
- Avant d'installer un nouveau poêle, adressez-vous aux autorités locales compétentes suivant les réglementations du pays.

# LA SUISSE

## 3.0 Sécurité

**Remarque : Afin d'assurer un niveau de rendement et de sécurité optimal, l'installation d'un poêle Jøtul doit être confiée à un installateur qualifié (voir [www.jotul.com](http://www.jotul.com) pour la liste complète de nos revendeurs).**

Toute modification de l'appareil par le distributeur, l'installateur ou l'utilisateur final, risque de compromettre le bon fonctionnement de l'appareil et de ses éléments de sécurité. Ceci s'applique également à l'installation d'accessoires ou d'équipements en option qui ne sont pas fournis par Jøtul. Ce risque peut par ailleurs survenir dans le cas où des pièces ou éléments essentiels pour le bon fonctionnement et la sécurité du poêle, ont été désassemblés ou retirés.

Dans tous ces cas, le fabricant ne pourra être tenu responsable pour le produit et le droit de recours à la garantie sera rendu nul et sans effet.

### 3.1 Mesures de prévention anti-incendie

Toute utilisation du poêle comporte un certain degré de risques. C'est pourquoi, il est indispensable de toujours respecter les consignes de sécurité suivantes :

- Les distances minimales à respecter en utilisant le poêle ressortent de la figure 1.
- Assurez-vous que les meubles et autres matériaux inflammables ne sont pas trop rapprochés du poêle. Pas de matériaux inflammables dans un rayon de 1 mètre du poêle.
- Laissez le feu s'éteindre de lui-même. Ne tentez jamais d'éteindre le feu avec de l'eau.
- Le poêle devient très chaud lorsqu'il est allumé et peut provoquer des brûlures à la personne qui le touche.
- Attendez que le poêle soit froid pour retirer les cendres. Les cendres pouvant encore contenir des braises, il convient de les recueillir dans un réceptacle ininflammable.
- Il convient d'épandre les cendres à l'extérieur ou de les vider dans un endroit ne présentant aucun risque d'incendie.

#### En cas de feu de cheminée:

- Fermer l'ensemble des trappes et des entrées d'air.
- Maintenir la porte de la chambre de combustion fermée.
- Vérifier toute présence de fumée dans le grenier et dans la cave.
- Contacter le service de sécurité incendie.
- Suite à un feu de cheminée, le foyer et la cheminée doivent être contrôlés par un spécialiste avant toute nouvelle utilisation afin de s'assurer que l'installation est opérationnelle.

## 3.2 Le sol

### Sol

Assurez-vous que le sol convient pour un poêle. Se reporter à la section « **1.0 Données techniques** » pour la spécification du poids.

Il est recommandé d'enlever les revêtements situés sous le poêle, si ceux-ci ne sont pas solidaires du sol (parquets flottants).

### Exigences relatives à la protection des sols en bois

Le modèle Jøtul F 480 comporte un bouclier thermique sur le dessous pour protéger le sol du rayonnement. L'appareil a une protection du sol intégrée et peut donc être posée directement sur un sol en bois.

Jøtul recommande de retirer tout revêtement de sol combustible (linoléum, moquette, etc.) sur la surface couverte par la plaque de sol.

### Exigences relatives à la protection d'un revêtement de sol combustible devant le poêle

La plaque frontale doit être conforme aux lois et réglementations nationales en vigueur.

Veuillez contacter les autorités locales compétentes pour connaître les restrictions d'usage et les exigences liées à l'installation.

## 3.3 Les murs

Pour la distance aux murs et aux cloisons inflammables, reportez-vous à la figure 1.

Le poêle peut être utilisé avec un conduit de fumée non isolé, à condition que les distances entre le poêle et les murs/cloisons inflammables soient conformes à la figure 1.

**Remarque : Portez particulièrement attention à cela lors de l'utilisation d'un piétement rotatif !**

Fig. 1 a

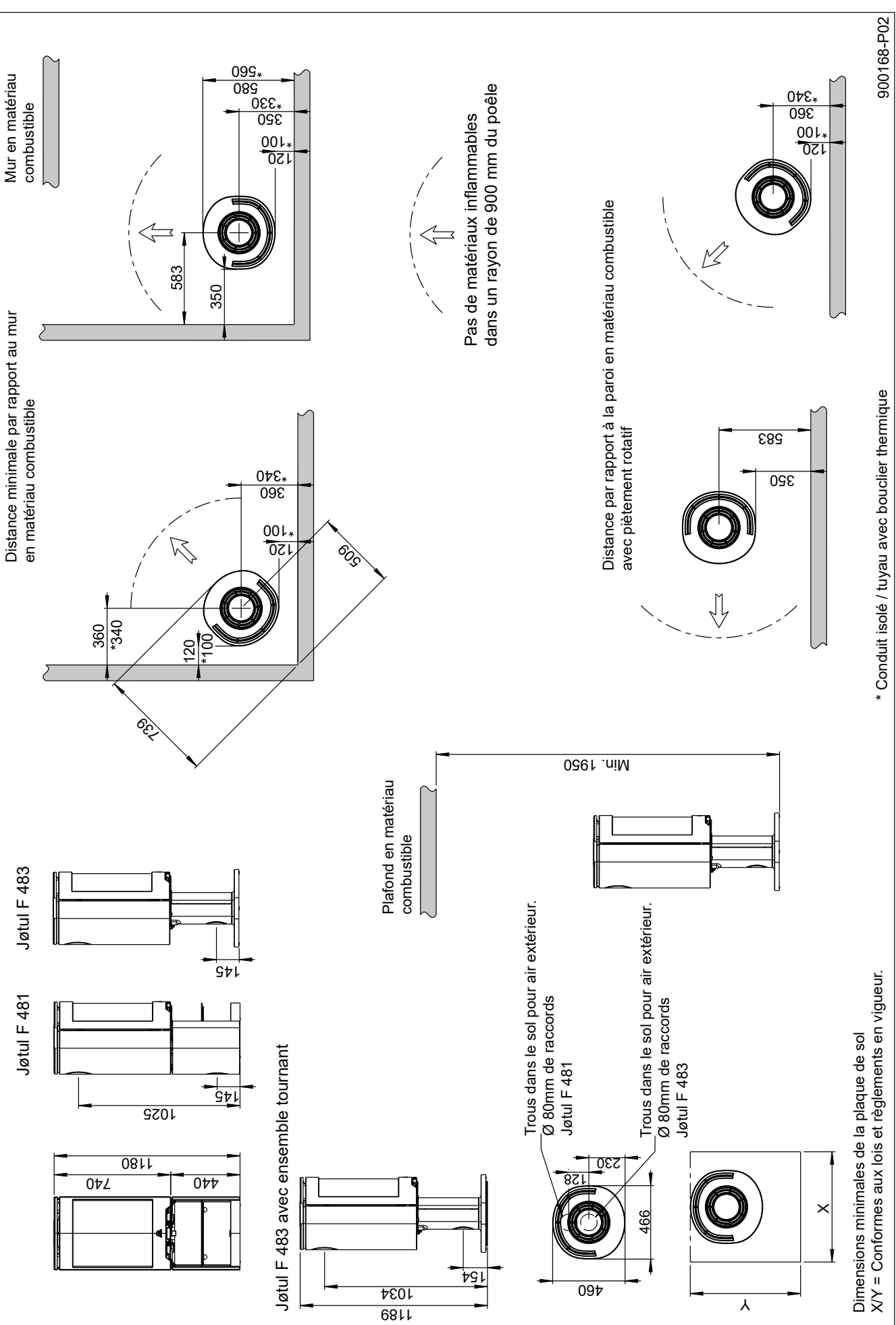

Dimensions minimales de la plaque de sol  
 X/Y = Conformes aux lois et règlements en vigueur.

# LA SUISSE

## Arrivée d'air

Le volume d'air de combustion des produits Jøtul est d'environ 20 à 40 m<sup>3</sup>/h. L'arrivée d'air frais peut être raccordée directement au poêle Jøtul F 480 par :

- la base, le piédestal, ou
- par un tuyau flexible depuis l'extérieur ou la cheminée (seulement si celle-ci dispose d'une conduite propre pour l'air frais) et vers le raccord d'air frais de l'appareil.

Fig. 2A, par un mur

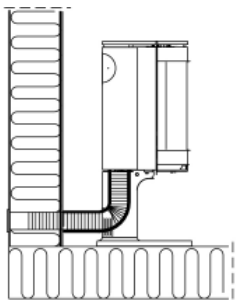

Fig. 2B, par le sol et la plaque de sol

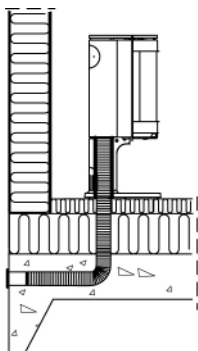

Fig. 2C, par le sol et la cave

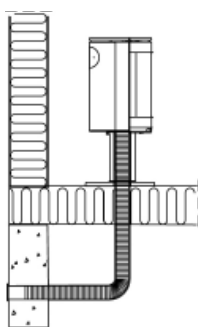
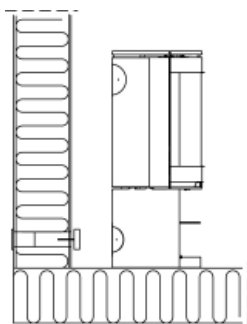

Fig. 2D, indirectement par un mur



## 4.0 Installation

**Remarque :** Assurez-vous que l'appareil est en bon état avant de procéder à l'installation.

**Remarque :** L'appareil est lourd ! Prévoyez de l'aide pour le montage et la mise en place.

**Remarque :** Ne rien placer sur la plaque supérieure du poêle, car cela pourrait causer des dommages permanents à la peinture/l'émail.

Faites en sorte que l'appareil ne puisse pas se renverser.

**Remarque :** Lisez attentivement le guide d'installation et d'utilisation avant d'installer le poêle !

### 4.1 Avant l'installation

Le produit standard est livré en trois colis ou plus : un contenant la chambre de combustion, un contenant la base, le piédestal et les plaques latérales.

Vous avez besoin des outils suivants pour installer l'appareil : un niveau à bulle, une clé à cliquet de 10 mm et 13 mm, Torx T 20 et une clé hexagonale de 5 mm.

Fig. 3

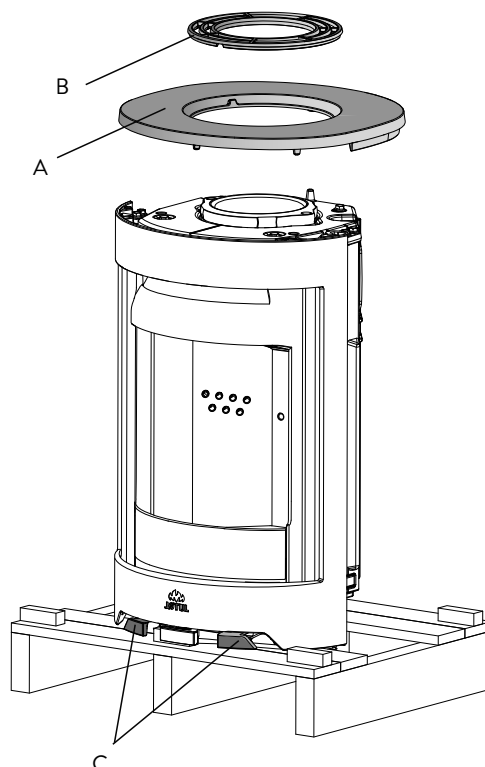

1. Déballez (carton et châssis en bois) et étalez le carton sur le sol, derrière le poêle. Veillez à enlever le morceau de mousse plastique blanc au sommet.
2. Retirez les vis qui fixent l'appareil sur la palette.
3. Laissez le poêle reposer sur la palette.
4. Déposez le couvercle (A) et la grille supérieure (B).
5. Sortez les gants et le bol du cendrier. Placez le bol sur la grille supérieure à l'extrémité si la sortie d'évacuation se trouve à l'arrière.
6. Vérifiez que les poignées de commande (C) se meuvent librement.

## 4.2 Installation

### Air de combustion par la base

#### A travers le sol

1. Remarque : Si vous choisissez de faire passer le conduit flexible à travers le plancher, ne retirez pas les caches amovibles (**Fig. 5 A**).

#### A travers la sortie arrière de la base

Fig. 4

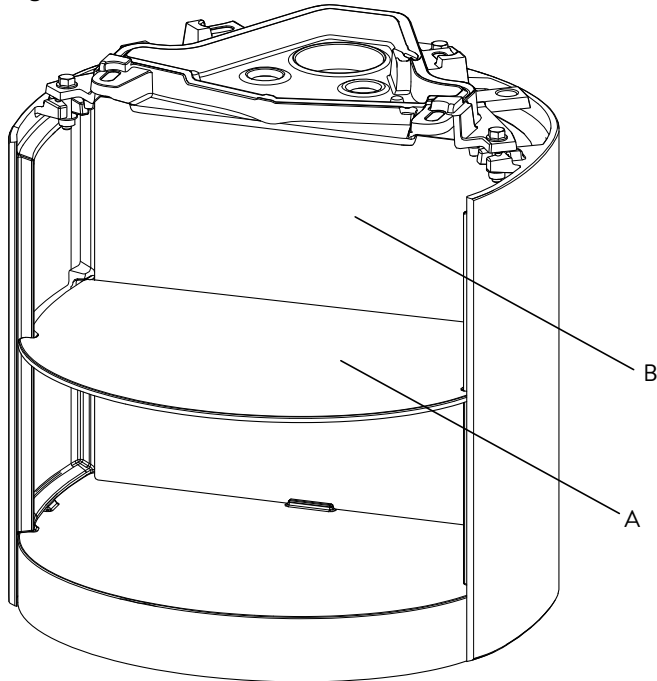

2. Pour connecter une gaine flexible passant par l'arrière, retirer d'abord la tablette (**A**) et l'arrière de la base (**B**).

Fig. 5

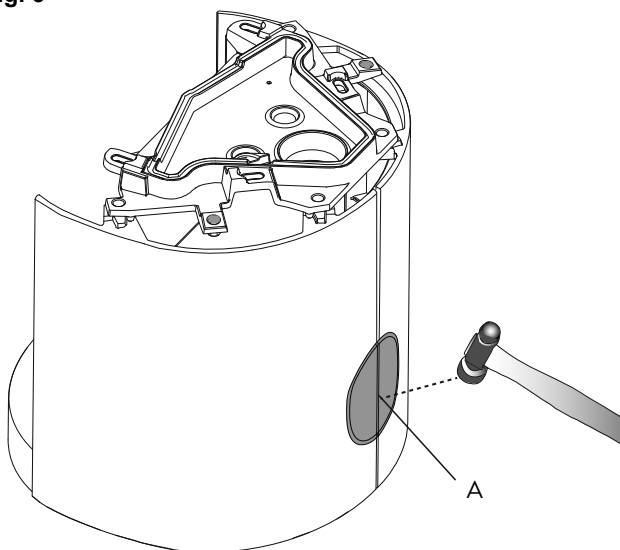

3. Si vous connectez un conduit flexible ( $\varnothing$  80 mm) pour l'alimentation en air externe au raccord d'air extérieur sous le poêle, commencez par retirer les caches amovibles (**A**).

### Montage de la base/du piètement sur le poêle

Fig. 6

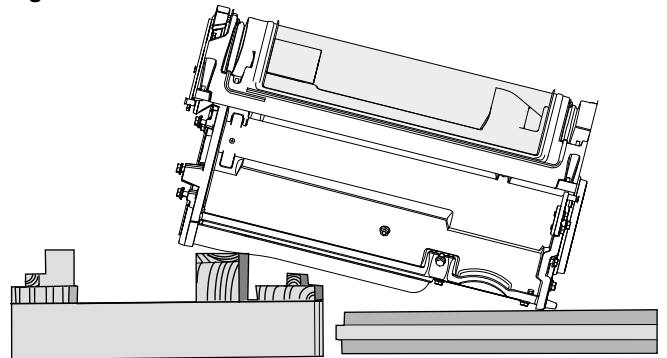

4. Couchez délicatement le poêle sur le dos. Le poêle doit reposer sur une palette et trois châssis d'emballage.

Fig. 7

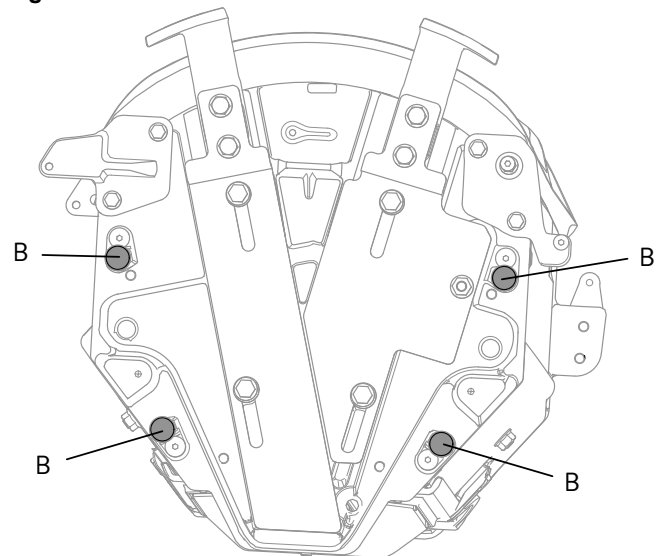
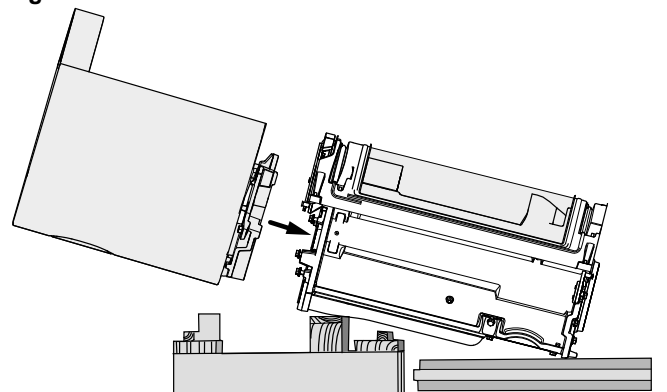

Fig. 8



5. Avant de positionner, retirez l'étagère (**Fig. 4 - A**) et la plaque arrière interne (**figure 4 - B**). Remontez la base jusqu'au poêle et fixez-la solidement au moyen des quatre vis (M8 x 25 mm) et des rondelles fournies. Voir **Fig. 7 B**.

# LA SUISSE

Fig. 9

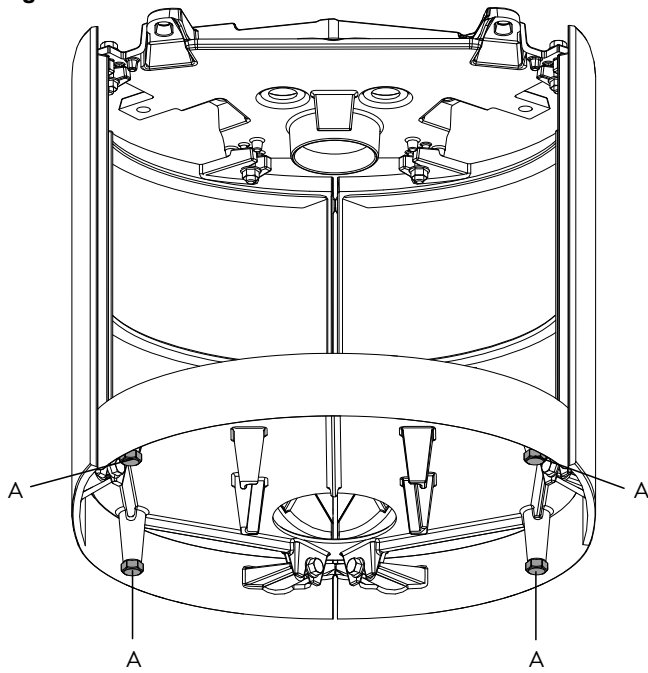

6. Desserrez légèrement les vis de réglage du niveau (**A**) en dessous de l'appareil de façon à pouvoir les tourner à la main. **Remarque** : Si la plaque de sol en verre en option doit être installée, la base doit être soulevée d'environ 8 mm par rapport au sol, de sorte que la plaque de sol puisse être poussée sous le bord avant de la base.

Fig. 10

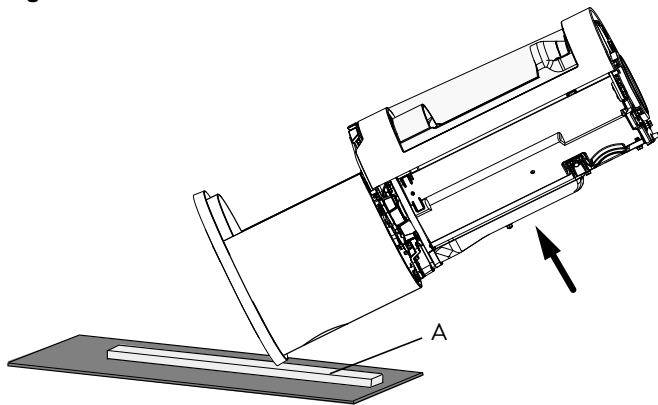

7. Retirez la palette avec précaution.
8. Placez un châssis d'emballage (**A**) transversalement en dessous de la base, du piédestal ou du pied (selon le cas) devant/sous l'appareil pour empêcher qu'il ne fasse des marques sur le sol. Relevez doucement le poêle et positionnez-le à l'endroit prévu (**Fig. 1**). N'oubliez pas de le placer juste au-dessus ou derrière l'arrivée d'air frais, selon le cas.
9. Mettez le couvercle (**Fig. 3 A**) provisoirement à sa place et mettez le poêle à niveau. Si le poêle n'est pas à l'horizontale, utilisez les vis de réglage (**Fig. 9 A**) pour corriger l'inclinaison.
10. Si les poignées de commande (**Fig. 3C**) sont difficiles à tirer, voir le **chapitre 4.6**.

## 4.3 Emplacement de la plaque signalétique

La plaque signalétique doit toujours être apposée sur le fil et positionnée comme illustré dans la **Fig. 11**.

Fig. 11, Base

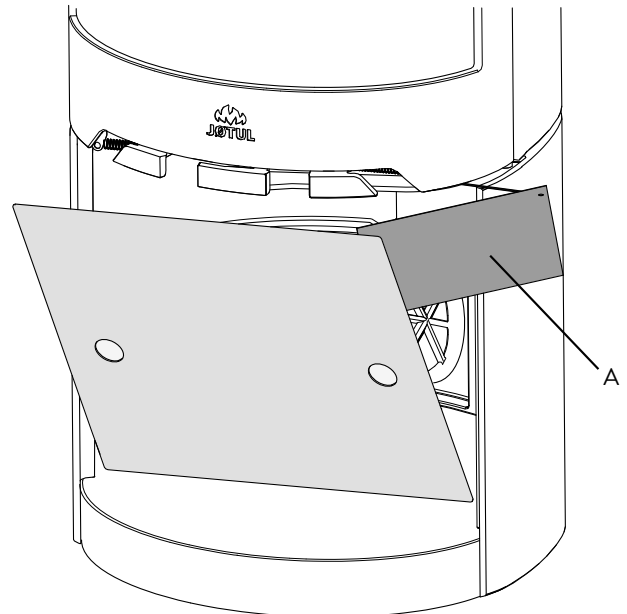

1. Monter la plaque interne arrière (**Fig. 4 -B**) et l'étagère (**Fig. 4-A**) en position.

Fig. 11, Piètement

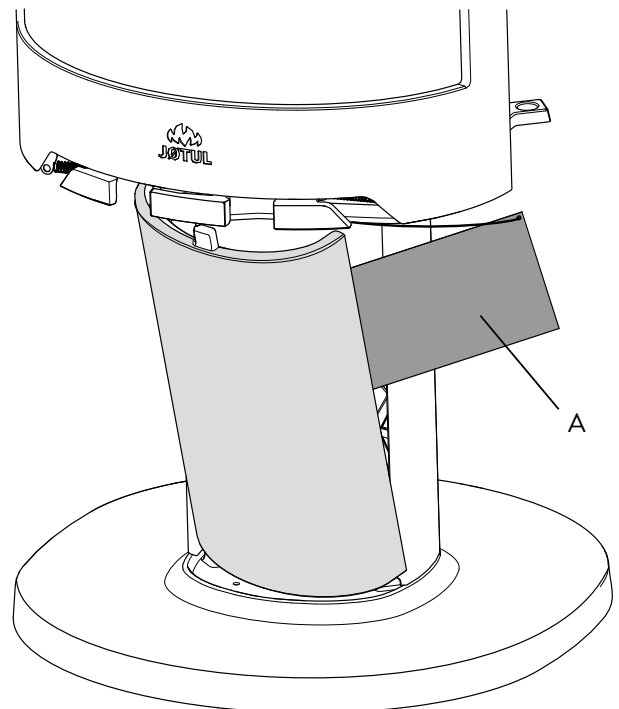



## Installation avec une arrivée d'air frais

Fig. 12 - Base

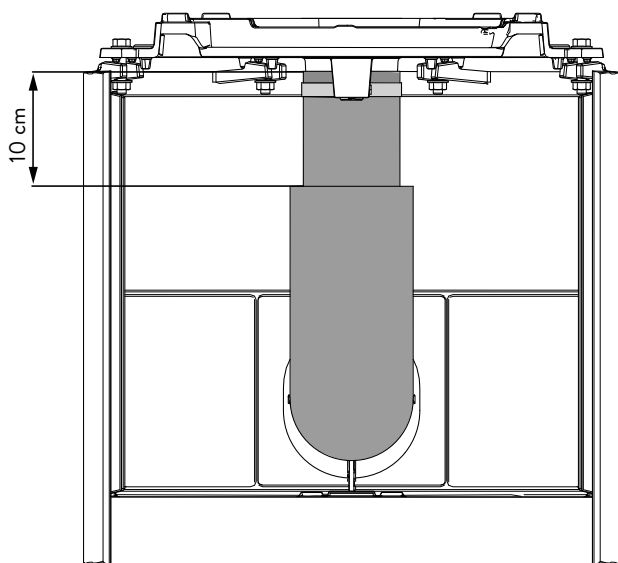
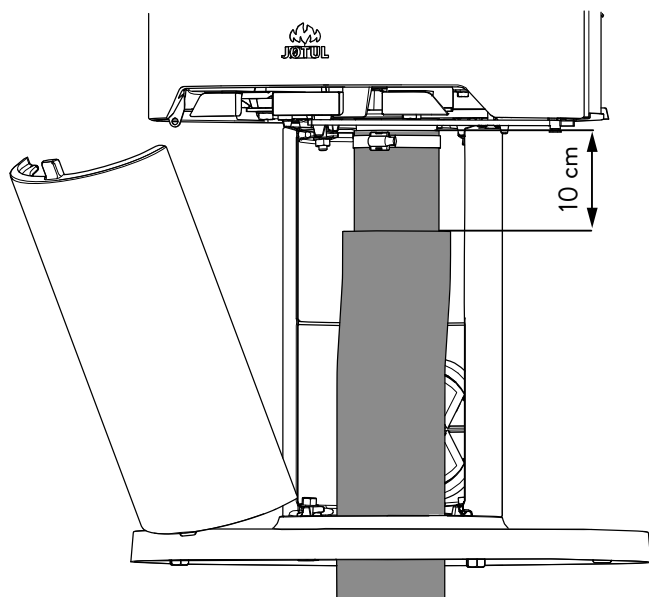

Fig. 12 - Piédestal



1. Fixez le raccord d'arrivée d'air frais à l'aide d'un collier de serrage. **(Remarque : ne mettez pas de collier de serrage sur le piédestal Jøtul F 483 à ensemble tournant car cela empêcherait l'ensemble de tourner).** **Remarque :** Assurez-vous que le tuyau est suffisamment long pour éviter l'utilisation de raccords. L'isolant du conduit d'arrivée d'air frais finit à **environ 10 cm** en dessous du le poêle.
2. Reposez toutes les pièces qui avaient été déposées de l'appareil.

## 4.4 Cheminées et conduits

- Le poêle peut être relié à une cheminée et à un conduit approuvés pour les poêles à combustible solide, avec les températures de fumées spécifiées dans la section «**1.0 Données techniques**».
- La section minimale de la cheminée doit correspondre à celle du conduit. Pour calculer la section adéquate de la cheminée, voir la section «**1.0 Données techniques**».
- Plusieurs poêles à combustible solide peuvent être raccordés à la même cheminée si la section de la cheminée et la réglementation le permettent.
- Le raccordement à la cheminée doit être réalisé conformément aux **D.T.U. 24.1** ; ainsi qu'aux instructions d'installation du fournisseur de la cheminée.
- Procéder à un montage d'essai du poêle avant de percer un trou dans la cheminée. Voir **fig. 1** pour les cotes.
- Raccordement arrière : veiller à ce que le conduit de raccordement soit incliné vers le haut.
- Utiliser un coude de conduit doté d'une trappe ou un té ou siphon afin de permettre les opérations de ramonage suivant règlement.
- Veiller à ce que les raccordements soient souples afin d'empêcher toute fissure lors de l'installation.
- Tirage recommandé; Voir également les sections «**1.0 Données techniques**». En cas de tirage trop important, utiliser un clapet ou un modérateur de tirage.

### Montage d'un conduit de fumée avec sortie par le haut

Avec une sortie par le haut, le conduit d'évacuation est monté après que les plaques extérieures aient été installées. Voir **Chapitre 4.6**.

### Montage d'un conduit de fumée avec sortie arrière

Le produit est livré avec la sortie par le haut. Pour une installation avec une sortie arrière, procédez comme suit :

1. Positionnez correctement l'appareil. **Voir Fig. 1.**
2. Dévissez la buse de la sortie supérieure.
3. Ouvrez la porte.

# LA SUISSE

Fig. 13

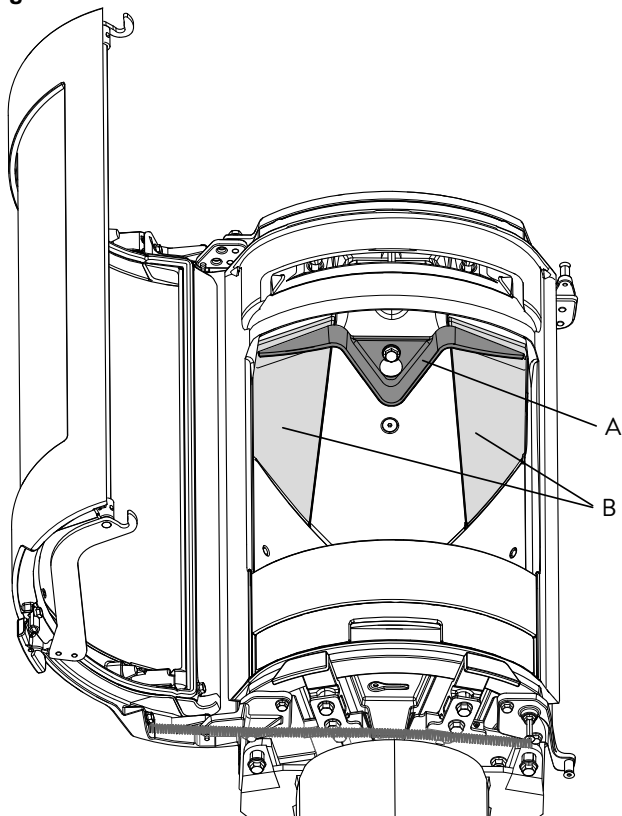

4. Retirez le déflecteur inférieur (A) en le faisant glisser vers l'avant et l'extérieur. Retenez le déflecteur pour qu'il ne tombe pas.
5. Tirez les déflecteurs (B) en avant, soulevez légèrement, tournez et abaissez-les.

Fig. 14

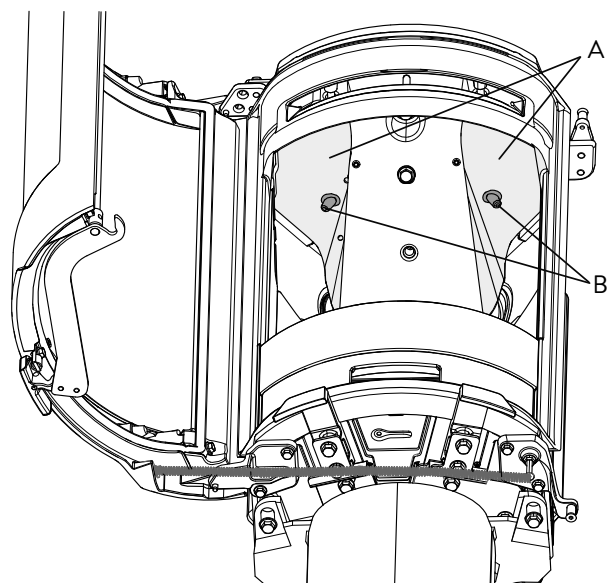

6. Veillez à noter comment les déflecteurs d'évacuation (A) sont positionnés avant de les enlever pour pouvoir les remettre en place correctement. Saisissez la tige (B) en dessous des déflecteurs d'évacuation, soulevez-les légèrement puis vers le côté avant de les abaisser et de les enlever du poêle.

Fig. 15

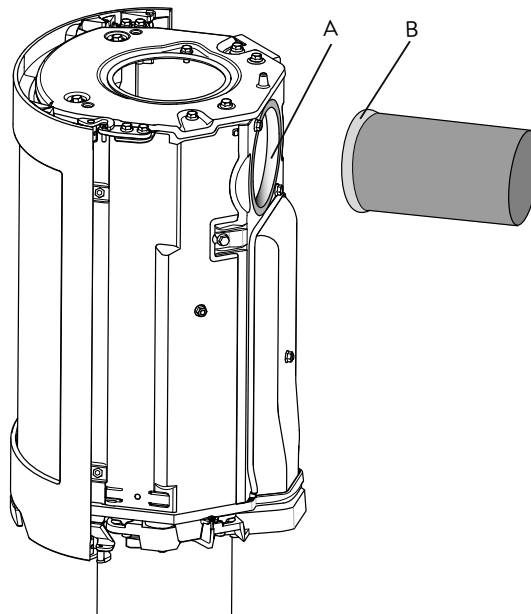

7. Dévissez le couvercle de la sortie arrière à l'intérieur du poêle et sortez-le par l'ouverture de la porte.
8. Attachez la buse (A) à l'intérieur du poêle à l'endroit où se trouvait le couvercle. Notez qu'elle doit être orientée de telle façon que le conduit d'évacuation puisse être mis en place depuis l'extérieur.
9. Collez le joint (B) contenu dans le sachet de vis autour du conduit d'évacuation et glissez-le jusqu'à la sortie de fumée.
10. Installez le couvercle de la sortie de fumée à la place de la buse.
11. Remettez le déflecteur d'évacuation et le déflecteur.

**Remarque : Il est important que les joints/les conduits de fumée soient parfaitement étanches. Des fuites d'air peuvent nuire au bon fonctionnement de l'appareil et à votre sécurité.**

## 4.5 Montage des plaques latérales en fonte

Fig. 16

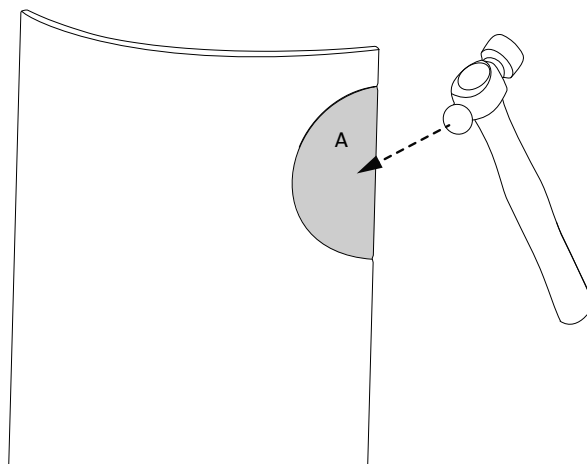

1. Si le conduit de fumée est monté à l'arrière, les plaques de recouvrement amovibles (A) doivent être retirées.

Fig. 17

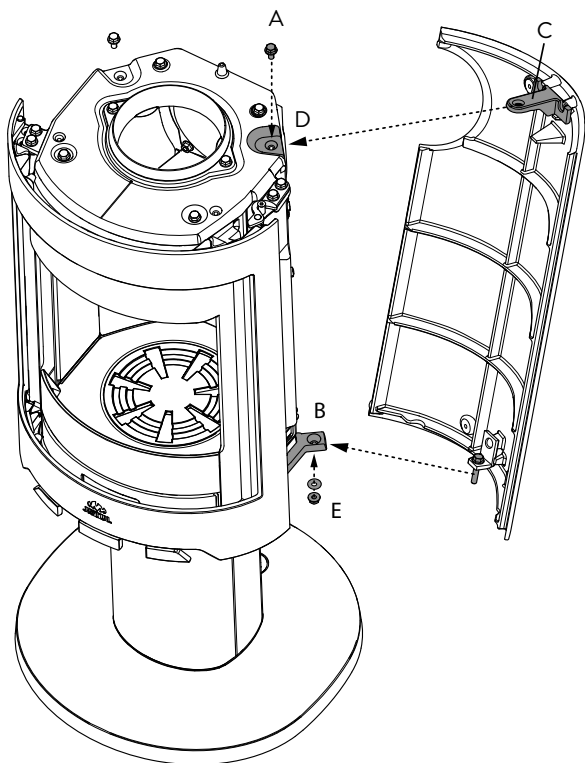

2. Desserrez la vis (A) de la plaque latérale en fonte sur le dessus.
3. Décrocher la partie inférieure de la plaque latérale avec la vis sur le support (B). Fixer la partie inférieure avec un écrou et une rondelle (E).
4. Appuyer le support supérieur au-dessus du trou fileté (C) sur la partie supérieure du foyer.
5. Fixer le support avec une vis (A) et un écrou (D).
6. Fixer de l'autre côté en procédant de la même manière.

#### 4.6 Montage d'un conduit de fumée avec sortie par le haut

**Remarque :** Avec une sortie par le haut, le conduit d'évacuation est installé après que les plaques extérieures ont été installées.

1. Positionnez correctement l'appareil.
2. Placez la plaque supérieure et la grille au sommet de l'appareil.
3. Placez le joint sur le bord du conduit d'évacuation comme le montre la Fig. 15 B.
4. Mettez en place le conduit d'évacuation.

**Remarque :** Il est important que les joints/les conduits de fumée soient parfaitement étanches. Des fuites d'air peuvent nuire au bon fonctionnement de l'appareil et à votre sécurité.

#### 4.7 Réglage de la hauteur du poêle sur le Jøtul F 480

Toute inégalité entre le poêle et la base/le piétement/le pied devra être rectifiée.

Ceci peut également permettre de réduire la pression sur les clapets de tirage (ceci évite que les clapets deviennent rigides).

Fig. 18

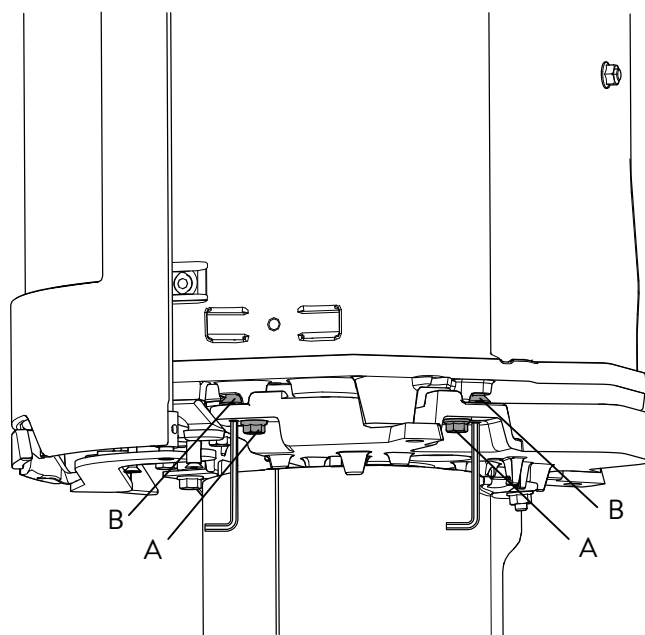

1. Si la base est déjà montée, l'étagère et la plaque intérieure devront être retirées en premier.
2. Desserrez les vis (A) d'environ 4 mm sur les deux côtés du produit.
3. Desserrez B à l'aide d'une clé six pans jusqu'à ce que la clé rencontre une résistance. Tournez ensuite la vis de réglage pour relever le poêle autant que nécessaire.
4. Serrez les vis (A).
5. Remettez en place la plaque intérieure de la base et l'étagère (de la base seulement).

# LA SUISSE

## 4.8 Test de fonctionnement

Inspectez toujours les poignées de commande une fois l'appareil monté. Les éléments mobiles doivent fonctionner librement.

Fig. 19

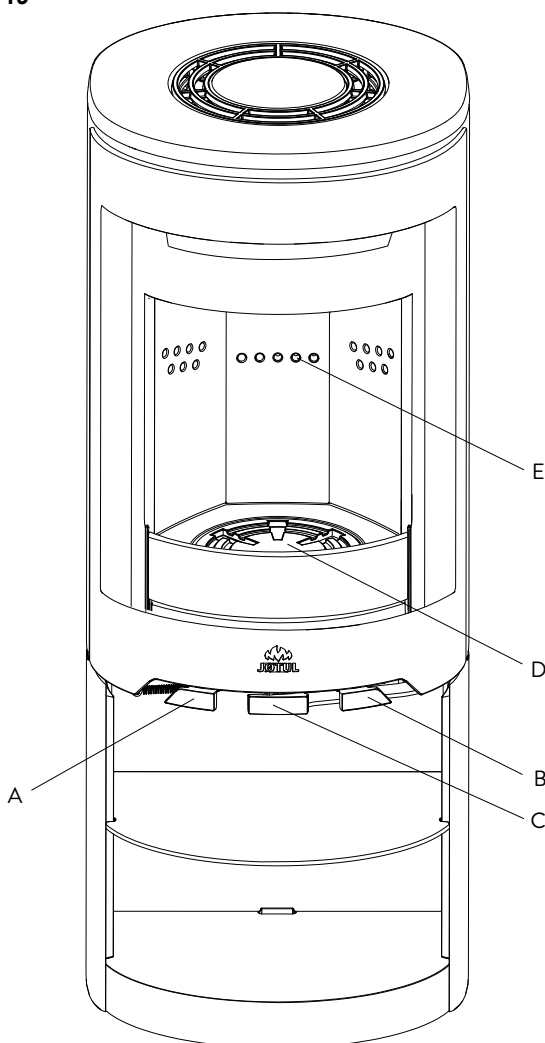

**Le poêle Jøtul F 480 comporte les commandes suivantes :**

### Registre de combustion (A)

Poussé : Fermé

Complètement tiré : Ouvert

Si le clapet est difficile à tirer, voir le point 4.7.

### Registre d'allumage (B)

Poussé : Fermé

Complètement tiré: Ouvert

Si le clapet est difficile à tirer, voir le point 4.7.

**Grille de décendrage (B)** (même poignée que pour le registre d'allumage). Tirer et pousser la poignée de droite

### Poignée (C) de porte

Pour ouvrir, tirer la poignée à fond et maintenez-la ainsi puis tirez la porte.

**Hauteur d'empilement (D)** pour le bois. (Ne pas dépasser les trous).

## 5.0 Utilisation au quotidien

### Odeurs perceptibles lors de la première utilisation du poêle

Lors de la première utilisation, le poêle peut émettre un gaz irritant et dégager des odeurs désagréables. Ceci se produit lorsque la peinture sèche. Ce gaz n'est pas toxique, mais il est recommandé de bien aérer la pièce. Maintenir un tirage élevé dans le poêle jusqu'à qu'aucun gaz, fumée ou odeur ne puisse être détecté.

### Conseils de chauffage

**Remarque :** Il est recommandé d'entrer les bûches qui ont été stockées à l'extérieur ou dans une pièce froide 24 heures avant de les brûler afin de les amener à température ambiante.

Il existe différentes manières de chauffer le poêle, mais soyez toujours attentif à ce que vous y mettez. Voir le chapitre intitulé « **La qualité du bois** ».

Important ! Une alimentation en air insuffisante entraîne une mauvaise combustion, des émissions élevées et un faible niveau d'efficacité.

### La qualité du bois

Par bois de qualité, nous entendons les essences les plus courantes telles que bouleau, épicéa et pin ou hêtre, chêne, érable. Suivant les pays.

**Les bûches doivent sécher afin que leur teneur en eau ne dépasse pas 20 %.**

Pour cela, il convient de couper le bois à la fin de l'hiver. Fendez-les et empilez-les pour permettre à l'air de bien circuler. Recouvrez les piles afin de protéger les bûches de la pluie. Entrez les bûches dans la maison au début de l'automne en vue de leur utilisation pendant l'hiver qui suit.

**Soyez particulièrement attentif à ne jamais brûler les matériaux suivants dans le poêle :**

- Les déchets ménagers, les sacs en plastique, etc.
- Le bois peint ou imprégné (très toxique).
- Le bois contreplaqué
- Le bois qui est resté dans l'eau
- Les chutes de menuiserie dont le bois est trop sec.
- Le bois de récupération de chantier

*Ceux-ci risquent d'endommager l'appareil et ce sont aussi des polluants.*

**Remarque :** N'employez jamais de l'essence, de la paraffine, de l'alcool (méthylique) ou tout liquide similaire pour allumer le feu. Vous risqueriez de vous blesser sérieusement et d'endommager l'appareil.

**Bois d'allumage (bois fendu menu) :**

Longueur : environ 30 cm

Diamètre : 2 à 5 cm

Quantité nécessaire à l'allumage : 6 à 8 morceaux

**Bois (bois fendu) :**

Longueur recommandée : 20 à 30 cm

Diamètre : Environ 8 cm

Ajouter du bois toutes les : 45 minutes environ

Taille du feu : 1,6 kg (puissance nominale)

Quantité nécessaire à l'allumage : x2

La puissance de chauffage nominale s'obtient lorsque le registre d'air est ouvert à environ 50 % (Fig. 19 A).

## Premier allumage

Ouvrir le registre d'air frais et le registre d'allumage en tirant les poignées (**Fig. 19 A et B**) à fond. Si nécessaire, maintenir la porte légèrement ouverte.

Fig. 20

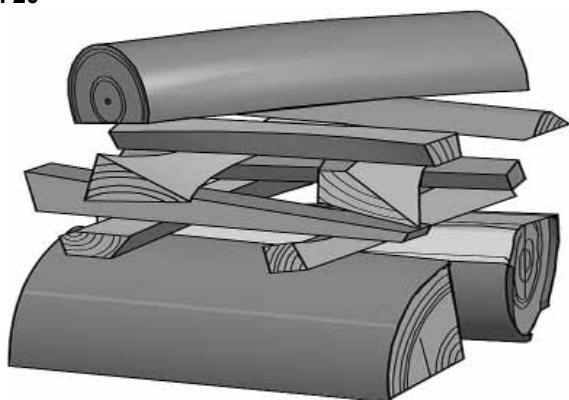

- Disposez deux bûches au fond du poêle et empilez le bois d'allumage en strates successives.
- Pour finir, placez une bûche de taille moyenne au sommet de la pile de bois.
- Placez 2 ou 3 briquettes sous la plus haute strate de bois d'allumage puis allumez le feu. **Remarque : La hauteur maximale de la pile de bois ne doit pas dépasser la ligne de trous horizontale.** Ne pas recouvrir les trous.
- Une fois que le feu a bien pris, fermez le registre d'allumage (**Fig. 19 B**).
- Si le flux d'air est normal, vous pourrez fermer la porte et le feu continuera à brûler de lui-même.
- Vous pouvez régler la vitesse de combustion pour obtenir le degré de chauffage souhaité en ajustant le registre d'air frais (**Fig. 19 A**).
- Vérifiez que la postcombustion (combustion secondaire) démarre. On le voit aux flammes jaunes, dansantes, devant les trous sous le déflecteur.

## Ajouter du bois

Alimentez le poêle régulièrement mais n'ajoutez que de petites quantités de combustible à la fois. Si la combustion est trop vive, la contrainte thermique dans la cheminée risque de devenir excessive. Faites preuve de modération. Évitez les feux couvants car ils sont les plus polluants. Le feu est parfait lorsque le bois brûle bien et que la fumée qui sort de la cheminée est pratiquement invisible.

## 5.1 Risque de surchauffe

### Ne surchauffez jamais le poêle

La surchauffe est provoquée par un excès de combustible et/ou d'air qui donne lieu à un dégagement de chaleur trop important. Lorsque le poêle devient incandescent par endroits, c'est un signe incontestable de surchauffe. Si le cas se produit, réduisez immédiatement l'apport d'air frais. En cas de surchauffe, la garantie ne pourrait pas être assurée.

Si vous pensez que la cheminée tire mal (tirage excessif ou insuffisant), contactez un spécialiste. Pour plus de détails, reportez-vous à «**4.0 Installation** » (**Cheminée et conduit d'évacuation**).

## 5.2 Décendrage

Le poêle Jøtul F 480 est équipé d'un cendrier qui permet de vider facilement les cendres.

- Attendez que le poêle soit froid pour retirer les cendres.
- Raclez les cendres au-dessus de la grille au fond du poêle pour qu'elles tombent dans le cendrier. Portez un gant ou une protection similaire pour vous protéger la main. Saisissez la poignée du cendrier et sortez les cendres. Ne laissez pas le cendrier se remplir complètement, au point d'empêcher les cendres de tomber dans le cendrier à travers la grille.
- Avant de refermer la porte, assurez-vous que le cendrier a été introduit jusqu'au fond.

## 6.0 Maintenance

### 6.1 Nettoyage de la vitre

Le poêle est équipé d'un système d'entrée d'air par le haut. L'air est aspiré au-dessus du foyer et circule le long de la vitre.

L'accumulation de suie sur la vitre est toutefois inévitable, la quantité de dépôts dépendant du taux d'humidité du combustible, des conditions de tirage et du réglage de l'entrée d'air supérieure. Une grande partie de cette suie est normalement consommée lorsque l'entrée d'air est ouverte à son maximum et en présence d'un feu vif dans le foyer.

Un bon conseil ! Pour les opérations courantes de nettoyage, humidifier un essuie-tout ou du papier journal à l'eau chaude et l'imprégner de quelques cendres prélevées dans la chambre de combustion. Frotter la vitre avec ce papier puis rincer à l'eau claire et essuyer. Pour un nettoyage optimal, il est recommandé d'utiliser un nettoyant à vitres. Ne jamais projeter le produit directement sur la vitre : il risque de détériorer les fixations de la vitre et le joint, ce qui peut entraîner la cassure de la vitre.

# LA SUISSE

## 6.2 Nettoyage et élimination de la suie

Pendant l'utilisation, de la suie peut se déposer sur les surfaces internes du poêle. La suie est un bon isolant. Elle réduit donc le rendement thermique du poêle. Utiliser une brosse métallique pour retirer tout dépôt de suie dans le produit sauf sur les plaques en vermiculite.

Laisser brûler vivement afin d'éviter tout dépôt de goudron et d'eau dans le poêle. Un nettoyage annuel de l'intérieur du poêle est requis pour optimiser le rendement du produit. Cette opération peut être réalisée lors du ramonage des conduits et de la cheminée.

## 6.3 Ramonage des conduits d'évacuation vers la cheminée

Le ramonage des conduits doit s'effectuer à partir de la trappe de ramonage ou depuis l'intérieur du produit. Commencez par retirer les déflecteurs inférieur et supérieur.

## 6.4 Inspection du poêle

Jøtul recommande que l'utilisateur contrôle personnellement et soigneusement le poêle suite à une opération de ramonage/nettoyage. Vérifier l'absence de fissures sur toutes les surfaces visibles. Vérifier également l'état et la bonne installation de tous les joints. Tout joint montrant des signes d'usure, de déformation ou de dureté doit être remplacé. Un appareil ne doit jamais fonctionner avec un composant défectueux.

Nettoyer soigneusement les gorges de joint, appliquer de la colle céramique (disponible auprès des distributeurs Jøtul), puis insérer correctement le joint sans tirer dessus. La colle sèche rapidement.

## 6.5 Entretien de la surface externe

La couleur des produits peints peut se ternir après plusieurs années d'utilisation. Avant d'appliquer une nouvelle couche de peinture, brosser et laver la surface peinte pour en éliminer toutes les particules.

# 7.0 Entretien

**Avertissement ! Toute modification non autorisée du produit est interdite ! Utilisez uniquement des pièces détachées d'origine !**

## 7.1 Entretien/remplacement de pièces du poêle

Remarque : Utilisez les outils avec précaution ! Les plaques de vermiculite sont fragiles et pourraient être endommagées si elles étaient manipulées sans précaution.

Fig. 21

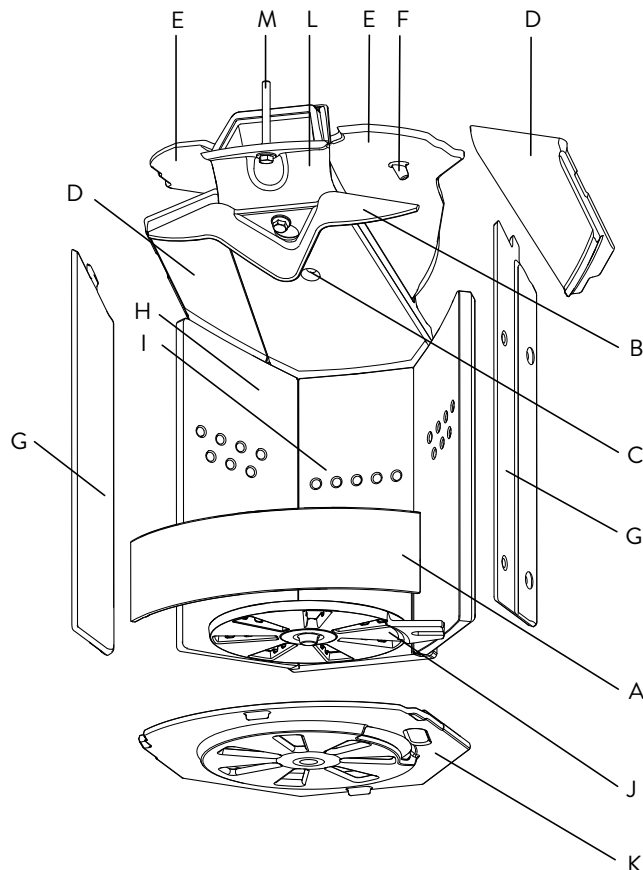

1. Soulevez et retirez le pare-cendres (A).
2. Faites glisser ou soulever le déflecteur (B) de l'encoche en trou de serrure (C). Retenez le déflecteur pour qu'il ne tombe pas.
3. Tirez les déflecteurs (D) en avant, soulevez légèrement, tournez et abaissez-les.
4. Veillez à noter comment les déflecteurs d'évacuation (E) sont positionnés avant de les enlever pour pouvoir les remettre en place correctement. Saisissez la tige (F) située sous les déflecteurs d'évacuation. Soulevez-les quelque peu puis latéralement avant de les abaisser.
5. Soulevez et sortez les plaques de doublage latérales avant (G).
6. Saisissez la partie supérieure des plaques de doublage latérales arrière (H) et tournez-les vers le centre du poêle. Puis sortez-les.
7. Sortez la plaque de doublage arrière (I). Lors de la remise en place, vérifiez que le joint de la plaque de doublage arrière est solidement attaché.
8. Sortez la grille de décendrage (J) (peut être effectué en premier si elle doit être remplacée). Vérifiez que l'encoche de la grille de décendrage touche la barre sous la plaque de fond inférieure au moment de la remise en place.

9. Soulevez et sortez la plaque de fond intérieure (K).
10. Maintenir la conduite d'air supérieure (L) en hauteur au niveau du bord avant en desserrant la vis (M). Utiliser une clé de 13 mm avec une rallonge. Incliner la conduite d'air vers le bas lorsque la vis est desserrée. Vous pouvez aussi l'effectuer après le point 6. Il y a des joints à la fois à l'avant et à l'arrière de la conduite d'air. Collez des joints neufs avant de remettre en place.
11. Lors de la remise en place, suivez la même procédure en ordre inverse.

## 7.2 Remplacer les plaques latérales

1. Desserrez la vis (Fig. 17 A) qui retient les plaques latérales sur le dessus.
2. Décrocher la partie inférieure de la plaque latérale avec la vis du support (Fig. 17 B).
3. Monter les nouvelles plaques latérales en suivant les indications données au Chapitre 4.5.

**Remarque :** Si le poêle a une sortie sur le dessus, il est possible de soulever et de tourner la plaque supérieure pour accéder plus facilement aux vis.

## 7.3 Remplacer la vitre et les joints de la porte

Fig. 22

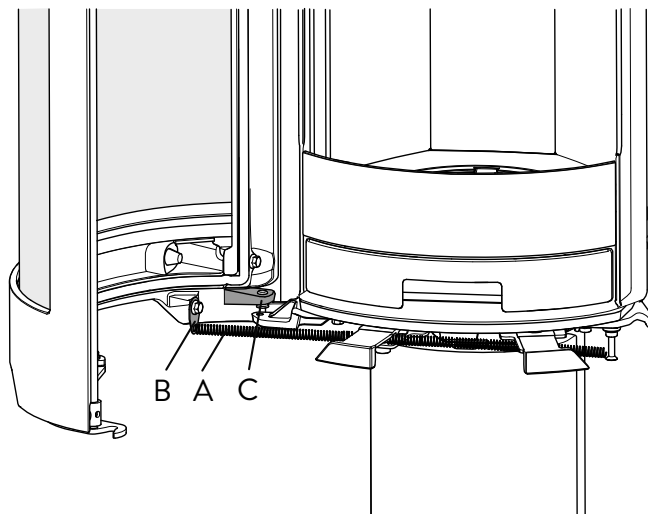

1. Ouvrez la porte et décrochez le ressort (A) du clip (B).
2. Soulevez la porte hors des gonds. Veillez à récupérer la rondelle sous la charnière inférieure (C).
3. Placez la porte vers le bas sur un matériau souple.

Fig. 23

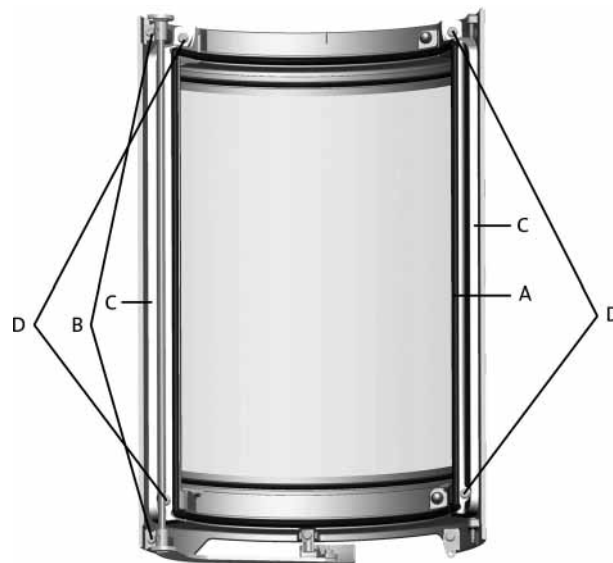

4. Si c'est uniquement le joint qui vient s'appliquer contre la façade du foyer qui doit être remplacé (A), nettoyez la rainure du joint et collez un nouveau joint en place.
5. Pour le remplacement d'un joint de vitre ou d'une vitre, dévissez le mécanisme de fermeture qui est fixé avec des vis et rondelles (B).
6. Retirez les supports de vitre (C) qui sont fixés avec 4 vis (D).
7. Soulevez la vitre.

Fig. 24

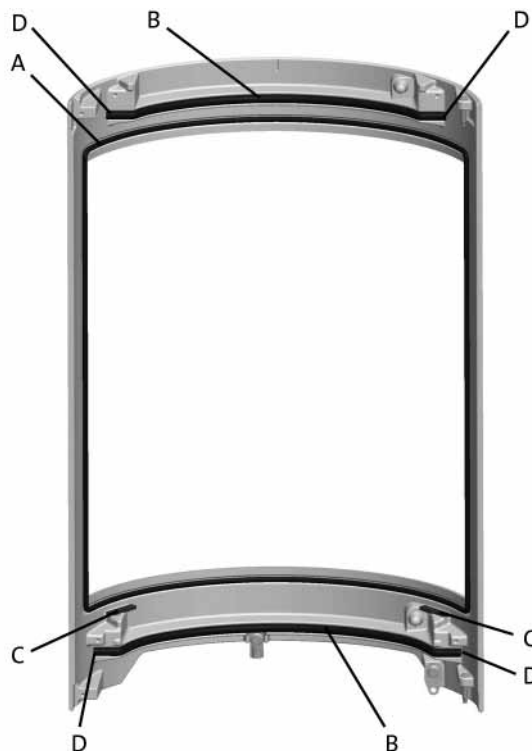

8. Nettoyez soigneusement la rainure du joint et collez le nouveau joint en place : Le joint de vitre (A), le joint de porte (B) et le joint sous la vitre (C). Assurez-vous que les joints de porte s'insèrent jusque dans les coins (D).

# LA SUISSE

Fig. 25

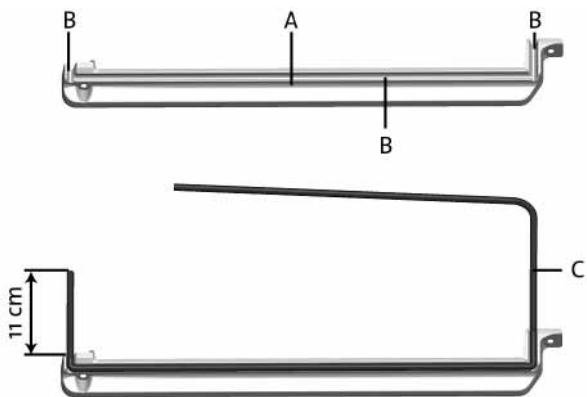

9. Placez les supports de vitre sur un matériau avec le côté, comme illustré **(A)** tourné vers le haut.
10. Appliquez un cordon de colle dans la rainure du joint **(B)** qui est maintenant tournée vers le haut.
11. Remontez le joint **(C)** dans la gorge avec les extrémités saillantes, comme illustré (11 cm sur un côté).

Fig. 26



12. Retournez les supports de vitre et appliquez un cordon de colle dans les rainures du joint. Veuillez noter le chevauchement **(A)**.
13. Lors de la remise en place, suivez la même procédure dans l'ordre inverse. N'oubliez pas de placer une rondelle sous la charnière.

## 7.4 Ajuster la porte

Fig. 27

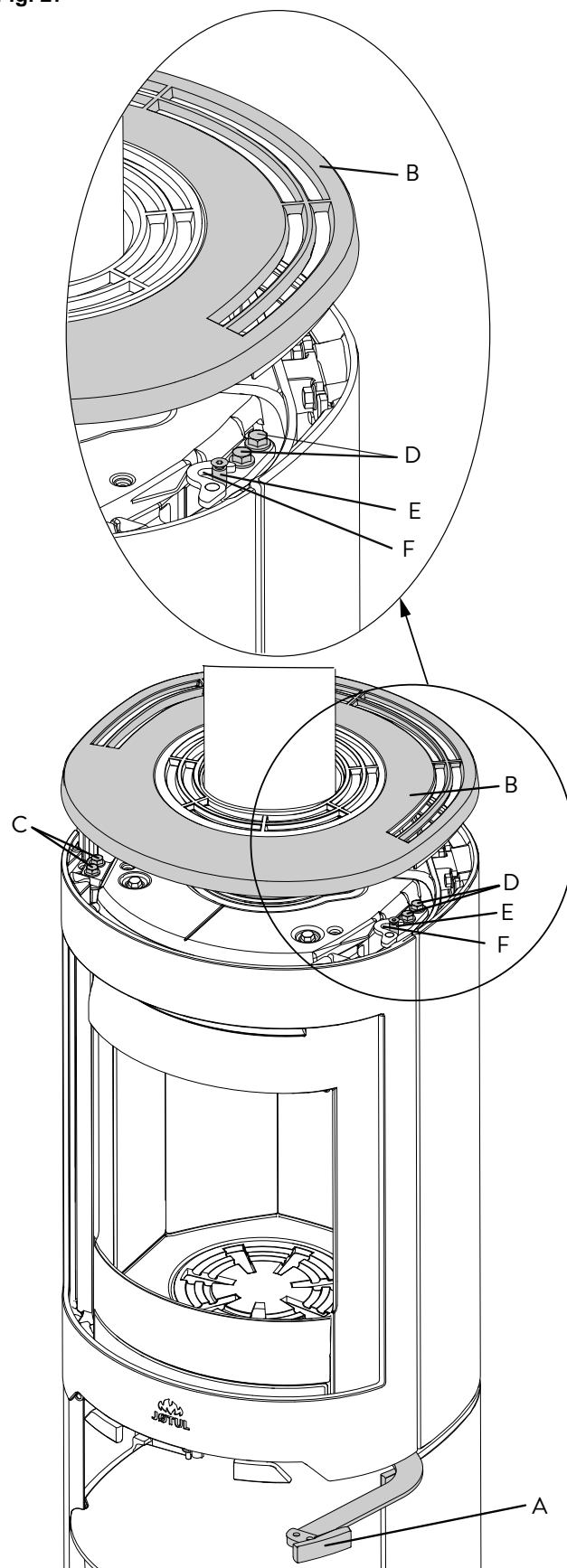

1. Ouvrez la poignée de porte **(A)**.
2. Tournez ou retirez la plaque supérieure **(B)**.
3. Desserrez les vis **(C)**.



Fig. 28

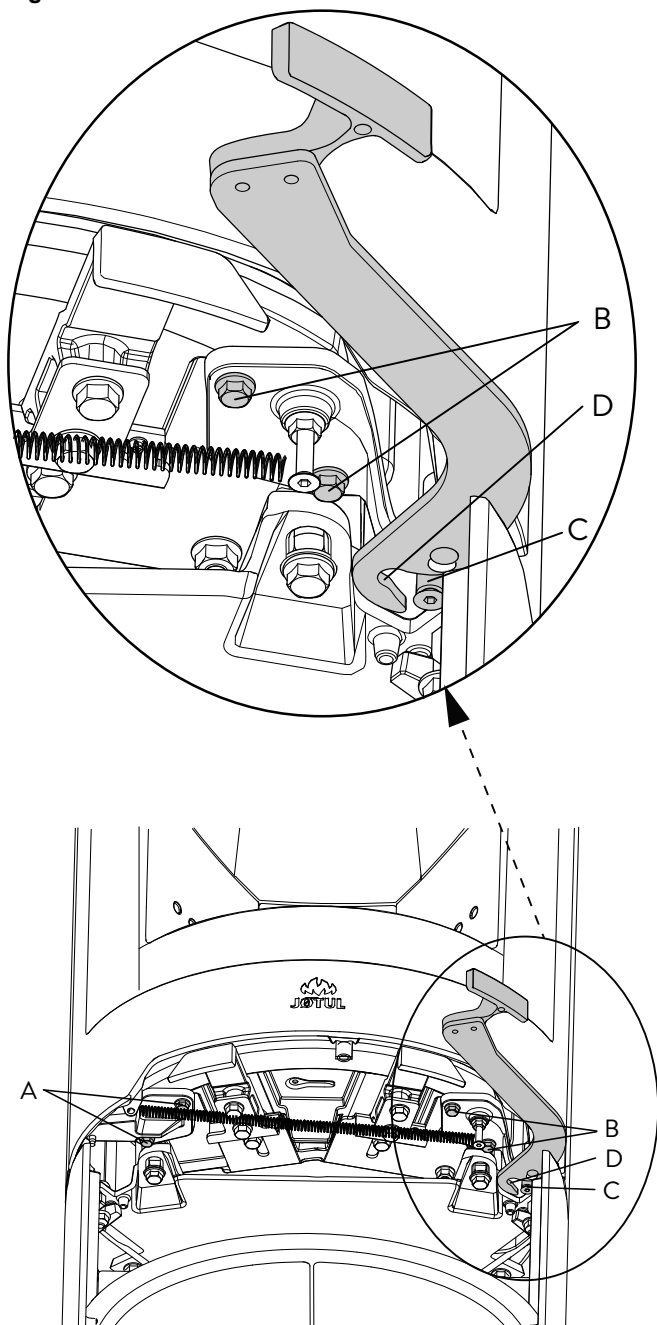

4. Desserrez les vis (**fig. 28 A**).
5. Placez la porte dans la position souhaitée.
6. Serrez les vis (**fig. 28 A et fig. 27 C**).
7. Desserrez les vis (**fig. 28 B et fig. 27 B**).
8. Fermez la poignée de porte (**fig. 27 A**). Maintenez la porte fermée tout en poussant le verrou de porte supérieure (**fig. 27 E**) et le verrou de porte inférieure (**fig. 28 C**) dans les crochets (**fig. 27 F et fig. 28 D**).
9. Maintenez la porte fermée tout en serrant les vis (**fig. 27 D et fig. 28 B**) qui retiennent les verrous de porte.

## 8.0 Dysfonctionnements – Causes et dépannages

### Tirage faible

Vérifier que la longueur de la cheminée est conforme aux législations et aux réglementations nationales en vigueur.

Vérifier que la section minimale de la cheminée est conforme aux spécifications de la section «**2.0 Données techniques**» du manuel d'installation.

Vérifier que rien n'empêche l'évacuation des fumées : branches, arbres, etc.

Pour remédier à tout tirage semblant faible ou excessif, demander à un professionnel de vérifier et éventuellement de redimensionner la cheminée.

### Le feu s'éteuffe rapidement

- Vérifier que le bois de chauffage est suffisamment sec.
- Vérifier l'absence d'aspiration dans la pièce. Arrêter toute ventilation mécanique et ouvrir une fenêtre à proximité du foyer.
- Vérifier que l'entrée d'air est ouverte.
- Vérifier que le conduit n'est pas obstrué.

### Important dépôt de suie sur la vitre

L'accumulation de suie sur la vitre est inévitable, mais la quantité de dépôt varie en fonction :

- Du taux d'humidité du combustible.
- Des conditions locales de tirage.
- Du réglage de l'entrée d'air.

Une grande partie de cette suie est normalement consommée lorsque l'entrée d'air est ouverte à son maximum et en présence d'un feu vif dans le poêle pendant une dizaine de minutes.

## 9.0 Équipements disponibles en option

### 9.1 Raccordement prise d'air extérieur

Raccordement prise d'air extérieur, Ø 80 mm - Réf. cat. 51047509.

### 9.3 Ensemble tournant

Voir guide d'installation spécial (réf. cat. 10026061).

Ensemble tournant pour les modèles Jøtul F 363, Jøtul F 373, Jøtul F 473 SHD et Jøtul F 483 – Réf. cat. 51012254

# LA SUISSE

## 10.0 Recyclage

### 10.1 Recyclage de l'emballage

**Votre foyer est livré avec les emballages suivants :**

- Une palette en bois qui peut être sciée et brûlée dans le poêle.
- Des emballages en carton qui doivent être déposés dans une station de recyclage près de chez vous.
- Des sacs en plastique qui doivent être déposés dans une station de recyclage près de chez vous.

### 10.2 Recyclage du poêle

**Le poêle est composé de :**

- D'éléments métalliques qui doivent être déposés dans une station de recyclage près de chez vous.
- De verre qui doit être éliminé comme des déchets dangereux. Le verre dans le poêle ne doit pas être placé dans un conteneur de séparation à la source standard.
- De panneaux en vermiculite qui peuvent être déposés dans des conteneurs de déchets classiques.

## 11.0 Conditions de garantie

Applicables à partir du 1<sup>er</sup> Septembre 2016 à tout produit Jøtul acheté auprès du réseau de revendeurs agréés Jøtul.

Félicitations pour votre achat d'un appareil Jøtul !

Depuis 1853, Jøtul est un fabricant renommé de foyers, cheminées et inserts durables et d'excellente qualité. La grande qualité de nos produits nous permet d'offrir à nos clients une garantie longue durée, et ce, sans frais supplémentaires.

### **Notre garantie couvre :**

En plus de la garantie légale en vigueur, Jøtul France offre une garantie commerciale étendue à :

- 25 ans à compter de l'achat de l'appareil sur toutes les pièces en fonte des appareils à bûches, si vous enregistrez votre appareil sur le site [www.jotul.com/fr](http://www.jotul.com/fr) dans les 3 mois suivant votre achat. Nous vous conseillons d'imprimer et de conserver votre justificatif d'enregistrement de garantie avec votre preuve d'achat. A défaut d'enregistrement, la garantie commerciale sera de 5 ans à compter de l'achat de l'appareil sur ces mêmes pièces.
- 5 ans sur les pièces en acier des appareils à bûches.

La garantie s'applique uniquement si l'appareil a été installé par un revendeur agréé du réseau Jøtul, conformément à la réglementation en vigueur et aux instructions d'installation et d'utilisation décrites dans le manuel de l'appareil.

Les appareils réparés ou les appareils de remplacement, ne donnent en aucun cas droit à une prolongation de garantie. Ils sont donc garantis pour la durée restante de la garantie initiale.

### **Notre garantie commerciale ne couvre pas :**

- Les pièces d'usure, telles que les composants de la chambre de combustion (déflecteurs, joints, plaques de doublage, etc.), car ces pièces s'usent avec le temps lors d'une utilisation normale,
- Les vitres, la peinture, l'émail, les pierres naturelles, les éléments en béton et tous les revêtements décoratifs,
- Les dommages liés à une mauvaise utilisation : combustible inapproprié ou de mauvaise qualité, surchauffe, défaut d'entretien, non respect des instructions d'utilisation décrites dans le manuel de l'appareil, etc,
- Les dommages liés au transport ou à une mauvaise installation de l'appareil,
- Les cas impliquant des modifications de l'appareil sans le consentement de Jøtul ou l'utilisation de pièces qui ne sont pas d'origine,
- Les frais annexes (frais de port, déplacement, main d'œuvre, etc...), ni les dommages indirects.

La demande de garantie doit être effectuée auprès de votre revendeur agréé du réseau Jøtul, dans les 14 jours suivant la survenance du défaut. Voir liste de nos revendeurs sur notre site internet. Elle doit être accompagnée de votre preuve d'achat de l'appareil (facture) et de votre justificatif d'enregistrement de garantie.

Si Jøtul se trouve dans l'incapacité d'assumer la prise en charge sous garantie de votre appareil, Jøtul remplacera gratuitement votre produit par un appareil de puissance similaire.

Cette garantie est exclusive de toute autre garantie et prévaut sur toute autre garantie accordée par toute autre société du groupe Jøtul.

## Indice generale

1.0	Dati tecnici.....	51
1.0	Conformità alle normative .....	51
3.0	Sicurezza .....	52
4.0	Installazione .....	54
5.0	Utilizzo giornaliero.....	60
6.0	Manutenzione.....	61
7.0	Assistenza.....	62
8.0	Risoluzione dei problemi.....	65
9.0	Accessori opzionali .....	65
10.0	Riciclaggio.....	66
11.0	Garanzia.....	66

**Registrare il proprio caminetto sul sito [jotul.com](http://jotul.com) per una garanzia di 25 anni.**

Product: Jøtul Room heater fired by solid fuel				
Standard Minimum distance to adjacent combustible materials: .....				
Emission of CO in combustion products: .....				
Flue gas temperature: .....				
Nominal heat output: .....				
Efficiency: .....				
Operation range: .....				
Fuel type: .....				
Operational type: .....				
The appliance can be used in a shared flue.				
Country	Classification	Certificate/standard	Approved by	
Norway	Klasse II			
Sweden	etc.	SP-Svepigs Provings- och Forskningsinstitut AB		
EUR	Intermittent	EN	SP-Svepigs National Testing and Research Institute	
Follow user's instructions. Use only recommended fuels. Montage- und Bedienungsanleitung beachten. Verwenden Sie nur empfohlenen Brennstoffen. Respecter les consignes d'utilisation. Utilisez uniquement les combustibles recommandés.				
Serial no. Y-xxxx. Year: 200x				
Manufacturer: Jøtul AS POB 1441 N-1622 Fredrikstad Norway				

Su tutti i nostri prodotti è applicata un'etichetta che indica il numero di serie e l'anno. Annotare questo numero dove indicato nelle istruzioni di installazione.

Citare sempre questo numero di serie quando ci si rivolge al rivenditore o a Jøtul.

Serial no.

## 1.0 Dati tecnici

Materiale:	Ghisa
Finitura:	Vernice nera
Tipo di combustibile:	Legna
Lunghezza massima ceppi:	30 cm
Scarico fumi:	Superiore, posteriore
Dimensioni condotto:	Ø 150 mm
Condotto per l'aria esterna:	Alu. flex - Ø 80 mm

### Peso del prodotto:

Camera di combustione:	119 kg
Base in ghisa :	46 kg
Piedistallo in ghisa :	34 kg
Lati in ghisa	33 kg
Accessori opzionali	Piastre di protezione per il pavimento, Condotto per l'aria esterna, Set girevole per Jøtul F 483

Dimensioni prodotto, distanze: Vedere la **fig. 1**

### Dati tecnici conformi alla norma EN 13240

Potenza termica nominale:	6,0 kW
Massa di gas prodotta dai fumi:	6,0 g/s
Tiraggio raccomandato per la canna fumaria:	12 Pa
Efficienza:	75%@6 kW
Emissioni di CO (13% O <sub>2</sub> ):	0,08%
Temperatura dei gas prodotti dai fumi:	315 <sup>0</sup> C
Temperatura media del gas prodotto dal fumo in corrispondenza dello scarico fumi:	360 <sup>0</sup> C
Polvere:	<20mg/m <sup>3</sup> n al 13% di O <sub>2</sub>
Tempo di combustione:	2.2 kg/h
Tipo di funzionamento:	Intermittente

Per "combustione intermittente" si intende il normale utilizzo di un caminetto, ovvero l'aggiunta di combustibile non appena si sono formate le braci.

## 2.0 Conformità alle normative

- L'installazione di un caminetto deve essere eseguita in conformità alle leggi e alle normative locali di ogni paese. L'installazione del prodotto deve essere conforme a tutte le norme locali, incluse quelle che fanno riferimento agli standard nazionali ed europei.
- L'installazione può essere effettuata solo dopo un'accurata ispezione da parte di un ispettore qualificato.
- Contattare le autorità edili locali prima di installare un nuovo caminetto.

# LA SVIZZERA

## 3.0 Sicurezza

**Nota:** per garantire prestazioni e sicurezza ottimali, le stufe Jøtul devono essere montate da un installatore qualificato (vedere [www.jotul.com](http://www.jotul.com) per un elenco completo di rivenditori).

Qualunque modifica al prodotto da parte del distributore, installatore o consumatore può comportare un funzionamento imprevisto del prodotto e delle funzionalità di sicurezza. Lo stesso si applica all'installazione di accessori o di extra opzionali non forniti da Jøtul. Ciò può riguardare anche componenti essenziali per il funzionamento e la sicurezza del caminetto eventualmente smontati o rimossi.

In tutti i casi citati, il produttore non potrà essere ritenuto responsabile o punibile per il prodotto, rendendo nullo e non valido ogni reclamo.

### 3.1 Misure di prevenzione antincendio

Ogni utilizzo del caminetto ha in sé un certo elemento di pericolo. Pertanto, è necessario seguire attentamente le seguenti istruzioni:

- Le distanze minime di sicurezza in caso di utilizzo del caminetto sono fornite nella **fig. 1**.
- Assicurarsi che gli arredi e altri materiali infiammabili non siano troppo vicini al caminetto. I materiali infiammabili non devono mai essere posizionati entro 1 metro dal caminetto.
- Attendere l'estinzione del fuoco. Non spegnere mai le fiamme con acqua.
- Il caminetto acceso diventa caldo e può causare bruciature se toccato.
- Rimuovere la cenere solo con il caminetto freddo. La cenere può contenere braci calde, pertanto deve essere collocata in un contenitore ignifugo.
- La cenere deve essere collocata all'esterno o svuotata in un luogo in cui non rappresenterà un pericolo potenziale di incendio.

### In caso di incendio della canna fumaria

- Chiudere tutte le aperture e le prese d'aria.
- Tenere chiusa la porta del camino.
- Verificare la presenza di fumo in cantina e in soffitta.
- Chiamare i vigili del fuoco.
- Prima di utilizzare di nuovo il camino e la canna fumaria dopo un incendio, è necessario che vengano controllati da un tecnico specializzato che ne assicuri l'integrità e il corretto funzionamento.

## 3.2 Pavimento

### Basamento

È importante accertarsi che il basamento sia adatto a un caminetto. Consultare il capitolo "**1.0 Dati tecnici**" per le specifiche sul peso.

Si raccomanda la rimozione dall'area di installazione di ogni eventuale rivestimento non fissato al pavimento ("rivestimenti mobili").

## Requisiti per la protezione del pavimento in legno sotto il caminetto

Il prodotto presenta una protezione integrata del pavimento, pertanto può essere posizionato direttamente su un pavimento in legno.

**Jøtul raccomanda di rimuovere eventuali materiali infiammabili come: linoleum, moquette, ecc. da sotto la pedana di protezione del pavimento.**

## Requisiti per la protezione dei pavimenti infiammabili davanti al caminetto

La piastra anteriore deve risultare conforme alle leggi e alle normative nazionali.

Contattare le autorità edili locali in relazione alle disposizioni e ai requisiti di installazione.

## 3.3 Pareti

Distanza da pareti composte da materiali combustibili : vedere la **fig. 1a**.

Il caminetto può essere utilizzato con un condotto non isolato, sempre che le distanze tra il caminetto e le pareti in materiali combustibili rispettino i valori indicati nella **fig. 1a**.

**Nota: Prestare particolare attenzione in caso di utilizzo di un piedistallo girevole!**

Fig. 1 a

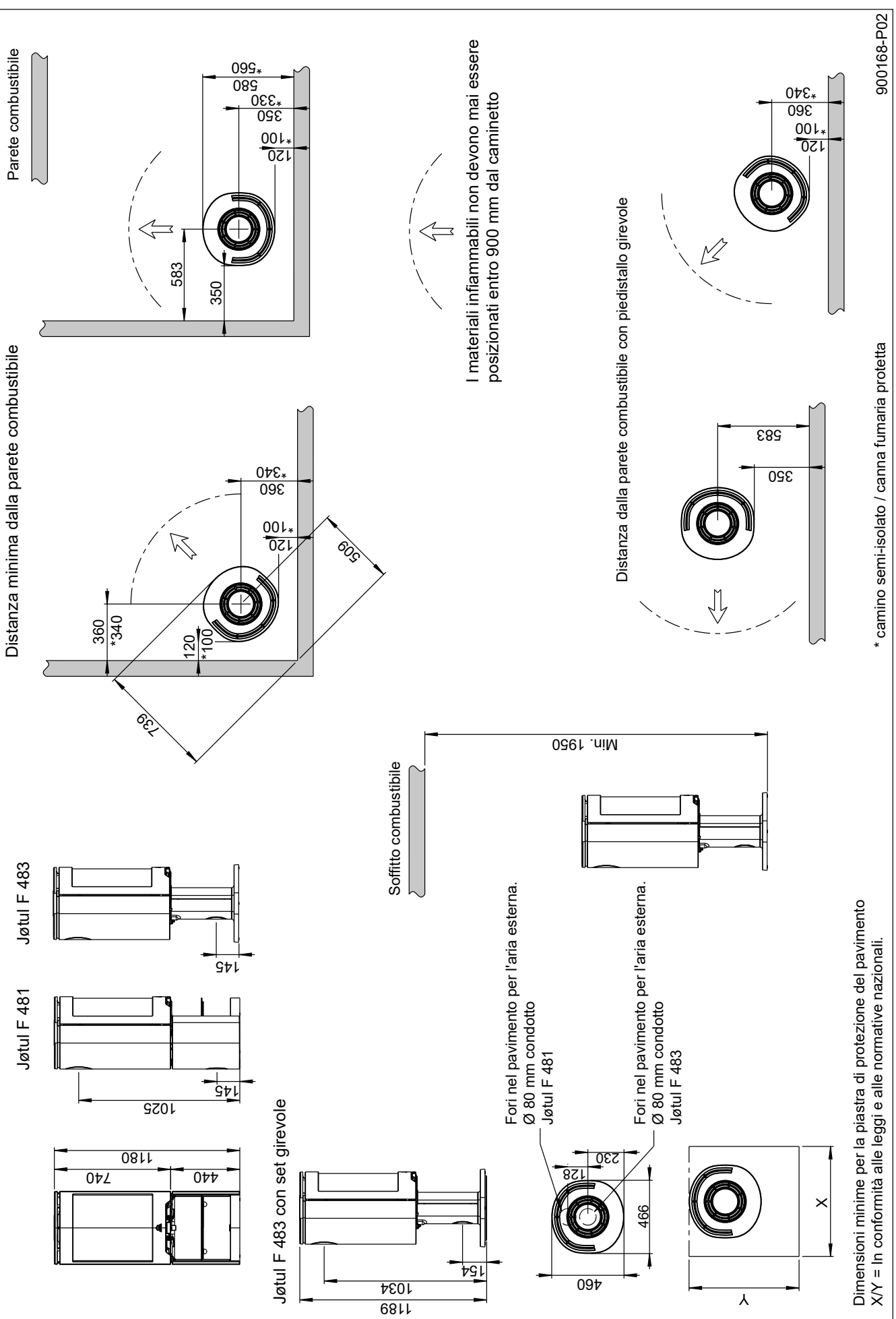

Dimensioni minime per la piastra di protezione del pavimento  
 X/Y = In conformità alle leggi e alle normative nazionali.

# LA SVIZZERA

## Circolazione dell'aria

Il quantitativo di aria di combustione per i prodotti Jøtul è di circa 20-40 m<sup>3</sup>/h.

Il condotto per l'aria esterna può essere inserito direttamente in Jøtul F 480 attraverso:

- la base/piedistallo o
- attraverso un tubo flessibile di circolazione dell'aria dall'esterno/dalla canna fumaria (solo se la canna fumaria presenta un proprio condotto per l'aria esterna) diretto al connettore dell'aria esterna del prodotto.

Fig. 2A, attraverso una parete esterna

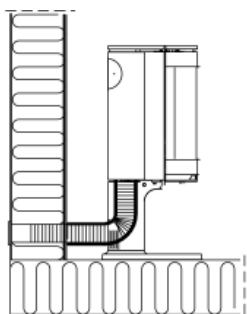

Fig. 2B, attraverso il pavimento e la piastra di terra

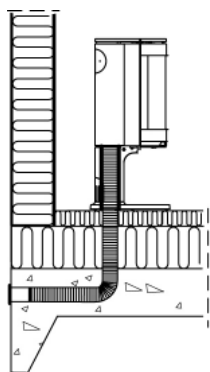

Fig. 2C, attraverso il pavimento e il basamento

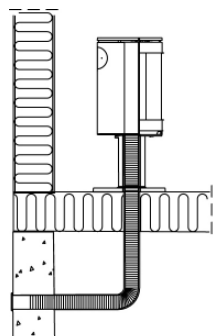
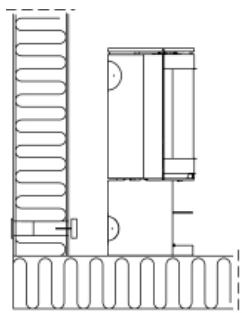

Fig. 2D, indirettamente attraverso una parete esterna



## 4.0 Installazione

**Nota:** prima di iniziare l'installazione, assicurarsi che il caminetto non sia danneggiato.

**Nota:** il prodotto è pesante! Assicurarsi di disporre dell'aiuto necessario in fase di posizionamento e installazione. La camera di combustione è pesante. Fare attenzione a non rovesciare il prodotto.

**Nota:** Non collocare niente sulla piastra superiore della stufa, dal momento che potrebbe causare danni permanenti alla vernice o allo smalto.

**Nota:** leggere attentamente le Istruzioni di installazione e funzionamento prima di installare il caminetto!

### 4.1 Prima dell'installazione

Il prodotto standard viene consegnato in almeno tre partite: una con il caminetto, una con la base, il piedistallo o il piede e una con i pannelli laterali.

Per installare il prodotto sono richiesti i seguenti utensili: livella ad acqua, cricchetto con attacchi da 10 e 13 mm, Torx T 20 e chiave esagonale con attacchi da 5 mm.

Fig. 3

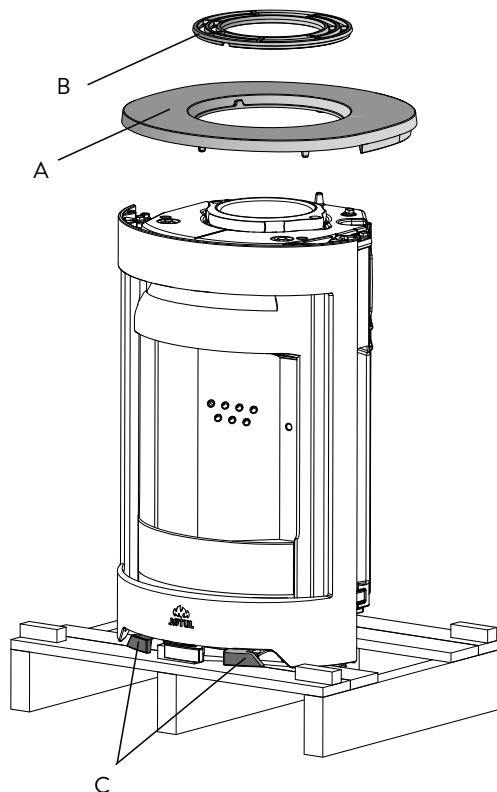

1. Rimuovere l'imballo (cartone e telaio in legno) e stendere il cartone sul pavimento dietro il camino. **Nota:** è importante rimuovere la schiuma plastica bianca presente in cima.
2. Rimuovere le viti che attaccano il prodotto al pallet per il trasporto.
3. Lasciare la stufa sul pallet di trasporto.
4. Rimuovere la piastra superiore (A) con la grata superiore (B).
5. Rimuovere i guanti e la vaschetta dal ceneraio. Posizionare la vaschetta sulla grata superiore fino alla fine, qualora il condotto sia montato sul retro.
6. Controllare che le manopole di regolazione (C) si muovano liberamente.

## 4.2 Installazione

### Aria di combustione diretta attraverso la base.

#### Attraverso il pavimento

1. **Nota:** in caso di collegamento del tubo flessibile attraverso un foro nel pavimento, non estrarre le piastre di copertura rimovibili (**Fig. 5 A**).

#### Attraverso lo scarico posteriore nella base

Fig. 4

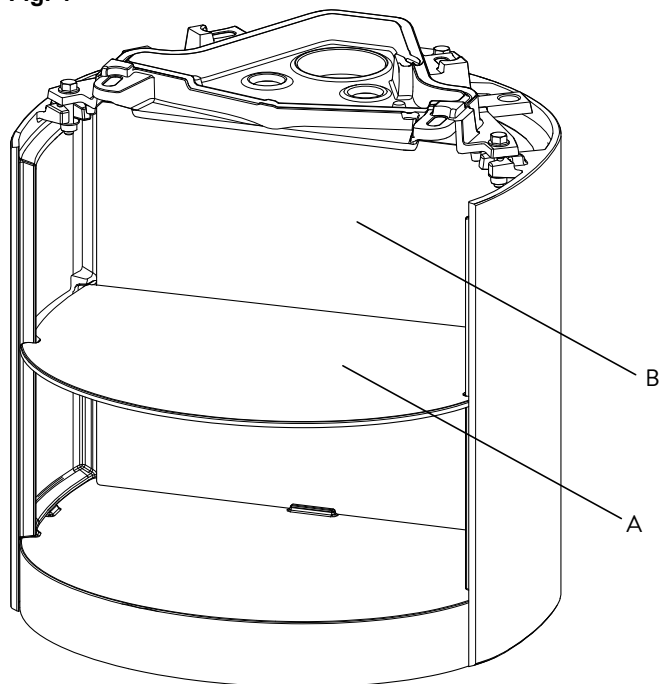

2. Se viene collegato un tubo flessibile All uscita posteriore della base, la mensola (**A**) e la piastra interna posteriore (**B**) devono essere rimossi prima.

Fig. 5

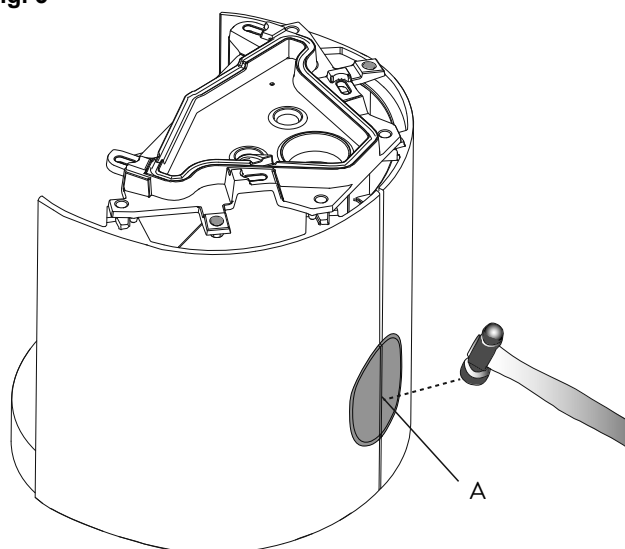

3. In caso di collegamento di un tubo flessibile ( $\varnothing$  80 mm) per l'alimentazione dell'aria esterna al connettore dell'aria esterna sotto alla camera di combustione, è necessario estrarre prima le piastre di copertura rimovibili (**A**).

### Installazione della base/piedistallo sulla camera di combustione

Fig. 6

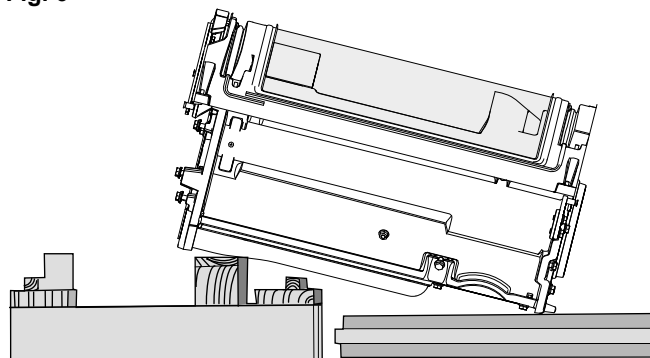

4. Posare delicatamente la stufa sul retro. Collocare la stufa su un pallet e tre telai di imballo.

Fig. 7

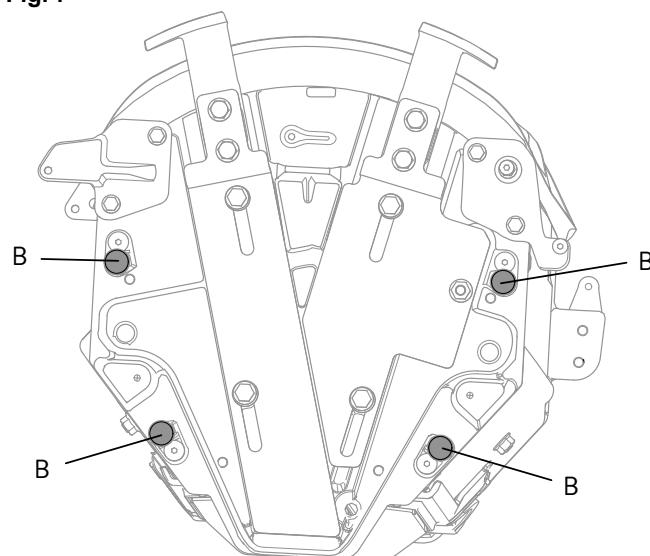
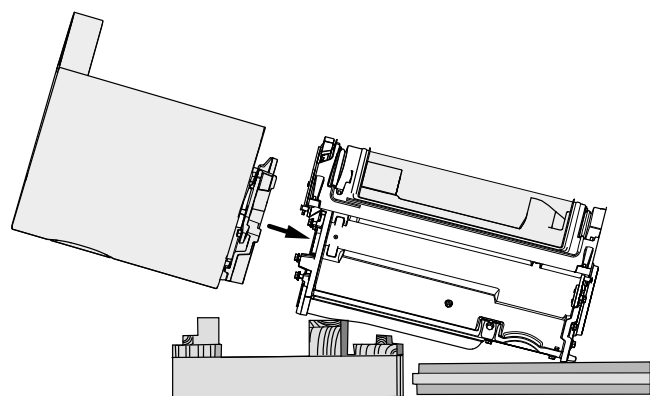

Fig. 8



5. Prima di installare la base, è necessario rimuovere la piastra sporgente (**Fig. 4-A**) e la piastra posteriore interna (**Fig. 4-B**). Spingere la base in alto verso la camera di combustione e fissarla saldamente con le quattro viti (M8 x 25 mm) e le rondelle fornite. Vedere la **Fig. 7 B**.

# LA SVIZZERA

Fig. 9

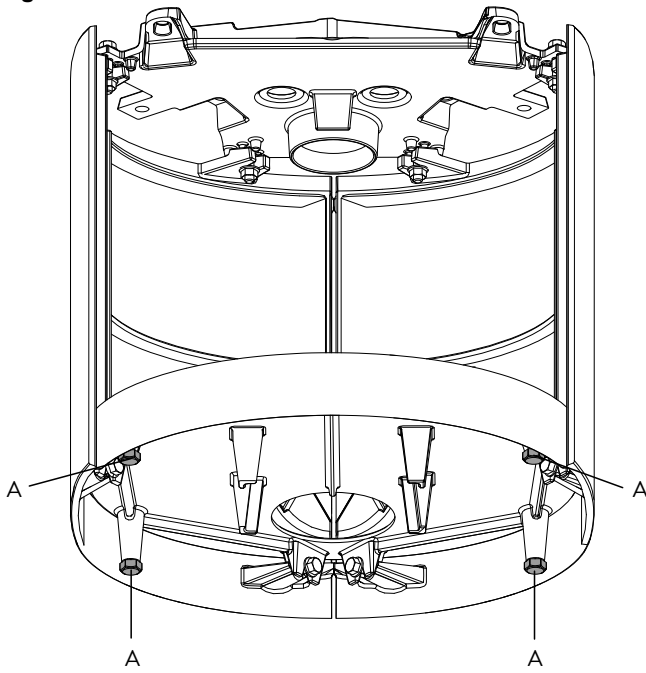

6. Allentare leggermente le viti di regolazione dell'altezza (**A**) sotto il prodotto, in modo che possano essere avvitate a mano. **Nota:** in caso di installazione della piastra di protezione del pavimento in vetro, è necessario sollevare la base di circa 8 mm dal pavimento in modo da poter spingere la piastra sotto al bordo anteriore della base.

Fig. 10

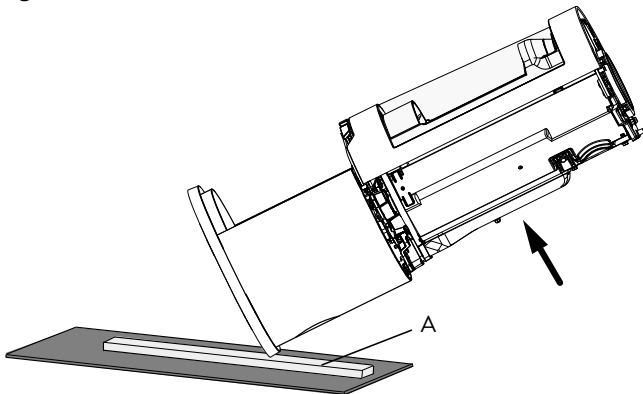

7. Rimuovere con cura il pallet in legno.
8. Posizionare trasversalmente un telaio di imballo (**A**) sotto la base/piedistallo/piede e l'imballo in cartone davanti/ sotto il prodotto per evitare di lasciare segni sul pavimento. Sollevare attentamente la stufa e collocarla nella posizione corretta (**Fig 1**). Ricordarsi di posizionarla direttamente sopra o dietro la presa di circolazione dell'aria esterna, a seconda di quale delle due soluzioni risulta applicabile.
9. Collocare temporaneamente in posizione la piastra superiore (**Fig. 3 A**) e livellare il caminetto. Se la stufa non è a livello, regolare le viti mostrate in **Fig. 9 A** fino a ottenere un prodotto perfettamente livellato.
10. Nel caso in cui le manopole di regolazione (**Fig. 3 C**) dovessero risultare di difficile estrazione, vedere **la fase 4.7**.

## 4.3 Posizione dell'etichetta di conformità

L'etichetta di conformità deve sempre essere applicata al cavo e posizionata come illustrato nella **Fig. 11**.

Fig. 11, Base

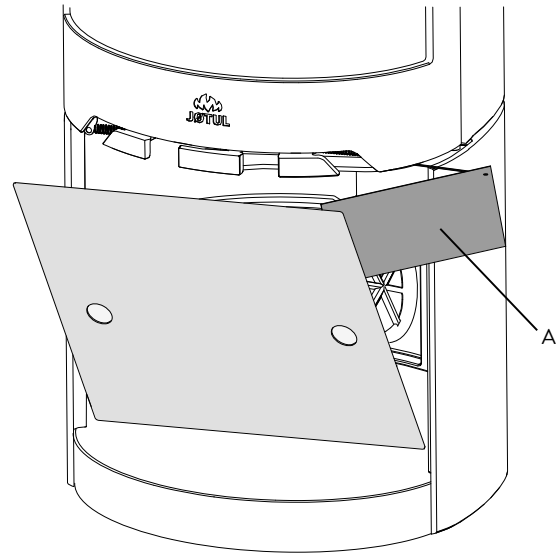

1. Riposizionare la piastra posteriore interna (**Fig. 4-B**) e la piastra sporgente (**Fig. 4-A**).

Fig. 11, Piedistallo

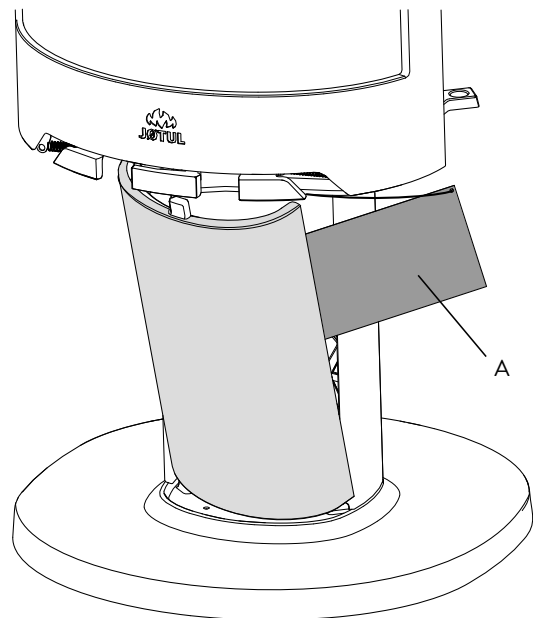



## Installazione con circolazione dell'aria esterna

Fig. 12 - Base

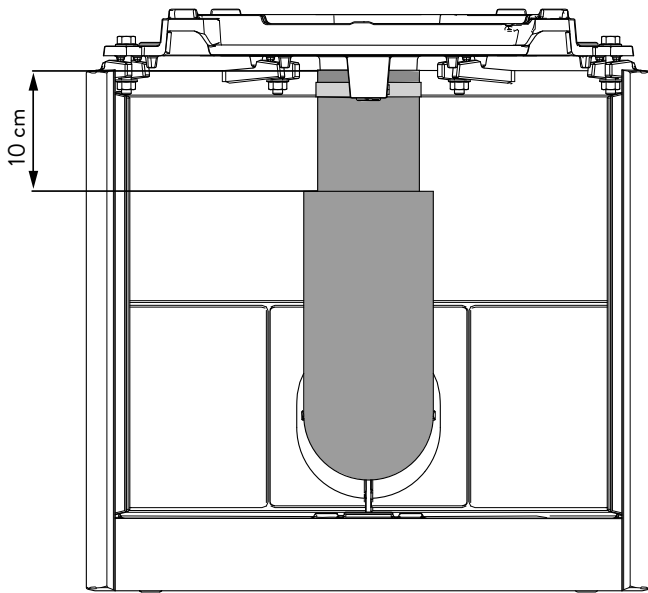
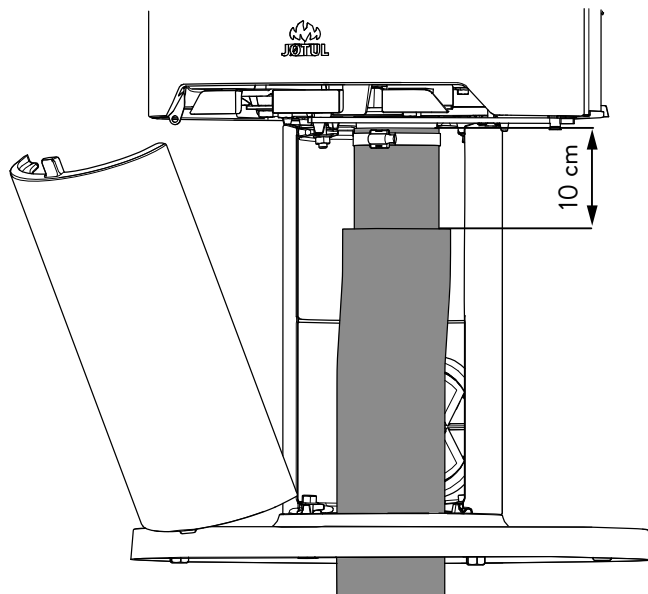

Fig. 12 - Piedistallo



1. Fissare il tubo flessibile al connettore dell'aria esterna usando una fascetta stringitubo. **(Nota: in presenza di un set girevole, non utilizzare la fascetta stringitubo sul piedistallo di Jøtul F 483, dato che ne impedirebbe la rotazione).** Nota: accertarsi che il tubo flessibile sia sufficientemente lungo per evitare il ricorso a giunti. L'isolamento del tubo flessibile dell'aria esterna termina circa 10 cm sotto la camera di combustione.
2. Riposizionare ogni componente precedentemente rimosso dal prodotto.

## 4.4 Canna fumaria e condotto

- Il caminetto deve essere collegato solo a una canna fumaria e a un condotto approvati per caminetti a combustibile solido; le temperature dei gas prodotti dal fumo sono indicate nel capitolo "1.0 Dati tecnici".
- La sezione trasversale della canna fumaria deve essere progettata in modo da adattarsi al caminetto. Consultare il capitolo "1.0 Dati tecnici" per calcolare la sezione trasversale corretta della canna fumaria.
- Il collegamento della canna fumaria deve essere realizzato in conformità alle istruzioni di installazione fornite dal produttore della stessa.
- Prima di praticare un foro nella canna fumaria, montare e posizionare provvisoriamente il prodotto, in modo da individuare la corretta posizione del caminetto e del foro sulla canna fumaria. Vedere la Fig. 1 per le dimensioni minime.
- Assicurarsi che il condotto si sviluppi verso l'alto, in direzione della canna fumaria.
- Nel caso di uno scarico posteriore utilizzare un condotto provvisto di portello che consenta di effettuarne la pulizia.
- È estremamente importante che i collegamenti abbiano una certa flessibilità, questo per impedire ogni movimento in fase di installazione tale da causare la formazione di crepe.
- Per il tiraggio raccomandato della canna fumaria, consultare il capitolo "1.0 Dati tecnici". Per le dimensioni del condotto con la sezione trasversale rilevante, consultare il capitolo "1.0 Dati tecnici".

**Nota:** la lunghezza minima raccomandata della canna fumaria è 3,5 m dall'insero del condotto. Se il tiraggio risulta eccessivo, installare una valvola di regolazione del tiraggio.

### Inserimento di un condotto con uno scarico superiore

In presenza di uno scarico superiore, il condotto viene montato dopo aver installato i lati esterni. Vedere il paragrafo 4.5.

### Inserimento di un condotto con uno scarico posteriore

Il prodotto viene consegnato dalla fabbrica con uno scarico fumi adatto allo scarico superiore. Procedere nel modo seguente per l'installazione di uno scarico posteriore:

1. Collocare il prodotto nella posizione corretta. Consultare la Fig. 1.
2. Svitare lo scarico fumi dallo scarico superiore.
3. Aprire la porta.

Fig. 13

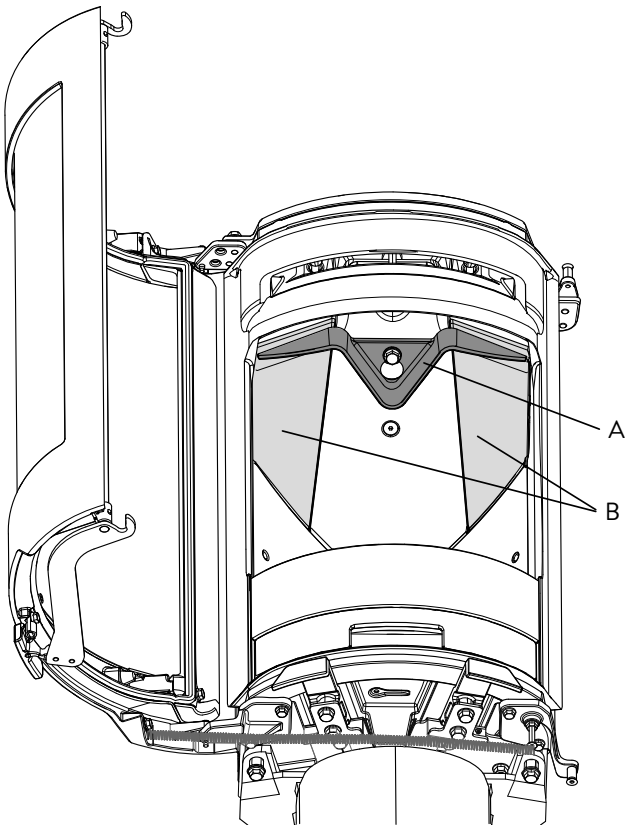

4. Rimuovere il deflettore di aspirazione inferiore (**A**) facendolo scorrere in avanti e verso l'esterno. Tenerlo mentre si procede all'estrazione in modo da impedire che cada.
5. Tirare in avanti i parafiamma (**B**), sollevare leggermente, ruotare e abbassare.

Fig. 14

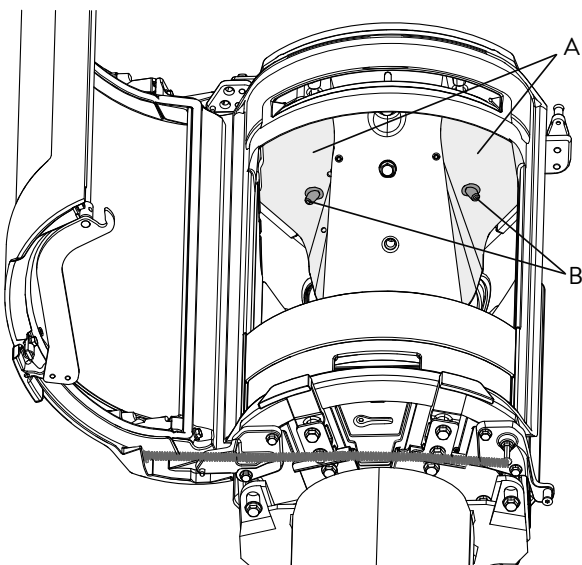

6. Assicurarsi di annotare la posizione dei deflettori di aspirazione (**A**) prima di rimuoverli, in modo da garantire che vengano ricollocati esattamente nella stessa posizione. Fare presa sul perno (**B**) sul lato inferiore dei deflettori di aspirazione, sollevarli leggermente, quindi lateralmente prima di abbassarli e di rimuoverli dalla camera di combustione.

Fig. 15

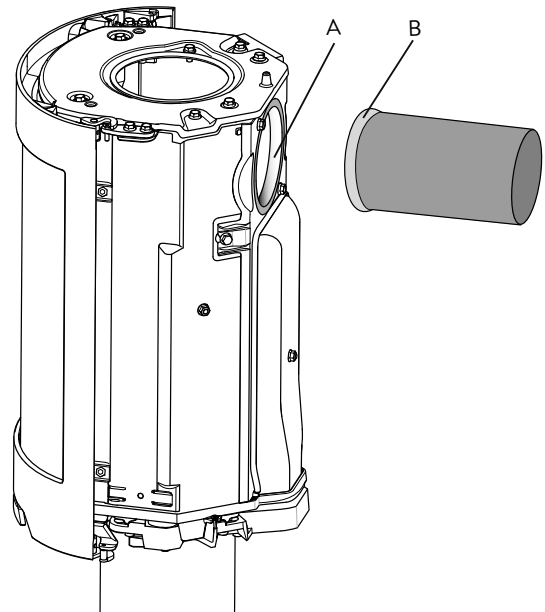

7. Svitare il coperchio per lo scarico posteriore sul lato interno della camera di combustione ed estrarlo attraverso l'apertura della porta.
8. Fissare lo scarico fumi (**A**) all'interno della camera di combustione, nel punto in cui si trovava il coperchio. Notare che deve essere ruotato, in modo che il condotto possa essere spinto in posizione dall'esterno.
9. Posizionare la guarnizione (**B**) contenuta nel sacchetto delle viti intorno al bordo del condotto e spingerla nello scarico fumi.
10. Installare il coperchio dello scarico fumi nel punto in cui si trovava lo scarico.
11. Riposizionare il deflettore di aspirazione e il parafiamma.

**Nota:** è importante che tutti i giunti/condotti siano completamente sigillati. Eventuali fuoriuscite d'aria potrebbero impedirne il corretto funzionamento.

## 4.5 Installazione dei lati in ghisa

Fig. 16

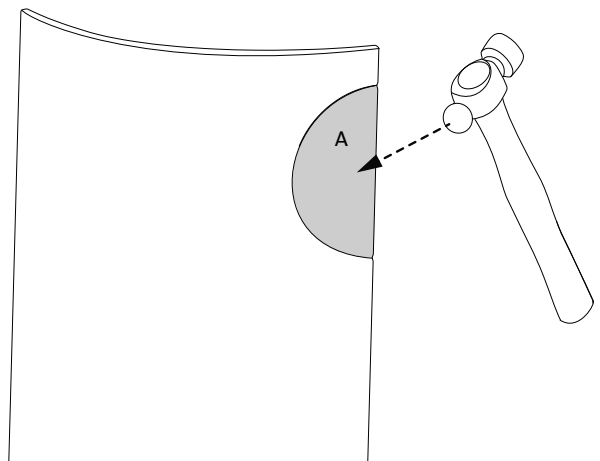

1. In caso di installazione del condotto sul lato posteriore, è necessario estrarre le piastre di copertura rimovibili (**A**).

Fig. 17

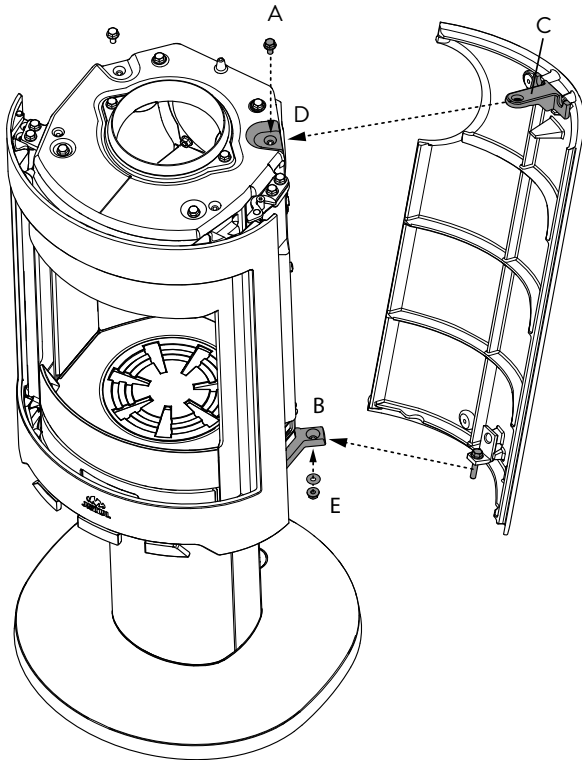

2. Allentare la vite (A) per il lato in ghisa sulla parte superiore.
3. Sganciare la parte inferiore del lato con la vite sulla staffa (B). Fissare sulla parte inferiore con un dado e una rondella (E).
4. Spingere la staffa superiore sul foro della vite (C) sopra alla camera di combustione.
5. Fissare la staffa con una vite (A) e un dado (D).
6. Fissare l'altro lato nello stesso modo.

#### 4.6 Inserimento di un condotto con uno scarico superiore

Il prodotto viene consegnato dalla fabbrica con uno scarico fumi adatto allo scarico superiore.

1. Collocare il prodotto nella posizione corretta.
2. Posizionare la piastra superiore e la grata in cima al prodotto.
3. Posizionare la guarnizione sul bordo del condotto come indicato in Fig. 15 B.
4. Spostare in posizione il condotto.

**Nota:** è importante che tutti i giunti/condotti siano completamente sigillati. Eventuali fuoriuscite d'aria potrebbero impedirne il corretto funzionamento.

#### 4.7 Regolazione dell'altezza della camera di combustione per Jøtul F 480

È necessario correggere ogni irregolarità presente tra la camera di combustione e la base/il piedistallo/il piede.

Questa operazione può anche essere eseguita al fine di ridurre la pressione a livello delle valvole di tiraggio (impedisce l'irrigidimento delle valvole di tiraggio).

Fig. 18

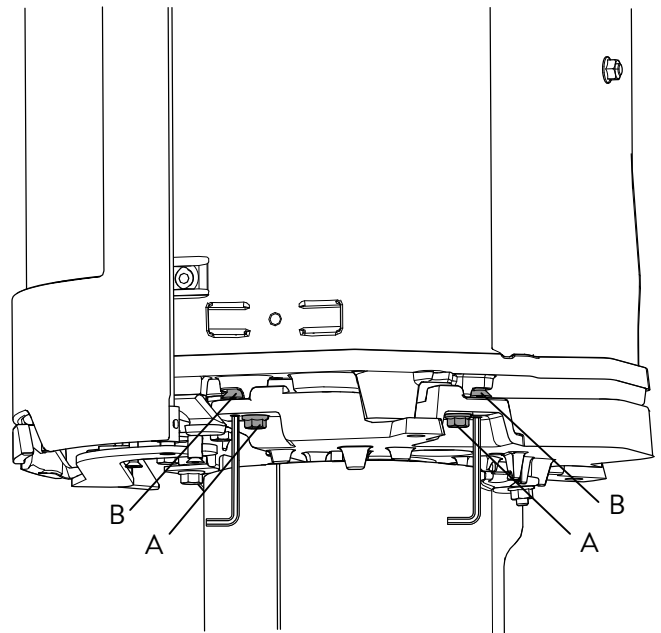

1. Se è stata montata la base, la piastra sporgente e la piastra interna andranno rimosse per prime.
2. Svitare le viti A di circa 4 mm su entrambi i lati del prodotto.
3. Svitare B utilizzando una chiave Allen fino a percepire resistenza a livello della chiave stessa. A questo punto agire sulla vite di regolazione girandola per sollevare la camera di combustione in base alle necessità.
4. Infine serrare le viti A.
5. Riposizionare la piastra interna e la piastra sporgente della base (solo per la base).

# LA SVIZZERA

## 4.8 Controllo delle prestazioni

Una volta assemblato il prodotto, controllare sempre le manopole di regolazione. Devono muoversi facilmente e funzionare in modo soddisfacente.

Fig. 19

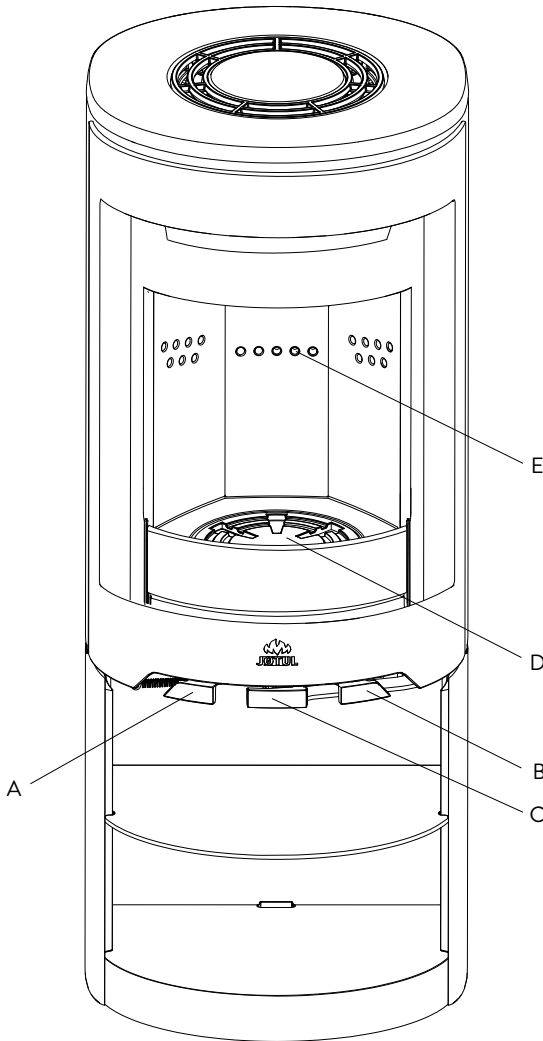

**Jøtul F 480 è dotato delle seguenti opzioni di funzionamento:**

### Presa d'aria (A)

Spinta all'interno: Chiusa  
Estratta completamente: Aperta

*In caso di difficoltà nell'estrazione della valvola, vedere la fase 4.7.*

### Presa di accensione (B)

Spinta all'interno: Chiusa  
Estratta completamente: Aperta

*In caso di difficoltà nell'estrazione della valvola, vedere la fase 4.7.*

**Grata perforata (B)** (stessa manopola della presa di accensione). La manopola di destra si sposta internamente ed esternamente

### Maniglia (C) per la porta

Si apre tirando la maniglia completamente verso l'esterno e sollevando quindi la porta.

**Altezza della pila di legna da ardere (E).** *I fori non devono essere coperti.*

## 5.0 Utilizzo giornaliero

### Odori al primo utilizzo del caminetto

Quando il caminetto viene utilizzato per la prima volta, può emettere un gas irritante dal lieve odore. Ciò si verifica perché la vernice si secca. Il gas non è tossico, tuttavia il locale deve essere ventilato approfonditamente. Lasciare bruciare il fuoco con un tiraggio elevato, fino a far scomparire ogni traccia di gas, fumo e odore.

### Consiglio per l'alimentazione della stufa

**Nota:** i ceppi conservati all'aperto o in un locale freddo devono essere collocati all'interno 24 ore prima dell'uso, al fine di portarli alla temperatura ambiente.

Ci sono vari modi per alimentare la stufa, tuttavia è sempre importante prestare attenzione a ciò che viene collocato nella stufa. Consultare la sezione **"Qualità della legna"**.

**Importante!** Una circolazione dell'aria inadeguata può comportare una combustione insufficiente, emissioni elevate e un basso livello di efficienza.

### Qualità della legna

**Per "legna di qualità" si intendono tipi di legna generalmente conosciuti come la betulla, l'abete e il pino.**

**I ceppi devono essere asciugati, in modo che il contenuto di umidità non sia superiore al 20%.**

A tal fine, si consiglia di tagliare i ceppi alla fine dell'inverno. Tagliarli e impilarli in modo da garantire una buona ventilazione. Le pile di legna devono essere coperte per proteggere i ceppi dalla pioggia. Portare i ceppi all'interno all'inizio dell'autunno e impilarli/conservarli per utilizzarli in inverno.

**Prestare particolare attenzione a non utilizzare mai i seguenti materiali come combustibile per il caminetto:**

Rifiuti domestici, buste di plastica, ecc.

- Legname verniciato o impregnato (*in quanto estremamente tossico*).
- Assi di legno laminato.
- Cumuli di legname trasportato dalla corrente

*Possono danneggiare il prodotto e sono anche inquinanti.*

**Nota: non utilizzare mai petrolio, paraffina, alcol denaturato o liquidi simili per accendere il fuoco, in quanto potrebbero causare lesioni gravi all'utilizzatore e danni al prodotto.**

### Fascine (legna spaccata finemente):

Lunghezza: circa 30 cm  
Diametro: 2-5 cm  
Quantità richiesta per carico: 6-8 pezzi

### Legna (spaccata):

Lunghezza raccomandata: 20 - 30 cm  
Diametro: circa 8 cm  
Intervallo di aggiunta della legna: circa ogni 45 minuti  
Dimensioni della fiamma: 1,6 kg (potenza nominale)  
Quantità richiesta per carico: x2

L'emissione di calore nominale si ottiene quando la presa d'aria è aperta circa al 50 % (**fig. 19 A**).

## Accensione iniziale

Aprire le prese d'aria e di accensione estraendo completamente le manopole (**Fig. 19 A e B**). Se necessario, tenere la porta leggermente aperta. (Utilizzare un guanto o simile per proteggere la mano nel caso in cui le manopole siano calde.)

Fig. 20

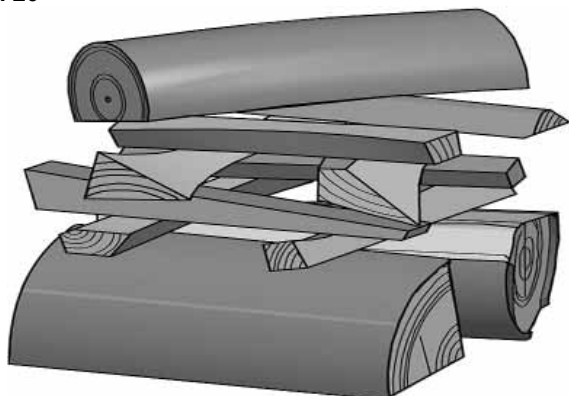

- Posizionare due ceppi in fondo alla camera di combustione e impilare le fascine in strati.
- Infine, posizionare un ceppo di dimensioni medie in cima alla pila.
- Posizionare 2 o 3 bricchette o ramoscelli sotto lo strato superiore di fascine e accendere il fuoco. **Nota: l'altezza massima della pila di legna deve essere appena inferiore ai fori orizzontali. I fori non devono essere coperti.**
- Chiudere la presa di accensione (**Fig. 19 B**) quando la legna ha preso fuoco e brucia correttamente.
- Dopodiché, è possibile variare il tasso di combustione per ottenere il calore desiderato regolando la presa d'aria (**fig. 19 A**).
- Controllare che abbia inizio la postcombustione (combustione secondaria). Ciò viene indicato dalla presenza di fiamme gialle e guizzanti davanti ai fori sotto il parafiamma.
- Se il flusso d'aria è normale, sarà possibile chiudere la porta e il fuoco si regolerà autonomamente.

## Aggiunta della legna

Alimentare frequentemente la stufa, aggiungendo solo piccoli quantitativi di combustibile alla volta. Se la stufa è troppo piena, il calore creato potrebbe causare sollecitazioni estreme della canna fumaria. Aggiungere con moderazione il combustibile al fuoco. Evitare i fuochi che bruciano senza fiamme, dato che ciò produrrà il massimo inquinamento. Un fuoco ottimale si ottiene con una buona bruciatura e un fumo in uscita dalla canna fumaria quasi invisibile.

## 5.1 Pericolo di surriscaldamento

### Il caminetto non deve mai essere utilizzato in modo tale da causare surriscaldamento

Il surriscaldamento si verifica in presenza di un eccesso di combustibile e/o di aria, causando un calore eccessivo. Un segno evidente di surriscaldamento è la presenza di un bagliore rosso in alcune parti del caminetto. Se ciò dovesse accadere, ridurre immediatamente l'apertura della presa d'aria.

*Consultare un professionista se si sospetta che la canna fumaria non presenti un tiraggio corretto (tiraggio eccessivo o scarso). Per ulteriori informazioni, consultare il capitolo "4.0 Installazione" (Canna fumaria e condotto).*

## 5.2 Rimozione della cenere

Jøtul F 480 include un ceneraio che semplifica la rimozione della cenere.

- Rimuovere la cenere solo con il caminetto freddo.
- Raschiare la cenere attraverso la grata nella parte interna inferiore e in basso all'interno del ceneraio. Utilizzare un guanto o simile per proteggere le mani. Impugnare la maniglia del ceneraio ed estrarlo sollevandolo. Assicurarsi che il ceneraio non sia mai così colmo da impedire la caduta della cenere attraverso la grata fino al ceneraio.
- Assicurarsi che il ceneraio sia spinto fino in fondo prima di chiudere la porta.

## 6.0 Manutenzione

### 6.1 Pulizia del vetro

Il prodotto dispone del sistema di pulizia ad aria del vetro. Attraverso la presa d'aria, l'aria viene risucchiata nella parte superiore del camino e spinta verso il basso lungo la parte interna del vetro.

Sarà comunque inevitabile l'accumulo di un po' fuliggine sul vetro, la cui quantità dipenderà dalle condizioni di tiraggio locale e dalla regolazione della presa d'aria. La maggior parte della fuliggine verrà normalmente bruciata quando si apre completamente la presa d'aria mentre il fuoco brucia vivacemente nel camino.

**Suggerimento utile!** Per la pulizia generale, utilizzare carta da cucina inumidita con acqua calda e aggiungere della cenere presa dalla camera di combustione. Pulire il vetro con la carta, quindi risciacquarlo con acqua pulita e asciugarlo completamente. Se fosse necessario pulire il vetro più a fondo, utilizzare un detergente per vetri (*seguire le istruzioni riportate sul flacone*).

### 6.2 Pulizia e rimozione della fuliggine

I depositi di fuliggine possono accumularsi sulle superfici interne del caminetto durante l'uso. La fuliggine è un buon isolante, pertanto riduce la potenza termica del caminetto. Se si accumulano depositi di fuliggine durante l'utilizzo del prodotto, per rimuoverli è sufficiente utilizzare un detergente specifico.

Al fine di impedire la formazione di acqua e di uno strato di pece liquida nel caminetto, consentire regolarmente la presenza di fiamme particolarmente calde per rimuovere lo strato. È richiesta una pulizia interna annuale per ottenere i migliori risultati termici dal prodotto. Si consiglia di effettuarla insieme alla pulizia della canna fumaria e dei condotti.

### 6.3 Pulizia dei condotti alla canna fumaria

I condotti devono essere spazzati attraverso l'apposito portello o l'apertura della porta. Uno dei parafiamma dovrà prima essere rimosso per consentire l'esecuzione di tale operazione.

# LA SVIZZERA

## 6.4 Ispezione del caminetto

Jøtul raccomanda di ispezionare attentamente il proprio caminetto dopo averlo spazzato e pulito. Controllare tutte le superfici visibili per individuare eventuali crepe. Controllare anche che tutti i giunti siano sigillati e che tutte le guarnizioni siano nelle posizioni corrette. Qualsiasi guarnizione che mostri segni di usura o deformazione deve essere sostituita.

Pulire accuratamente le scanalature delle guarnizioni, applicare della colla per ceramica (disponibile presso il proprio rivenditore Jøtul locale) e premere la guarnizione in posizione. Il giunto si asciugherà rapidamente.

## 6.5 Manutenzione esterna

Il colore dei prodotti verniciati può alterarsi dopo svariati anni di utilizzo. La superficie deve essere pulita e spazzolata in modo da rimuovere ogni residuo prima di applicare la nuova vernice.

## 7.0 Assistenza

**Avviso:** è vietata ogni modifica non autorizzata al prodotto. Utilizzare solo ricambi originali.

### 7.1 Manutenzione/sostituzione di componenti nella camera di combustione

**Nota:** utilizzare gli utensili con grande attenzione! Le piastre in vermiculite possono danneggiarsi se non trattate con cura.

Fig. 21

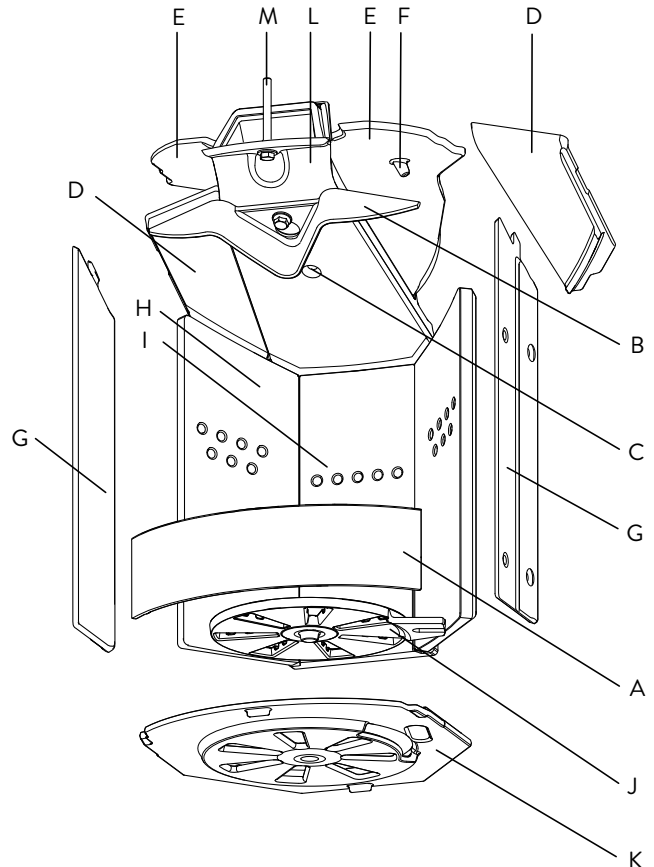

1. Sollevare il fermo della cenere **(A)** ed estrarlo.
2. Far scorrere il deflettore di aspirazione inferiore **(B)** estraendolo dai fori chiave **(C)**. Tenerlo mentre si procede all'estrazione in modo da impedire che cada.
3. Tirare in avanti i parafiamma **(D)**, sollevarli leggermente, ruotarli e abbassarli.
4. Assicurarsi di annotare le posizioni dei deflettori di aspirazione **(E)** prima di rimuoverli, in modo da garantire che vengano ricollocati esattamente nelle stesse posizioni. Fare presa sul perno **(F)** sul lato inferiore dei deflettori di aspirazione. Sollevarli leggermente e lateralmente prima di abbassarli.
5. Sollevare le piastre refrattarie sul lato anteriore **(G)** ed estrarle.
6. Fare presa sulla parte superiore delle piastre refrattarie sul lato posteriore **(H)** e ruotarle verso il centro della camera di combustione. Dopodiché estrarle.
7. Estrarre la piastra refrattaria posteriore **(I)**. Quando viene riposizionata, controllare che la guarnizione sulla piastra refrattaria posteriore sia fissata saldamente.

8. Sollevare ed estrarre la grata perforata (**J**) (farlo subito se deve essere sostituita). Accertarsi che l'alloggiamento sulla grata perforata si trovi contro la barra sotto la piastra inferiore interna quando viene reinserita.
9. Sollevare ed estrarre la piastra inferiore interna (**K**).
10. Sorreggere il condotto dell'aria superiore (**L**) sul bordo anteriore quando si allenta la vite (**M**). Utilizzare un cricchetto con un attacco da 13 mm e una prolunga. Con la vite allentata, inclinare il condotto dell'aria verso il basso. Tale passaggio può essere effettuato anche dopo il punto 6. Vi sono delle guarnizioni sulla parte anteriore e posteriore del condotto dell'aria. Incollare delle nuove guarnizioni prima di reinserirlo in posizione.
11. Per reinserire i componenti estratti, seguire la stessa procedura in ordine inverso.

## 7.2 Sostituzione delle piastre laterali

1. Svitare la vite (**Fig. 17 A**) per la piastra laterale sulla parte superiore.
  2. Sganciare la parte inferiore del lato con la vite della staffa (**Fig. 17 B**).
  3. Installare nuovi lati come descritto nel **Capitolo 4.5**.
- Nota:** se la stufa ha uno scarico fumi in cima, la piastra superiore può essere sollevata per accedere più facilmente alle viti.

## 7.3 Sostituzione del vetro e delle guarnizioni nella porta

Fig. 22

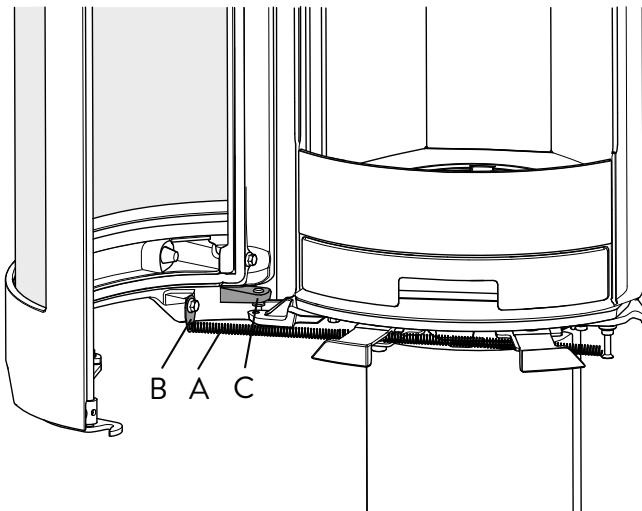

1. Aprire la porta e sganciare la molla (**A**) dalla clip (**B**).
2. Sollevare la porta estraendola dai cardini. Assicurarsi che la rondella sotto il cardine inferiore (**C**) non vada persa.
3. Collocare la porta a faccia in giù su una superficie morbida.

Fig. 23

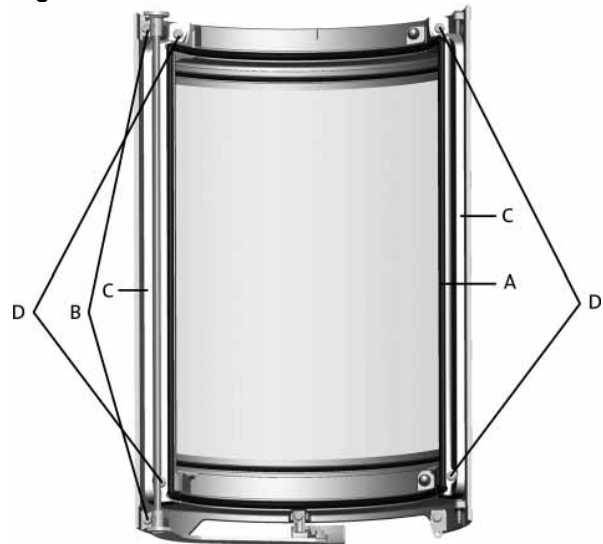

4. Se deve essere sostituita solo la guarnizione posta davanti alla camera di combustione (**A**), pulire la relativa scanalatura e incollare in posizione una nuova guarnizione.
5. In caso di sostituzione di una guarnizione di un vetro o di un vetro, svitare il meccanismo di chiusura fissato con viti e rondelle (**B**).
6. Rimuovere i supporti del vetro (**C**) fissati con 4 viti (**D**).
7. Estrarre il vetro.

Fig. 24

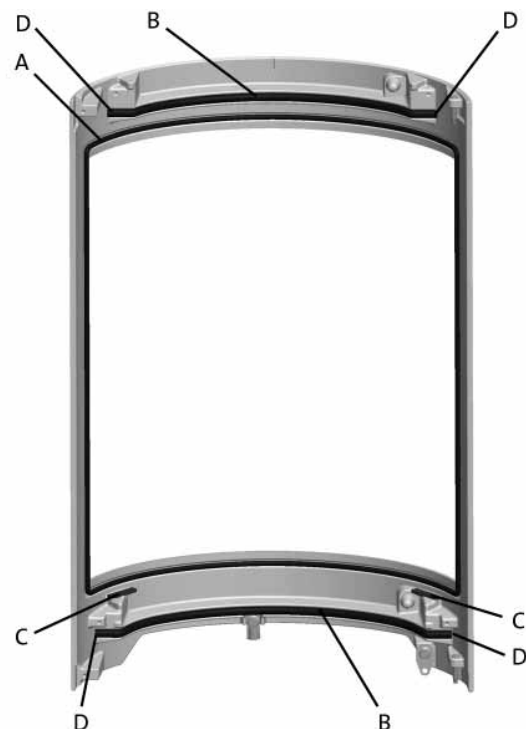

8. Pulire accuratamente la scanalatura della guarnizione e incollare in posizione le nuove guarnizioni: guarnizione del vetro (**A**), guarnizione della porta (**B**) e guarnizione sotto il vetro (**C**). Verificare che le guarnizioni della porta si inseriscano negli angoli (**D**).

# LA SVIZZERA

Fig. 25

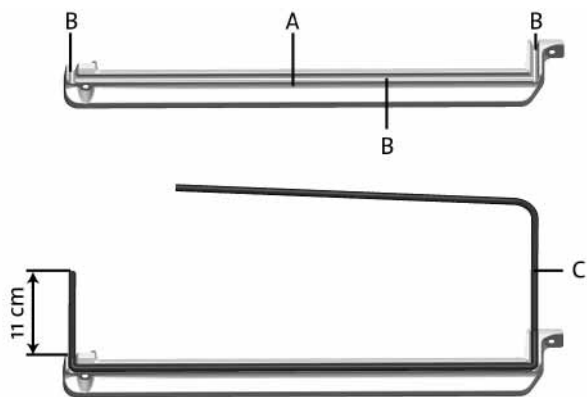

9. Collocare i supporti del vetro su una superficie con il lato, come illustrato **(A)**, e rivolti verso l'alto.
10. Applicare una goccia di colla nella scanalatura della guarnizione **(B)** rivolta adesso verso l'alto.
11. Inserire la guarnizione **(C)** nella scanalatura con le estremità sporgenti come illustrato (11 cm su un lato).

Fig. 24



12. Ruotare i supporti del vetro e applicare una goccia di colla nelle scanalature delle guarnizioni. Notare la sovrapposizione **(A)**.
13. Per reinserire i componenti estratti, seguire la stessa procedura in ordine inverso. Ricordarsi di collocare una rondella sotto il cardine.

## 7.4 Regolazione della porta

Fig. 27

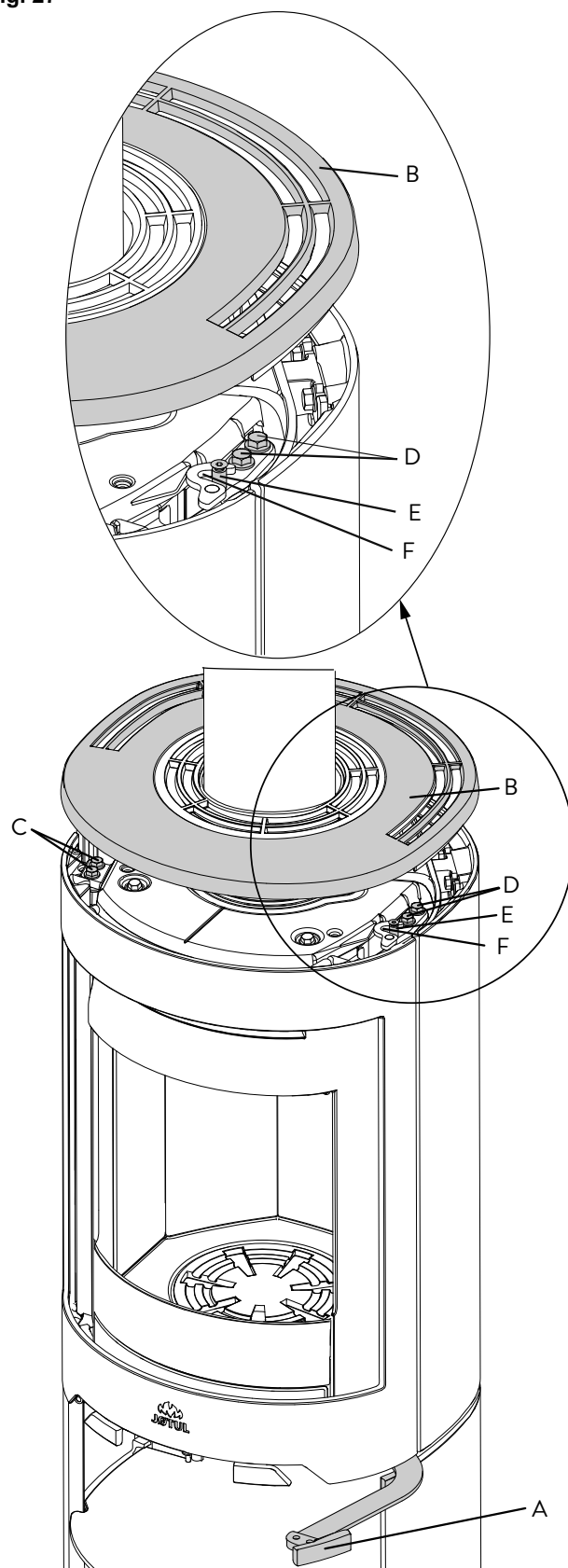

1. Aprire la maniglia della porta **(A)**.
2. Ruotare o estrarre la piastra superiore **(B)**.
3. Allentare le viti **(C)**.



Fig. 28

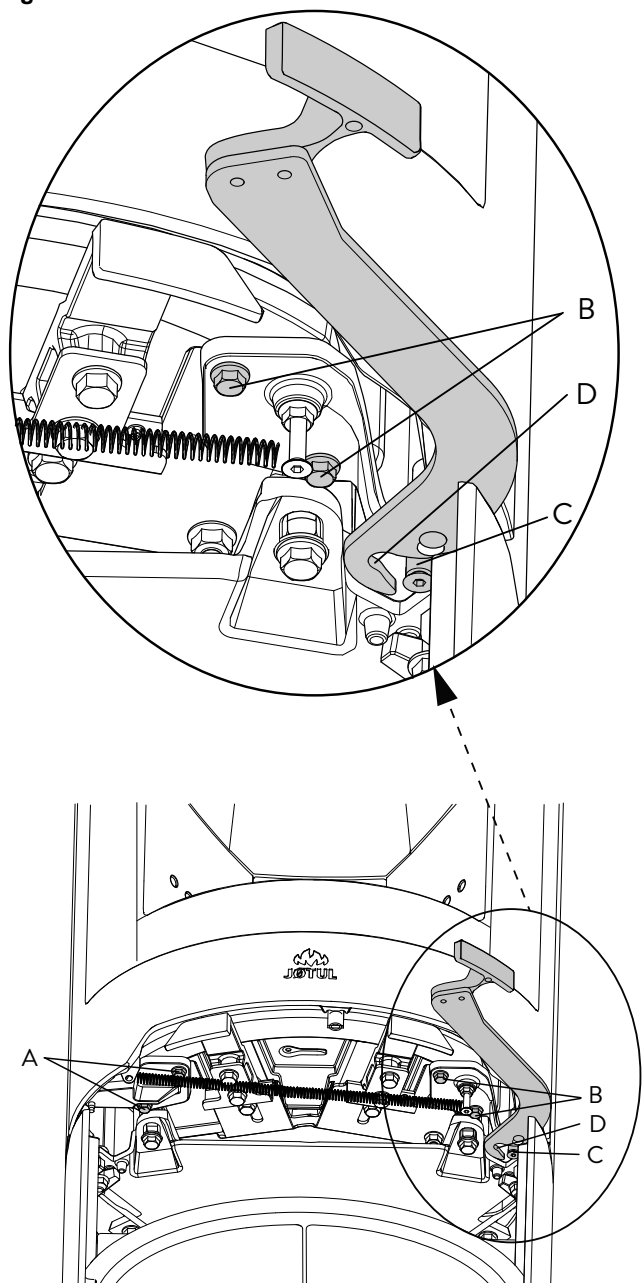

4. Allentare le viti (Fig. 28 A).
5. Collocare la porta nella posizione richiesta.
6. Serrare le viti (Fig. 28 A e Fig. 27 C).
7. Allentare le viti in Fig. 27 D e Fig. 28 B.
8. Chiudere la maniglia (Fig. 27 A). Tenere la porta chiusa mentre si provvede a spingere il fermo della porta superiore (Fig. 27 E) e il fermo della porta inferiore (Fig. 27 C) nei ganci (Fig. 27 F e Fig. 28 D).
9. Tenere la porta chiusa mentre si serrano le viti (fig. 27 D e fig. 28 B) che fissano i fermi della porta.

## 8.0 Risoluzione dei problemi

### Scarso tiraggio

Verificare la lunghezza della canna fumaria e la conformità alle norme nazionali (per informazioni, vedere anche le sezioni «2.0 Dati tecnici».

Accertarsi che la sezione trasversale minima della canna fumaria sia conforme a quanto riportato nella sezione «2.0 Dati tecnici» del manuale di installazione.

Verificare che non ci sia nulla che impedisca il deflusso del fumo: rami, alberi e così via.

Se si sospetta un tiraggio eccessivo o insufficiente della canna fumaria, rivolgersi a un tecnico specializzato per la misurazione e la regolazione.

### Il camino e spegnimento del fuoco

- Accertarsi che la legna sia sufficientemente secca.
- Verificare che ci sia una pressione negativa nella stanza, spegnere le ventole meccaniche e aprire una finestra nelle vicinanze del camino.
- Controllare che la presa d'aria sia aperta.
- Controllare che il condotto di scarico dei fumi non sia intasato dalla fuliggine.

### Accumulo anomalo di fuliggine sul vetro

È inevitabile che si accumuli della fuliggine sul vetro, ma la sua quantità dipende da:

- Umidità del combustibile.
- Condizioni di tiraggio del locale.
- Apertura della presa d'aria.

Gran parte della fuliggine viene normalmente bruciata quando la presa d'aria è completamente aperta e il fuoco arde vivacemente nel camino.

## 9.0 Accessori opzionali

### 9.1 Condotto per l'aria esterna

Condotto per l'aria esterna, Ø 80 mm - N. cat. 51047509

### 9.2 Set girevole

Consultare le istruzioni di installazione separate - n. cat. 10026061.

Set girevole per Jøtul F 363, Jøtul F 373, Jøtul F 473 SHD e Jøtul F 483, n. cat. 51012254.

## 10.0 Riciclaggio

### 10.1 Riciclaggio dell'imballo

**Ogni caminetto viene fornito all'interno del seguente imballo:**

- Un pallet di legno che può essere tagliato e bruciato nel caminetto.
- Un imballo in cartone riciclabile da consegnare alle strutture di riciclaggio locali.
- Buste in plastica riciclabili da consegnare alle strutture di riciclaggio locali.

### 10.2 Riciclaggio del caminetto

**Il caminetto è composto dai seguenti materiali:**

- Metallo riciclabile da consegnare alle strutture di riciclaggio locali.
- Vetro da smaltire come rifiuto pericoloso. Il vetro contenuto nel caminetto non deve essere collocato in un normale contenitore per rifiuti domestici.
- Piastre refrattarie in vermiculite da smaltire nei normali contenitori per rifiuti domestici.

## 11.0 Termini della garanzia

### 1. La nostra garanzia copre:

Jøtul AS garantisce che i componenti esterni in ghisa sono esenti da difetti di materiali o lavorazione al momento dell'acquisto. È possibile estendere la garanzia per i componenti esterni in ghisa fino a 25 anni dalla data di consegna registrando il prodotto sul sito [jotul.com](http://jotul.com) e stampando la scheda di garanzia estesa entro tre mesi dall'acquisto. Consigliamo di conservare la scheda della garanzia assieme allo scontrino. Jøtul AS garantisce inoltre che i componenti delle piastre in acciaio sono esenti da difetti di materiali o lavorazione al momento dell'acquisto per un periodo di 5 anni dalla data di consegna.

La garanzia è valida a condizione che la stufa sia stata installata da un installatore qualificato conformemente con le leggi e normative applicabili e con le istruzioni di installazione e operative di Jøtul. I prodotti riparati e gli articoli sostitutivi sono garantiti per il periodo originale della garanzia.

### 2. La garanzia non copre:

- 2.1. Danni ai consumabili come le piastre refrattarie, le grate del fuoco, i parafiamma, le guarnizioni ed elementi simili, essendo soggetti a deterioramento nel tempo a causa della normale usura
- 2.2. Danni causati da manutenzione impropria, surriscaldamento, uso di combustibile non idoneo (esempi di combustibili non idonei sono, senza limitazione, cumuli di legname trasportato dalla corrente, legna impregnata, ritagli di assi, truciolato) o legna troppo umida/bagnata
- 2.3. Installazione di accessori opzionali per la modifica delle condizioni di tiraggio locali, la circolazione dell'aria o altre circostanze al di fuori del controllo di Jøtul
- 2.4. Casi di alterazione / modifica del focolare senza il previo consenso di Jøtul o l'utilizzo di parti non originali
- 2.5. Danni causati durante l'immagazzinaggio presso un distributore, il trasporto dal distributore o durante l'installazione
- 2.6. Prodotti venduti da rivenditori non autorizzati in aree in cui Jøtul opera un sistema di distribuzione selettiva
- 2.7. Costi associati (ad es., senza limitazione, trasporto, manodopera, trasferimento) o danni indiretti

Stufe a pellet, vetro, pietra, cemento, smalto e finitura a vernice (ad es., senza limitazione, scheggiatura, formazione di crepe, bolle o scolorimento e screpolatura) sono applicabili alle normative nazionali che disciplinano la vendita dei prodotti al consumo. La presente garanzia è valida per gli acquisti effettuati all'interno del territorio dello Spazio economico europeo. Qualsiasi domanda relativa alla garanzia deve essere rivolta al rivenditore Jøtul autorizzato di zona entro un periodo di tempo ragionevole, non successivo a 14 giorni dalla data in cui il guasto o il difetto si sono manifestati per la prima volta. Vedere l'elenco dei rivenditori sul nostro sito [Web.jotul.com](http://Web.jotul.com).

Se Jøtul non sarà in grado di rispettare i termini della garanzia per la stufe del cliente (fuori produzione), Jøtul offrirà al cliente una stufa di pari capacità di riscaldamento ma di modello differente.

Jøtul si riserva il diritto di rifiutare qualsiasi sostituzione di componenti o attività di assistenza nel caso in cui la garanzia non sia stata registrata online. La presente garanzia non pregiudica alcun diritto previsto dalle normative nazionali che disciplinano la vendita di prodotti al consumo. Il diritto di reclamo del cittadino è valido dalla data di acquisto e solo dietro presentazione di scontrino/numero di serie.



### NO / Kvalitet og sikkerhets kontroll

Siden 1853 har Jøtul vært kjent for å produsere ovner og peiser av høy kvalitet og med lang levetid. Vi ønsker å tilby våre kunder de absolutt beste produktene og gir derfor også markedets lengste garanti. Gjennom vår produkt- og kvalitetskontroll vektlegges nettopp dette - trygghet og sikkerhet. Kontrollen forsikrer deg som forbruker, et sikkert og godt kvalitetsprodukt gjennom hele produktets levetid. Velger du en Jøtul, gjør du et trygt valg.

### EN / Quality and safety control

Since 1853 Jøtul has been known for manufacturing stoves and fireplaces of high quality and long lifetime. We want to offer our customers the absolute best products and therefore we have the longest guarantee on the market. Through our product and quality control, we emphasize this - safety and security. Our control assures you, the consumer a safe and good quality product throughout its lifetime. By choosing Jøtul you have made a safe choice.

Utført / Checked	Kvalitet og sikkerhetskontroll Jøtul F 480 Serien	Quality and check Jøtul F 480 Series
	Overfater er i henhold til Jøtuls kvalitetsstandard	Surfaces are according to Jøtul workmanship standard
	Glass er kontrollert og er fri for hakk, merker og riper	The glass has been inspected and is without any marks and scratches.
	Synlige skruer, glassklips og hengsler er montert riktig og ettersjekket.	All visible screws, hinges and clips are checked and assembled correctly.
	Pakninger er riktig lagt, godt limt og med riktig pakningstrykk	Ropes are correct fastened and assembled with correct pressure.
	Innvendig deler er lagt ved produktet: Hanske, mappe m/3 stk. M&B og pose pakket.	Additional components are included: Glove, 3 pcs. Instruction manuals and accessory bag.
	Glass dekker lisser og spalte er lik mot dør på alle sider. Sideglass sjekkes og er montert riktig vei.	The glass and side glasses are assembled correctly. The glass is placed over the rope and has the same distance to the door on all sides.
	Lukkemekanismen er funksjonstestet og fungerer som den skal.	Locking mechanisms and valves are controlled and adjusted.
	Håndtak og 2 stk. trekkventiler er riktig justert og tilpasset til produktet.	Handle and air valves are adjusted accordingly.
	Dør er riktig justert: - Opp / ned	The door is adjusted correctly: Up / down
	Dørhengsel nede er sprayet / smørt opp.	The door hinge on the lower part is sprayed / lubricated
	Alle brennplater er fri for hakk, merker og riper	Burn plates are free of marks, dents and scratches.
	Topp skål er lagt i askeskuff.	Top bowl is placed inside the ash pan.
	Topp plate, øvre, ligger stødig på produktet	Top plate is steady on the product.
	Produktet er fritt for utvendig kitt mellom front- og toppsider.	The product is checked for cement on the outside and between the front and top sides.
	Ved emaljerte varianter kontrolleres skruer festet til søyle mot bunn.	Screw for pedestal for enamelled products are controlled.
	Godkjenningsskilt er sjekket mot ordrenummer og serienummer på produktet.	Approval plate: Checked against order number and the product's serial number.
	Målt verdi for lekkasjekontroll: $m^3 / t$	Leakage test complete - measured value: $m^3 / h$

Serie nr. / Lot no.	Kontrollert av / checked by:	Dato / Date

Cat.no. 10047259-P04  
Jøtul AS, Nov - 2018

Jøtul bemüht sich ständig um die Verbesserung seiner Produkte, deshalb können Spezifikationen, Farben und Zubehör von den Abbildungen und den Beschreibungen in der Broschüre abweichen.

Jøtul vise sans cesse à améliorer ses produits. C'est pourquoi, il se réserve le droit de modifier les specifications, couleurs et équipements sans avis préalable.

Jøtul è costantemente impegnata nel miglioramento dei propri prodotti. Pertanto le specifiche, i colori e gli accessori potrebbero variare rispetto alle figure e alle descrizioni contenute nel presente opuscolo.

#### **Qualität**

Unsere Qualitätspolitik vermittelt unseren Kunden ein Gefühl von Sicherheit und Qualität, für das Jøtul mit seiner langjährigen Erfahrung seit der Firmengründung im Jahre 1853 steht.

#### **Qualité**

Notre politique nous permet d'offrir à nos clients une qualité et une sécurité reposant sur la vaste expérience accumulée par Jøtul depuis sa création en 1853.

#### **Qualità**

Nostra politica della qualità garantisce ai nostri clienti la sicurezza e la qualità che la ditta Jøtul, grazie alla sua pluriennale esperienza, è in grado di offrire fin dalla sua fondazione nel 1853.



**Jøtul AS,**  
P.o. box 1411  
N-1602 Fredrikstad,  
Norway  
[www.jotul.com](http://www.jotul.com)